

Katalog 2011/12

Carport

2 in 1

Alle Trends
in einem Katalog.



Schutzgebühr 1,50 €

JODA®

Alle Preise inkl. gesetzl. MwSt.

HOLZ IM GARTEN

*... leben und wohnen
mit der Natur!*



Im Trend:
**Terrassendächer
Geräteräume**

Auch nach Maß gefertigt!





Walmdach-Carport aus Lärche – siehe ab Seite 38



Carportideen „nach Maß“ – siehe ab Seite 82



Carport mit „Flachdach“ – siehe ab Seite 18



Carport mit „Satteldach“



Herzlich willkommen!

Es gibt meist viele Möglichkeiten, aber immer nur eine wirklich perfekte Lösung. Darum machen wir weder beim Material noch bei der Gestaltung der Joda® Carports, Gartenhäuser und Terrassendächer Kompromisse. Leidenschaftlich, detailverliebt und präzise geht Joda® bei der individuellen Planung Ihrer „Objekte“ vor. Und das alles nur, damit Sie - von Anfang an - in Ihrem Gartenraum mehr als nur nüchtern-funktionale Räume finden können. Ob nordisch leicht, solide elegant, städtisch modern oder natürlich rustikal - was da alles für Sie möglich ist, entdecken Sie in diesem Katalog.

Übrigens, Joda® verarbeitet seit jeher stets Holz aus nachhaltiger Forstwirtschaft. Ein naturgewachsenes, sympathisches Material mit einer wohl einzigartig positiven Ökobilanz. Passend zu jedem Stil: Wer solide Qualität und starke Ideen sucht, der findet Sie hier. Wir wünschen viel Inspiration beim Entdecken ganz individueller Carport- und Gartenhaus-Ideen! Lassen Sie dabei auch Ihrer Gestaltungsfantasie gerne freien Lauf. Für Fragen stehen Ihnen die Fachberater unserer Handelspartner gern zur Verfügung.

Ihr Joda® Team



„Gartenhaus“ – siehe ab Seite 28



Design-Carports – siehe ab Seite 44



Terrassen-Überdachungen – siehe ab Seite 96

Carport- Saison

– das ganze Jahr!



trocken im Frühjahr



kühl im Sommer



geschützt im Herbst



eisfrei im Winter



Alles Gute kommt von oben. Aber meist nicht nur Gutes. Schön, wenn man sein Auto dann in Sicherheit weiß, wie hier im Carport Typ „Würzburg“ (Natur-Serie).

Prima Klima

Wie Sie Ihr Auto jetzt perfekter parken.

Carports schützen Autos. So können Sie jederzeit durchstarten. Sicher, komfortabel und Wert erhaltend: Die Joda®-Carportkonstruktion bietet Ihrem Wagen eine ideal geschützte Unterkunft.

Die offene Stellplatzlösung sorgt für eine sanfte, stetige Luftzirkulation. Dieses gut durchlüftete „Parkhaus“ sorgt im Winter für angenehm eisfreie Scheiben, bei Regen wird Ihr nasses Auto einfach trocken gepustet. Im

Gegensatz zu einer geschlossenen Garage trocknet Feuchtigkeit immer schnell ab.

So beugen Sie schon mit dem richtigen „Klima“ dem Rostfraß am Auto vor. Weder sengende Sonne, noch Hagel, Schnee, eisiger Frost oder klebriger Pollenstaub können Ihrem Wagen etwas anhaben.

Bleibende Werte: Ihr Auto parkt im Joda®Carport das ganze Jahr hindurch optimal vor jeder Witterung geschützt.

Carports



Journal Parken

Seite 4-7

zu attraktiven Tiefpreisen



Carport-System + Garantie

Seite 8-17



Flachdach

Seite 18-27



Satteldach 22° + 30°

Seite 28-37



Walmdach

Seite 38-43



Design-Carports

Seite 44-53



Geräteräume

Seite 54-63



Sonderausstattungen

Seite 64-81



Reihen & Sonderanfertigungen

Seite 82-89



...zum Umgang mit diesem Katalog

Lieferzeit: Angebote aus dem „Journal“ (Seite 4-7) sind kurzfristig verfügbar. System-Carports werden für Sie auftragsbezogen hergestellt. Nach Bestellung, ggf. Genehmigung des Bauantrages und der Produktionsfreigabe fertigt Joda® innerhalb von drei bis fünf Wochen. Für eine faire Qualität: Material und Verarbeitung der Joda®-Produkte unterliegen ständiger Kontrolle. Joda® optimiert ständig seine Angebote – auch konstruktive Änderungen zur Produktverbesserung sind daher möglich. Genannte Maße sind Nennmaße, reale Abmessungen können abweichen! Zeichnungen sind Ansichtsskizzen, sie sind ggf. nicht absolut maßstabs- oder detailgetreu! Farbabweichungen können drucktechnisch bedingt sein.

Direkt an Ihren Joda®Fachhändler:
Gratis-Lieferung
ab Warenwert 100 €*
 * darunter: Service-Pauschale 6,90 €

Für alle Abbildungen gilt: Zubehör und Dekoration ist nicht im Lieferumfang enthalten. Mit dem Erscheinen dieses Kataloges verliert der Katalog „Carports & Häuser 2011“ seine Gültigkeit! Für Druckfehler keine Haftung – ein Modellanspruch ist ausgeschlossen.

Bitte wenden Sie sich bei Fragen an Ihren Kundenbetreuer vor Ort.



Terrassendächer



Terrassendächer
Seite 96-103



Index Seite 104

Neu

Parken Journal

Entdecken Sie
Ideen aus Natur...



...„Winsen“



...„Bremen“



...„Basel“

Jetzt gut & günstig!
Beliebte Carport-
Typen zu beson-
ders attraktiven
Preisen!

JODA®
HOLZ IM GARTEN



Tiefpreis!
529⁹⁹ €/Stck.

Carport Typ „Bonn II“

Flachdachcarport mit Holzblende*, 500 x 510 cm, PVC-Licht-
platten klar, Pfosten 9 x 9 x 210 cm. Schneelast 100 kg/m².
89110027-004

529,99 €

Jederzeit startklar!

Aktuelle Einstiegs-Modelle*

Carports: Das sind moderne, schützende Über-
dachungen. Die idealen KFZ-Stellplätze! Hier prä-
sentiert Ihnen Joda® eine Kollektion besonderer
Modelle für „Sparfüchse“. Diese preisgünstigen,
„schlanke“ Typen erhalten Sie als bereits weit vor-
gefertigte Bausätze in den genannten Standard-
Abmessungen. Ihr Fachhändler berät Sie gerne.



* Für alle im Journal ge-
nannten Standard-Carports
gilt: Bausatz aus Nadelholz,
gehobelt, gefast. Holzart:
Kiefer/Fichte, grün druckim-
prägniert (KDI) bzw. Lärche
natur. Bausätze sind für den
Einbau von Wandelementen

statisch nicht geeignet. Bei
Pfostenlängen von 300 cm
sind diese aus Gründen der
Statik einzugraben. Wind-
lastzone 2. H-Pfostenanker
sind gegen Aufpreis erhält-
lich. Journal-Preise sind Ab-
holpreise (ohne Dekoration).

JODA®
HOLZ IM GARTEN



Tiefpreis!
2.499⁹⁹ €/Stck.

„Winsen“ – mehr Platz zum Parken!

Markantes, breites Satteldach-Doppel-Carport* mit zwei Auto-Stellplätzen. 600 x 500 cm, mit Bitumenschindeln anthrazit, starke Pfosten 11,5 x 11,5 x 300 cm, Schneelast 85 kg/m².

89110032-000

2.499,99 €

Gut behütet – besser Parken!

Abb. zeigt „Basel“ aus kammergetrockneter Lärche



Tiefpreis!
264⁹⁹ €/Stck.
ab



Klassisch inspirierte Form – das Carport Typ „Wolfsberg“** passt zu allen Hausformen, 304 x 504 cm, Pfosten 9 x 9 x 210 cm, Schneelast 85 kg/m², inkl. Dachpappe für Ersteindeckung.

89110079-000

559,99 €

Flachdach-Carport* Typ „Basel“, mit dreiseitiger Massivholz-Blende, 304 x 510 cm, PVC-Lichtplatten (transparent), Pfosten 9 x 9 x 210 cm. Schneelast 85 kg/m². In zwei Holzarten:
aus Nadelholz KDI: 89110019-010 **264,99 €**
aus kammergetrockneter Lärche** 89110025-010 **359,99 €**

Typ „Bern“ baugleich mit Basel, Nadelholz KDI, jedoch Eindeckung mit Alu-Trapezplatten 89110081-010 **489,99 €**

...da steckt mehr drin: Typ „Waren“

Bewährte Form! Starkes Satteldach-Carport* Typ „Waren“: 300 x 500 cm, Pfosten 11,5 x 11,5 x 300 cm. Schneelast 125 kg/m², inkl. Bitumenschindeln, anthrazit.

89110030-000 **1.364,99 €**



„Waren“ aus Nadelholz KDI



Tiefpreis!
1.329⁹⁹ €/Stck.
 Lärche natur KD

„Bayreuth 1“ aus edler Lärche



Tiefpreis!
1.149⁹⁹ €/Stck.
 ab KDI grün

Jetzt Platz für Zwei! „Bayreuth 1“

Breites Doppelcarport* mit Holzblende Typ „Bayreuth 1“, 604 x 510 cm, mit Alutrapez-Dachplatten, Pfosten 11,5 x 11,5 x 210 cm. Schneelast 85 kg/m².

„Bayreuth 1“, aus witterungsbeständigem KDI-Nadelholz,
 89110084-004 **1.149,99 €**

„Bayreuth 1“ aus kammergetrocknetem Lärchenholz**
 89110091-004 **1.329,99 €**

Typ „Berlin“, wie „Bayreuth“, jedoch mit 300 cm-Pfosten (zum Eingraben). Ein Carport ideal für schnee-reichere Gebiete, Schneelast 125 kg/m². Erhältlich mit verschiedenen Bedachungen:

- Berlin O** (ohne Bedachung)
 89110016-000 **999,99 €**
- Berlin A**
 (mit Alutrapez-Dachplatten)
 89110015-000 **1.469,99 €**
- Berlin T**
 (mit Alu-Eco-Therm-Platten)
 89110017-000 **1.889,99 €**

Autoschützer - für alle Wetter!



Deutschlandweit bewährtes Einsteiger-Modell – Flachdach-Carport* Typ „Bremen“, 305 x 510 cm, verschiedene Bedachungen mgl., Pfosten 9 x 9 x 300 cm. Schneelast 125 kg/m².

- Bremen O**
 (ohne Bedachung)
 89110008-000 **349,99 €**
- Bremen A**
 (mit Alutrapezplatten)
 89110010-000 **629,99 €**
- Bremen T**
 (mit Alu-Eco-Therm)
 89110009-000 **849,99 €**
- Kopfband-Set** für Typ Bremen, 12 Stück 9 x 9 cm
 89190110-000 **109,99 €**



Aktions-Carport Typ „Bergheim“ Flachdach-Carport, mit dreiseitiger Massivholzblende, 340 x 510 cm, mit Alu-Trapezplatten, Pfosten 11,5 x 11,5 x 210 cm, Schneelast 125 kg/m², aus kammergetrockneter Lärche **
 89110026-000 **769,99 €**



„Bielefeld“ mit 4,5 m² großem Abstellraum (optional)

Flachdach-Carport* Typ „**Bielefeld**“, 305 x 717 cm, inkl. Alutrapez-Dachplatten, Pfosten 9 x 9 x 300 cm. Schneelast 125 kg/m².

Bielefeld (Basistyp ohne Kammer)
89110035-000 **1.299,99 €**

Bielefeld mit Kammer:

Wie vor, inkl. Abstellraum 265 x 173 cm, rundum geschlossen (stabile Wandelemente, einseitig beplankt), dazu 1 Lichtband (150 x 43,5 cm, PVC klar) und 1 Tür.

89110040-000 **1.949,99 €**



„Bernau“ mit ca. 6 m² großem Abstellraum.

Flachdach-Doppel-Carport* Typ „**Bernau**“, 605 x 717 cm, Alutrapez-Dachplatten, Pfosten 11,5 x 11,5 x 300 cm. Schneelast 125 kg/m².

Inklusive Abstellraum: 335 x 173 cm, rundum geschlossen, (vorgefertigte Wandelemente inkl. 1 Lichtband und 1 Tür)

Bernau mit Abstellraum
89110088-000 **3.549,99 €**

... „trendy“ unterm Flachdach

Flachdach-Carport* Typ „**Baden**“, 304 x 700 cm, inkl. PVC-Lichtplatten (transparent), Pfosten 9 x 9 x 210 cm, Schneelast 85 kg/m².

Baden (Basistyp ohne Kammer)
89110021-006 **514,99 €**

aus kammergetrockneter Lärche**:
89110023-006 **609,99 €**

Geräteraum für Baden: 277 x 168 cm, rundum geschlossen (stabile Wandelemente, einseitig beplankt), Dazu eine Tür und ein Lichtband.

89110022-006 **359,99 €**

aus kammergetrockneter Lärche**:
89110024-006 **409,99 €**



„Baden“ mit transparenten PVC-Lichtplatten.

Das Joda® Carport-System

Mit System zum eigenen Carport: Über 2.000 Standardvarianten lassen kaum Gestaltungswünsche offen. So passen Sie das Carport harmonisch an den Charakter Ihres Wohnhauses an.

Wählen Sie aus 9 Standardgrößen, 4 Holz Ausführungen, 5 Dachformen, verschiedenen Abstellräumen, Wandelementen und Bedachungsmaterialien, bis Sie Ihr Wunsch-Carport zusammengestellt haben.

über
2000
Möglichkeiten

Neben den klassischen System-Carports erhalten Sie natürlich auch den Kfz-Unterstand nach Maß. Joda® baut mit Ihnen in echter Handwerkstradition. So entstehen stets individuell abgestimmte Stellplätze.

Die Holz Ausführungen



Kiefer KDI, Vollholz, gehobelt, gefast

Classic-Serie

Die Kiefer ist das klassische Bau- und Konstruktionsholz. Dank der grünen Kesseldruckimprägnierung ist die Kiefer ideal geschützt und im Außenbereich einsetzbar, sie lässt sich sehr gut verarbeiten.

Charakteristisch für dieses mäßig harte Vollholz ist die deutliche Jahrring-Struktur, die Harzkanäle und die natürlichen Eigenschaften wie mögliche Rissbildung, Harzaustritt und Verwerfung.



Lärche/Douglasie, Vollholz, unbehandelt, gehobelt, gefast

Natur-Serie

Die Lärche ist eine sehr haltbare einheimische Holzart. Charakteristisch für dieses mäßig harte Vollholz ist die rötliche Eigenfärbung, eine ausgeprägte Holzmaserung und so natürliche Eigenschaften wie mögliche Rissbildung, Harzaustritt und Verwerfung.

prägt Holzmaserung und so natürliche Eigenschaften wie mögliche Rissbildung, Harzaustritt und Verwerfung.



Fichte-KVH (Konstruktionsvollholz NSi) unbehandelt, gehobelt, gefast

Master-Serie

Das Fichte Konstruktionsvollholz hat glatt egalisierte/gefaste Oberflächen. Die Wahrscheinlichkeit nachträglicher Verformung ist aufgrund der technischen Trocknung auf die Holzfeuchte

von 15 +/- 3 % minimiert. Durch speziellen Einschnitt wird die Bildung von Schwindrissen verringert. In der Länge keilgezinkt.



Fichte-Leimholz, unbehandelt, gehobelt, gefast

Perfect-Serie

Das technisch getrocknete Fichte-Leimholz verbindet den Charakter des gewachsenen Holzes mit hoher Formbeständigkeit. Die Verleimung nimmt zu einem großen Teil die natürliche Spannung, minimiert

die Rissbildung/Verwerfung und sorgt für eine 10 % höhere statische Belastbarkeit gegenüber Vollholz. Die Fichte ist eine mäßig harte, einheimische Holzart. Ein bauseitiger Holzschutz ist zwingend notwendig.



Tipps finden Sie auf Seite 92–93.



Walmdachcarport mit Leimholzpfostenbogen (siehe Seite 39)

Die Dachformen

Hier dargestellt: Die Joda®Standard-Dächer. Beim Material zur

Eindeckung der Carports lassen wir Ihnen alle gestalterischen

Freiheiten. Wählen Sie nach Ihren Vorstellungen oder gemäß unseren Vorschlägen. Auf Ihr Haus abgestimmte Dachformen sind selbstverständlich möglich. Preise für solche Sonderanfertigungen erhalten Sie direkt bei Ihrem Joda®Fachhändler.



Flachdach
mit Holzblende



Flachdach
mit Walmbende



Satteldach mit
22° Dachneigung



Satteldach mit
30° Dachneigung



Walmdach mit
22° Dachneigung



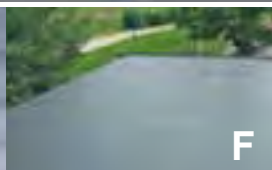
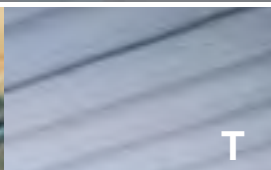

Die Bedachung

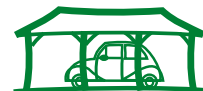

Sie bekommen die **Joda®Flachdach-Carports** mit Holz- und Walmlende in diesen verschiedenen Bedachungsvarianten:

- O** Ohne Bedachung (für Lichtplatten nicht geeignet, da Gefälle zu gering), inkl. Entwässerung.
- A** Mit blanken Aluminium-Trapezprofil-Platten. Achtung hier kann sich gegebenenfalls Schweißwasser bilden. Joda® empfiehlt die Dachausführung „T“.
- T** Mit blanken Aluminium-Trapezprofil-Platten, Unterseite mit tropfhemmender Beschichtung (Eco-Therm).**
- G*** Für Grünbedachung vorgesehen, Eindeckung mit 22,5 mm Faserbrettern, ohne Entwässerungssystem, ohne Folien etc. (da im Gründachbausatz enthalten).
- F*** wartungsfreies Foliendach mit 1,14 mm starker, begehrter EPDM-Plane, mit 22,5 mm Faserbrettern und Foliendachablauf.

* Diese Variante empfehlen wir bei geschlossenen Carports!

Sie bekommen die **Joda®Satteldach-Carports** (Dachneigung 22° und 30°) in diesen verschiedenen Bedachungsvarianten:

- D** mit Betonpfannen Braas Doppel-S, Farbe: Granit matt (ohne Sturmhaken), inkl. Firststeine
- O** ohne Bedachung, Rinne und Lattung wird mitgeliefert.
- N** ohne Bedachung und ohne Rinne. Lattung wird mitgeliefert.
- G** (nur 22° Dachneigung) Für Grünbedachung vorgesehen, Eindeckung mit 22,5 mm Faserbrettern, ohne Entwässerungssystem, ohne Folien etc. (da im Gründachbausatz enthalten)



** Bitte achten Sie beim Einbau von Wandelementen auf ausreichende Durchlüftung (oben und unten min. 30 cm Luft!)

Sie bekommen die **Joda®Walmdach-Carports** (Haupt-Dachneigung 22°) in diesen verschiedenen Bedachungsvarianten:

- D** mit Betonpfannen Braas Doppel-S, Farbe: Granit matt, (ohne Sturmhaken), inkl. Firststeine, Walmglocken und Gratsteine. Rinne und Lattung wird mitgeliefert.
- O** ohne Bedachung, Rinne und Lattung wird mitgeliefert.
- N** ohne Bedachung und ohne Rinne. Lattung wird mitgeliefert.



Betonpfannen Braas Doppel S für Sattel- und Walmdächer



SM ohne Querkopfbänder

Beispiel eines Joda®System-Carports: „Keitum LD“ mit Walmdach. Sondermodell mit Abstellraum 08 und halbhoher Wandelementen.

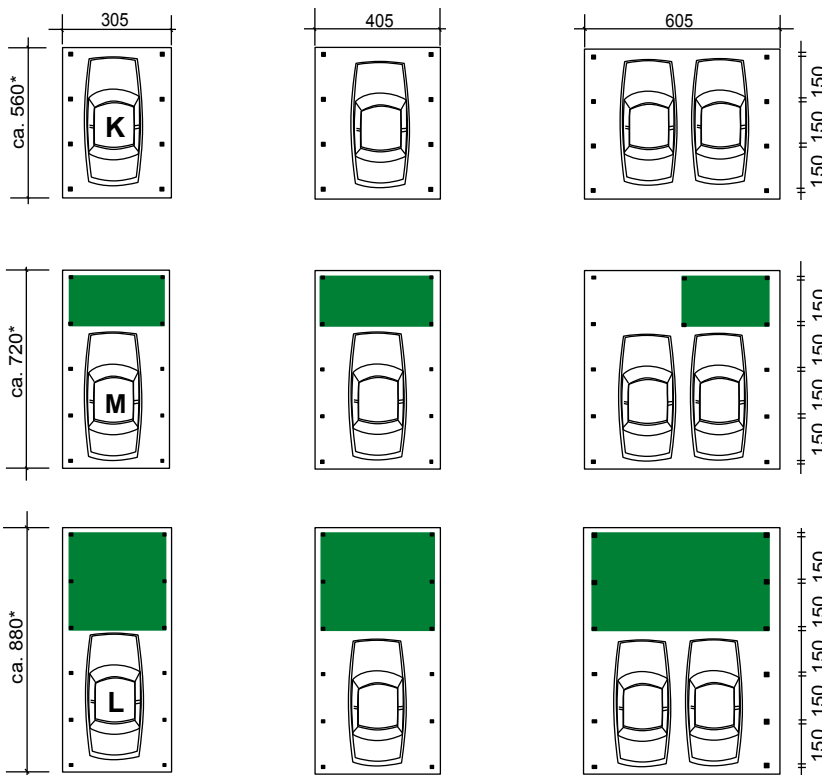

Die Abmessungen

Das Schema zeigt das Größenraster der Joda®Grundtypen. Die genauen Längen- (K, M, L) und Preisangaben entnehmen Sie bitte den Tabellen ab Seite 22.

Von den Grundtypen abweichende Zwischengrößen und Übergrößen sind nahezu unbegrenzt möglich – die Preise erhalten Sie auf Anfrage.

* Die Länge der Carports variiert je nach Dachausführung.

Ideen mit System

...über die Vielfalt des Joda® Programmes



Aus Zwei mach Eins. Zwei lange Carports über Eck kombiniert.

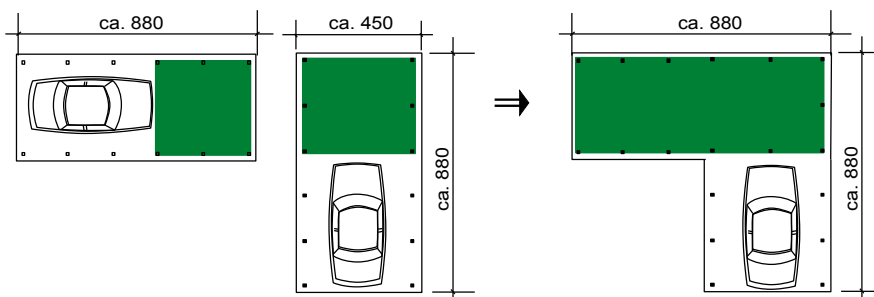

Wir bitten um Ihre Anfragen!

Mit System zum Carport nach Maß. Sie stellen sich eine ausgefallene Dach- oder Blendenform vor, einen besonderen Grundriss oder auch nur profilierte Pfosten als ein „i-Tüpfelchen“ der Gestaltung?

Joda® produziert das Carport auch nach Ihren Ideen. Die eigene, noch handwerkliche Fertigung, professionelle Konstrukteure und die Erfahrung aus über 20 Jahren Carportbau garantieren Ihnen eine echte Gestaltungsvielfalt. Carports in allen möglichen Formen – auch über das breite System-Carport-Programm hinaus.

Joda® bietet Ihnen kreative Möglichkeiten – daraus können auch ganz andere Ideen entstehen.

Hier zum Beispiel ein Wintergarten. Die Basis bildet ein Wandanbau-Carport.



Kreativer Kundenentwurf: Wandanbau-Carport als Wintergarten.

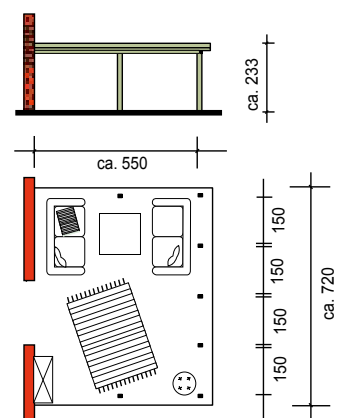

Die Standardlösung wurde individuell, vom Kunden nach eigenem Entwurf, selbst umgebaut.



Aneinander gesetzt: zwei verschiedenlange Carports mit Pfannenwalmblyende plus ein seitlich integrierter Abstellraum.

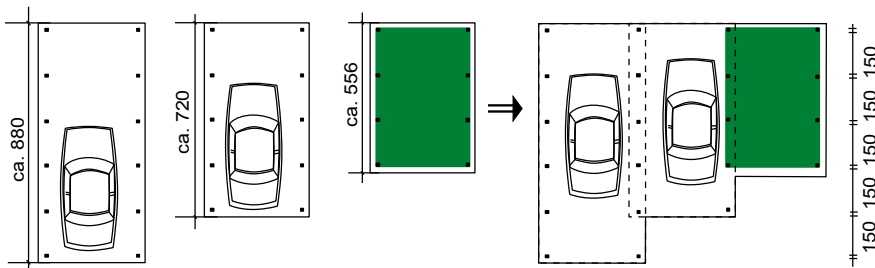

Auf Wunsch bestimmen Sie die Form. Kombinieren Sie verschiedene Carport-Größen miteinander. Lassen Sie so Ihre individuelle Lösung entstehen. Auch eine Dachform – hier ein Beispiel mit Pfannen-Walmblyende – ist variabel zu gestalten. Möglichkeiten gibt es so viele!



Schöne Idee: Ersetzen Sie einen Pfosten durch einen Bogen aus hochwertigem Leimholz. Er erleichtert die Einfahrt über Eck und setzt schwungvolle Akzente.



Satteldachcarport mit giebelseitigem Wandanbau.

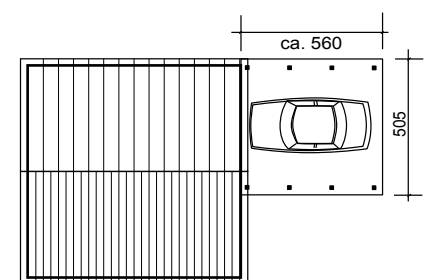

Bewährt hat sich auch dieser Gedanke: Bauen Sie Ihr Carport direkt an die Hauswand. Vielleicht auch stirnseitig? In diesem Fall hat der Kunde gleich seinen Hauseingang mit überdacht. ... und welche Idee haben Sie? Wir bitten um Ihre Anfragen.

Auf

einen Blick

Das Joda® System:

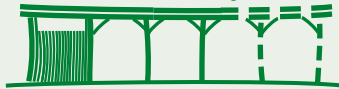

- echte Gestaltungsvielfalt mit System
 - 9 Standardgrößen
 - 4 Holz-Ausführungen
 - 5 Dachformen
 - 8 Bedachungsarten
- Komplettpakete mit Aufbauanleitung und Zubehör
- äußerst massive Konstruktion
- glatt gehobelte Holzflächen mit gefasteten Kanten
- stabile Pfosten
115 x 115 mm /
135 x 135 mm!
- schwere Tragbalken
- ausgewogene Optik
- massive, umlaufende (!) Blenden
- individuelle Lösungen für die Wandgestaltung
- einfache Montage mit weit vorgefertigten Holzteilen
- Aufbau-Service auf Wunsch
- Bauantrag-Service (Zeichnung und Statik)
- Ausstattung & Zubehör
- 10 Jahre Produkt-Garantie
- 125 kg/m² Schneelast
- Statik bis Windlastzone 3



Carport Sondermodell mit Pultdach

Die JODA® Garantie

Die Bausätze für Joda® Carports basieren auf einer sehr bewährten Konstruktion. Über 20 Jahre Erfahrung im Carportbau und der Einsatz bester Werkstoffe überzeugen. Deshalb gibt Joda® auf die Konstruktion und das Material

10 Jahre 
Garantie.

Schäden durch Fäulnis, Verrottung, Pilz, Korrodierung der Bedachung und durch die Statik sind damit für Sie abgesichert. Gut zu wissen: Besonders das verwendete Holz ist ausschlaggebend für die Qualität des Car-

portes. Joda® fertigt ausschließlich aus nachhaltig erzeugten, sorgsam ausgewählten, europäischen Hölzern. Sorgfältige Verarbeitung auf modernsten Maschinen lassen so ein hochwertiges Naturprodukt entstehen.

Als natürlicher Rohstoff ist das Material übrigens in Struktur und Zeichnung immer unterschiedlich – ein Reiz des natürlichen, hygroskopischen Werkstoffes Holz. Fest verwachsene Äste, Risse oder Harzgallen sind dabei ein ursprüngliches Kennzeichen der echten Natur. Holzliebhaber wissen es zu schätzen.



Service-Team

Erfahrene Mitarbeiter sorgen dafür, dass alles läuft und Sie mit den Produkten zufrieden sind. Sie koordinieren den Aufbauservice.

Unsere Kolleginnen und Kollegen vom Kundendienst-Center haben für Fragen und Probleme immer ein offenes Ohr und werden sicherlich auch Ihnen helfen können. Service Telefon: 0 43 28 - 17 83 50



Bauantrag-Service

Das genaue Verfahren, die zuständige Behörde und die beizufügenden Unterlagen variieren je nach Bundesland. Auskünfte erteilt das Bauverwaltungsamt Ihrer Gemeinde oder Ihres Kreises.

So läuft das Bauantrags-Verfahren für Standard-Carports :

1. Möglichkeit: Sie bestellen unter Vorbehalt der Baugenehmigung und erhalten die Joda®Antragsunterlagen inklusive Statik, Baubeschreibung und Zeichnung. Diese Unterlagen fügen Sie Ihrem Bauantrag selbst bei. Sie, als Antragsteller, benennen einen Entwurfsverfasser (z. B. Ihren Architekten). Die für die Standard-Unterlagen erhobene Schutzgebühr von **125,00 €** wird bei Abruf des Bausatzes auf den Kaufpreis angerechnet.

2. Möglichkeit: Sie bestellen unter Vorbehalt der Baugenehmigung. Joda® erstellt für Sie den Bauantrag und tritt als sogenannter Entwurfsverfasser auf. Dafür stellen Sie den Lageplan und die Flurkarte. Des weiteren wird von Ihnen eine grobe Lageskizze des Carports (mit Grenz- und Gebäudeabständen) benötigt. Die Bauantrags-Erstellungsgebühr beträgt **250,00 €**.

Bei Sonderanfertigungen gilt: Preise für Baubeschreibungen/Antragsunterlagen erhalten Sie auf Anfrage von Ihrem Joda®Händler.



Liefer-Service

Warenlieferung direkt: Auf Wunsch kommt Joda® auch zu Ihnen und liefert frei Bordsteinkante! Dieser Service gilt für mit 38t-LKW befahrbare Straßen bei Anschriften zum Beispiel in Deutschland (Festland). Waren werden zum abgesprochenen Termin persönlich entgegen genommen. Die genauen Konditionen nennt Ihnen der Joda®Fachhändler. Hinweis: Satteldach-Carport-Lieferungen erfolgen in zwei Teillieferungen, wenn Dachsteine mitbestellt werden.



Montage-Service

Joda®Carport-Bausätze sind optimal konzipiert. Die Bausatzkonstruktion macht die Montage leicht. Selbstverständlich können Sie den Aufbau auch in die Hände unserer erfahrenen Monteure geben. Joda® bietet Ihnen alles aus einer Hand – einen kompletten Montage-Service! Die Kosten sind abhängig von den örtlichen Gegebenheiten und dem Carporttyp. Ihr Fachberater hilft Ihnen gerne weiter.

Schneelast- und Windlastzonen

Das Klima wirkt mit Wind und Wetter auf Carports ein. Diese regional unterschiedlichen Belastungen sind bei der Planung zwingend zu berücksichtigen.

Die Schneelast: Abhängig von geografischer Lage und Geländehöhe werden z. T. schon innerhalb einer Gemeinde die Einhaltung un-

Charakteristischer Wert der Schneelast für Geländehöhe und Schneelastzone nach DIN 1055-5

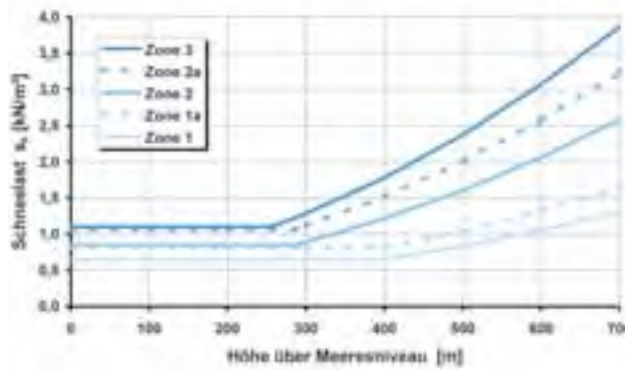

terschiedlicher Mindestlasten gefordert. Ihre Last errechnen Sie aus Gebiet (Farbwert große Karte links) und der Geländehöhe (gleicher Farbwert linke Grafik). Joda®Standard: Die Konstruktionen sind bis **Schneelast 125 kg/m²** sicher konzipiert. Preise für Carport-Bausätze

Schneelastzonen ¹⁾²⁾

Schneelast bis 125 kg/m²



- Zone 1
- Zone 1a
- Zone 2
- Zone 2a
- Zone 3

¹⁾ Anm. Schwarzwald: Deutscher Wetterdienst empfiehlt Schneelastzone 3 für folgende Orte: Triberg, Freudenstadt, Freudenstadt-Kniebis, Lauterburg, Schönwald, Schonach, Bad Rippoldsau-Schapbach, Loßburg, Baiersbronn, Heubach, Essingen

Windlastzonen



mit höherer Last erhalten Sie auf Anfrage. Sicherheits-Empfehlung: Auf einem Satteldach rutscht Schnee schneller ab als auf einem Flachdach

Joda®Standard für Windbelastung: Die Konstruktionen sind bis **Windlastzone 3** sicher konzipiert. Preise für Carport-Bausätze mit höherer Last erhalten Sie auf Anfrage.



Tipps zur Carportwahl!

Abmaße

Beachten Sie: Die Durchfahrtsbreite (Innenabstand der Pfosten) ist schmaler als die eigentliche Carport-Breite! Die für Ihr Auto notwendige Einfahrtshöhe entspricht nicht der Carport-Höhe. Sofern keine Kammer oder Rückwand montiert ist, entspricht die Tiefe des Carports auch der Einfahrtstiefe.

Pfosten

Besonders die Stärke der Pfosten verleiht der Konstruktion Basis und Halt. Joda®Standard: starke 115 x 115 mm*.

Pfostenträger

Zur Wahl stehen die Varianten zum Einbetonieren oder Aufschrauben**. Sie gewährleisten eine lange Lebensdauer, denn das Holz hat so keinen Kontakt zur Erdfeuchte.

Dachform

Was passt am Besten zum Haus und zur Umgebung? Oft bestimmt schon das Umfeld die Form. Gut zu wissen: Soweit technisch machbar, realisiert Joda® Ihnen jede Wunschform.

Standort

Vorplanungen: Wo und auf welchem Untergrund soll es genau stehen, das Carport? Sind Einfahrtmöglichkeiten vorhanden? Faktoren wie Nutzungsdauer, Stauraum-Bedarf und Genehmigungspflicht (lokal unterschiedlich) sind zu berücksichtigen.

Wind- und Scheelasten

Die geografische Lage des Bauortes weist ggf. besondere Lasten auf, der das Carport standhalten muss (siehe links).

Material:

Klassisch grün druckimprägniert, natürlich rustikal aus Lärche oder lieber etwas edler aus Konstruktionsvollholz oder Leimholz? KVH und Leimholz sind riss- und verwindungsarm. Für deckende Anstriche ist es die ideale Basis.

Für wirklich passende und dauerhafte Stellplatz-Lösungen: Ihr Joda®Fachberater hilft gerne weiter.

bis
Windlastzone 3

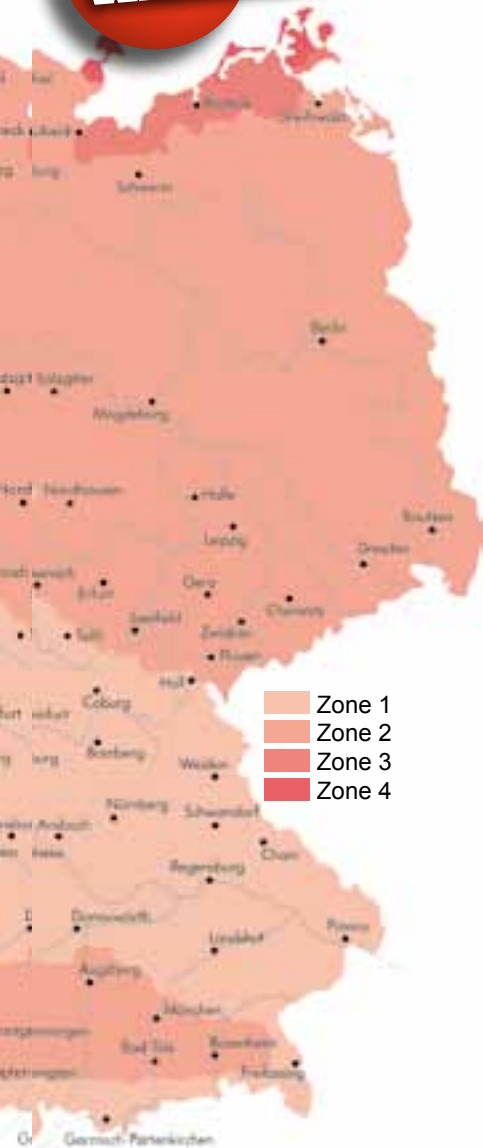

* Typ Mölln und Keitum: Pfosten 135 x 135 mm

** Bei Fachwerkkonstruktionen



Waldblenden im Landhausstil geben Ihrem Carport eine leicht elegante Note. So vertet die freitragende Konstruktion jede Eingangssituation auf.

Die Blende wird umlaufend mit hochwertigen Faserzementschindeln verkleidet. Joda®Standard: Rot und Anthrazit.

Abb. zeigt „Glinde KA“ - Material Kiefer KDI (Classic Serie). Sonderausstattung: Dichtzaun als Wandelement.



„Büsum classic“ hier mit Sonderausstattung „Wände“ und Pfostenbogen.



„Büsum MA“-Classic-Serie. Carport mit Dichtzäunen als Wandelemente.



„Glinde LT“-Natur-Serie. Carport mit Dichtzäunen als Wandelemente.

Flachdach-Carports

mit Holz- oder Walmblende

Carports mit Flachdach – der Stellplatz für die heutige Zeit. Die schlichte Form findet ihren krönenden Abschluss in der umlaufenden Blende. Massiv aus Holz oder als Walm geschrägt und mit Faserzementschindeln verkleidet: Diese Form passt zum modernen Neubau-Stil genauso, wie zum Gartengrün neben eher klassischen Ge-

bäuden. Eine optisch zurückhaltende flache Stellplatz-Variante.

Die Kfz-Unterstände erhalten Sie freistehend oder als Wandanbaulösung. Details wie verdeckte Wasserabläufe oder auch die „freitragende“ Konstruktion verstehen sich bei Joda®Carports von selbst.

Auf Anfrage gerne möglich:

Gestalten Sie die Blende breiter, schmaler oder mit anderen Materialien, z. B. mit Pfannen passend zum Dach des Wohngebäudes. Praktische Ergänzung finden die Joda®Standard-Bausätze z. B. mit integrierten Abstellräumen – Ideen dazu, ab Seite 54.

Nach Wunsch und Maß! Joda® baut individuell.



„Glinde KF“, Master-Serie, mit Abstellraum, bauseits grau/weiß endbehandelt.



Passend zum Hausdach: Kfz-Stellplatz mit einreihiger Pfannenwalmblende (s. S. 80)



Ob mit großem Abstellraum oder elegantem Leimholzbogen: Gestalten Sie Ihr Carport – Ideen ab Seite 54.

Der Lieferumfang

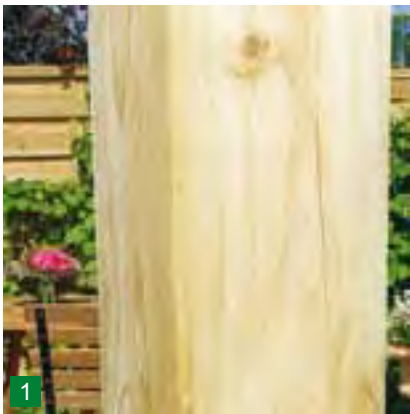

Die **Pfosten**: glatt gehobelt und gefast, 115 x 115 mm stark, 2.100 mm lang. Ergänzende H-Pfostenanker (6 x 60 x 600 mm) finden Sie auf Seite 73.



Großzügig dimensioniert: massive **Sattelbalken** und **Pfetten**. Für eine einfache Montage sind die Pfosten und die Pfetten bereits ausgeklinkt.



Prägnant: massive Längs- und Quer-**Kopfbänder**, sowie **Wechsel** geben extra Halt. Auch hier gilt: einfache Montage dank vorgefertigter Hölzer.



Windverband zur Aussteifung in der Dachebene: Für die Bedachungsarten O, A, und T liefert Joda® extra Hölzer (24 x 95 mm/gehobelt) mit.



Markant: die umlaufende **Holzblende** – sie besteht aus je zwei Stirnbrettern pro Seite. Die Abbildung zeigt die Variante der Classic-Serie (Kiefer KDI).

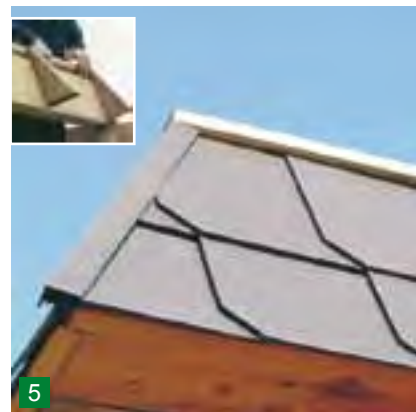

Blende mit roten oder anthrazit-farbenen **Faserzement-Schindeln**. Detail oben: Mit Walmklötzen bereits vormontierte Blende.



Integrierter Wasserablauf in der Mitte des Flachdaches: innenliegende **Carportrinne**, Material: PVC-Braun.

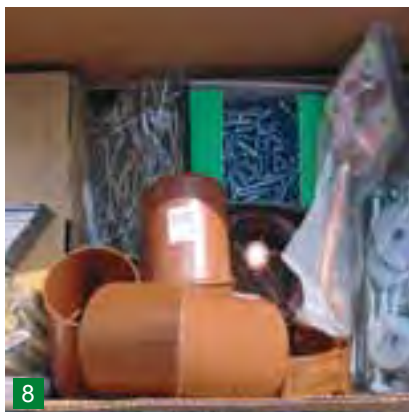

Komplett: Ein **Zubehörpaket** und eine genaue **Montageanleitung** gehören ebenfalls zum Joda®Lieferumfang.

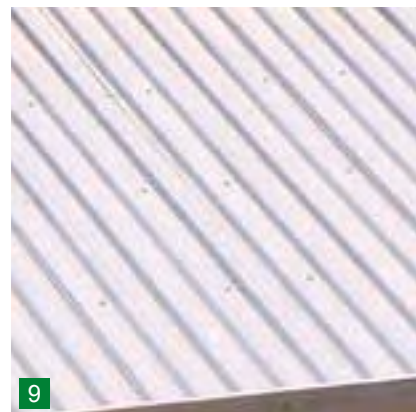

Standard-Dach: Alu-Blank-Trapezprofil. Die **Bedachungsmöglichkeiten** werden auf Seite 10 präsentiert.



„Grömitz MWA“, hier als Sondermodell mit Walmblende.

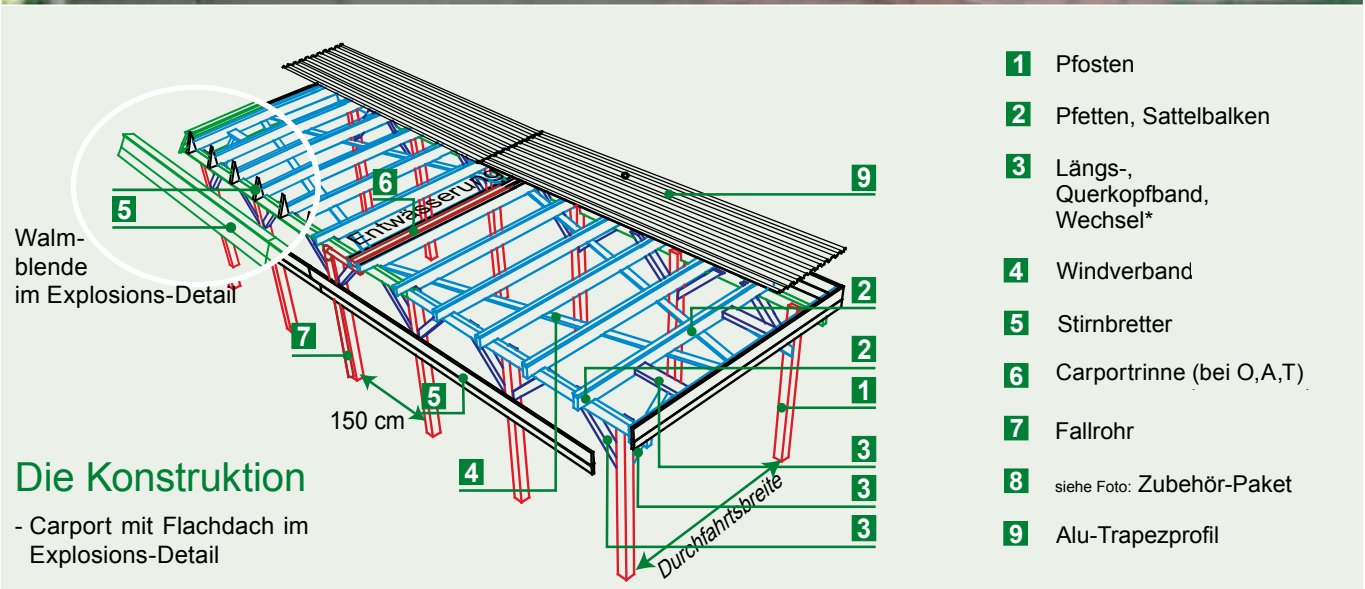

Der Wandanbau



Carport als Wandanbau-Variante – „Bergen MWT“, Natur-Serie, hier: wandseitig mit Pfosten.

Joda®Flachdach-Carports können optional auch direkt an die Hauswand gesetzt werden. Wandanbaumodelle enthalten ein extra Wandanschluss-Set. Achtung: Die Pfosten für die Wandseite gehören nicht zum Lieferumfang. Diese können bei Bedarf aus

dem Zubehörangebot dazu gerechnet und bestellt werden (weitere Infos finden Sie dazu ab Seite 72).

Hinweis: Die Tragfähigkeit der Hauswand ist unbedingt vom Bauleiter verantwortlich zu prüfen, um mögliche Schäden – ggf. an einem Vormauerwerk – zu vermeiden.

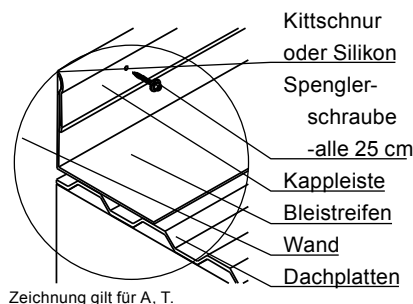

Als Wandanschlussmaterial liefert Joda® Kaplleiste, Kittschnur und Spenglerschrauben. Das Befestigungsmittel für den Sattelbalken ist bauseits zu stellen, da es – abhängig vom Wandaufbau vor Ort – stets differiert.

Bergen

Carports mit Holzblende

...extra schmal mit geringem Platzbedarf

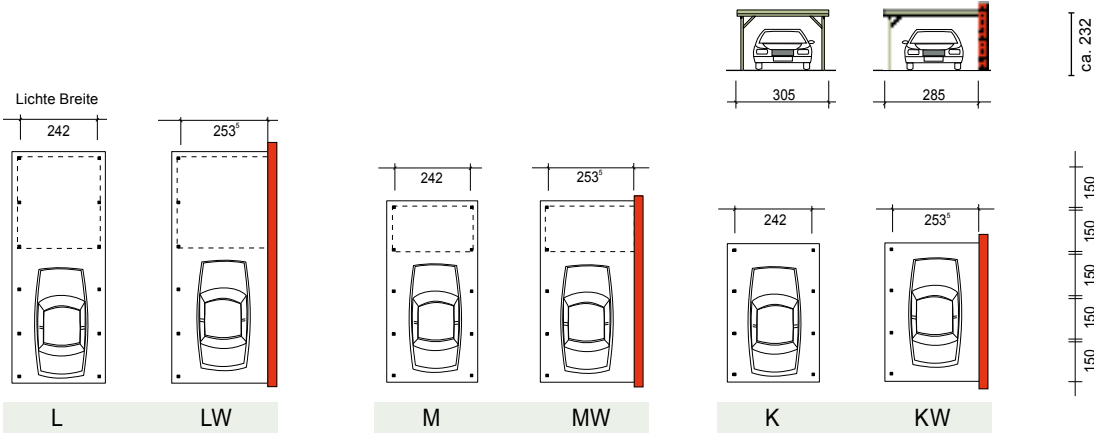

Bergen K freistehend = K 305 x 556 cm | Wandanbau = KW 285 x 556 cm

Dach	Classic		Natur		Master		Perfect	
	K	KW	K	KW	K	KW	K	KW
O	1.129,99	999,99	1.769,99	1.589,99	1.799,99	1.629,99	2.179,99	1.969,99
A	1.599,99	1.489,99	2.239,99	2.059,99	2.269,99	2.099,99	2.609,99	2.439,99
T	1.899,99	1.789,99	2.539,99	2.359,99	2.569,99	2.439,99	2.909,99	2.739,99
G	1.699,99	1.569,99	2.359,99	2.189,99	2.349,99	2.199,99	2.839,99	2.669,99
F	2.119,99	1.979,99	2.759,99	2.589,99	2.759,99	2.609,99	3.239,99	3.079,99

Komplett-Bausatz, Lieferumfang siehe Seite 20

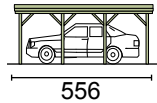

Bergen M freistehend = M 305 x 717 cm | Wandanbau = MW 285 x 717 cm

Dach	Classic		Natur		Master		Perfect	
	M	MW	M	MW	M	MW	M	MW
O	1.319,99	1.179,99	2.009,99	1.819,99	2.029,99	1.869,99	2.499,99	2.319,99
A	1.919,99	1.779,99	2.609,99	2.419,99	2.629,99	2.459,99	3.099,99	2.919,99
T	2.319,99	2.169,99	2.999,99	2.819,99	3.029,99	2.869,99	3.499,99	3.319,99
G	2.029,99	1.869,99	2.949,99	2.789,99	2.929,99	2.769,99	3.299,99	3.239,99
F	2.519,99	2.349,99	3.429,99	3.269,99	3.409,99	3.249,99	3.779,99	3.719,99

passende Geräte Räume: Typ 01, 09

Komplett-Bausatz, Lieferumfang siehe Seite 20

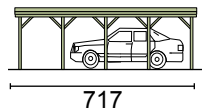

Bergen L freistehend = L 305 x 879 cm | Wandanbau = LW 285 x 879 cm

Dach	Classic		Natur		Master		Perfect	
	L	LW	L	LW	L	LW	L	LW
O	1.629,99	1.479,99	2.359,99	2.199,99	2.349,99	2.199,99	2.839,99	2.669,99
A	2.349,99	2.199,99	3.089,99	2.929,99	3.079,99	2.929,99	3.559,99	3.399,99
T	2.839,99	2.679,99	3.569,99	3.399,99	3.559,99	3.409,99	4.039,99	3.879,99
G	2.349,99	2.179,99	3.179,99	2.999,99	3.159,99	2.999,99	3.849,99	3.689,99
F	2.919,99	2.759,99	3.749,99	3.639,99	3.729,99	3.569,99	4.429,99	4.269,99

passende Geräte Räume: Typ 01, 05, 09, 11

Komplett-Bausatz, Lieferumfang siehe Seite 20

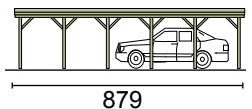

Dachformen: **O** Ohne Bedachung, **A** mit Aluminium-Trapezprofil-Bedachung, **T** mit Aluminium-Trapezprofil, tropfhemmend beschichtet, **G** für Grünbedachung vorgesehen, **F** Foliendach.
 Pfostenabstand in der Länge 150 cm. Empfohlene H-Pfostenträger: 6 x 60 x 600 mm (bei offener Variante).
 Alle Preise in €, ohne Geräte Räume.

Carports mit Holzblende

...mit bequemer Einfahrtsbreite

Borkum

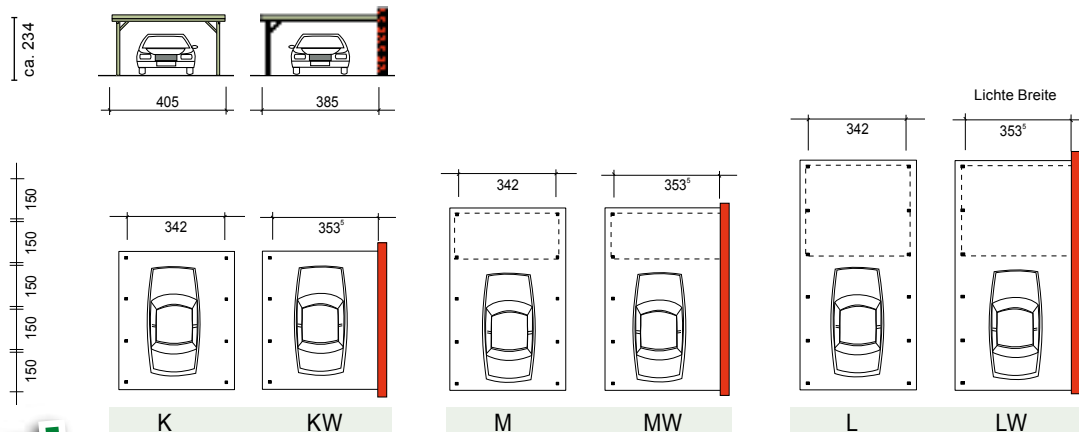

Preis Leistung!

Borkum K freistehend = K 405 x 556 cm | Wandanbau = KW 385 x 556 cm

Dach	Classic		Natur		Master		Perfect	
	K	KW	K	KW	K	KW	K	KW
O	1.329,99	1.179,99	1.889,99	1.769,99	1.929,99	1.749,99	2.269,99	2.109,99
A	1.959,99	1.799,99	2.519,99	2.399,99	2.559,99	2.379,99	2.889,99	2.739,99
T	2.359,99	2.219,99	2.929,99	2.799,99	2.959,99	2.779,99	3.299,99	3.149,99
G	2.029,99	1.879,99	2.829,99	2.659,99	2.829,99	2.649,99	3.399,99	3.239,99
F	2.569,99	2.399,99	3.359,99	3.189,99	3.359,99	3.189,99	3.939,99	3.779,99

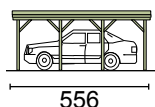

Komplett-Bausatz, Lieferumfang siehe Seite 20

Borkum M freistehend = M 405 x 717 cm | Wandanbau = MW 385 x 717 cm

Dach	Classic		Natur		Master		Perfect	
	M	MW	M	MW	M	MW	M	MW
O	1.529,99	1.369,99	2.119,99	1.959,99	2.139,99	1.979,99	2.609,99	2.439,99
A	2.329,99	2.179,99	2.929,99	2.759,99	2.939,99	2.779,99	3.419,99	3.239,99
T	2.849,99	2.699,99	3.449,99	3.289,99	3.469,99	3.309,99	3.939,99	3.769,99
G	2.439,99	2.289,99	3.299,99	3.139,99	3.389,99	3.209,99	3.919,99	3.749,99
F	3.089,99	2.939,99	3.939,99	3.779,99	4.039,99	3.849,99	4.559,99	4.389,99

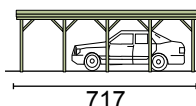

passende Geräteraume: Typ 02, 09

Komplett-Bausatz, Lieferumfang siehe Seite 20

Borkum L freistehend = L 405 x 879 cm | Wandanbau = LW 385 x 879 cm

Dach	Classic		Natur		Master		Perfect	
	L	LW	L	LW	L	LW	L	LW
O	1.739,99	1.579,99	2.459,99	2.299,99	2.589,99	2.399,99	2.939,99	2.779,99
A	2.699,99	2.549,99	3.429,99	3.279,99	3.569,99	3.369,99	3.919,99	3.749,99
T	3.349,99	3.189,99	4.069,99	3.919,99	4.209,99	4.009,99	4.559,99	4.389,99
G	2.849,99	2.699,99	3.779,99	3.599,99	3.839,99	3.669,99	4.539,99	4.369,99
F	3.619,99	3.469,99	4.549,99	4.369,99	4.599,99	4.439,99	5.309,99	5.139,99

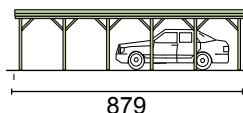

passende Geräteraume: Typ 02, 06, 09, 11

Komplett-Bausatz, Lieferumfang siehe Seite 20



Perfekt in Waage!

Schöner Parken: Die erprobten Joda®Bausätzen bewahren noch die Liebe zum Detail. Die gefalzten Holzblenden sind gedoppelt, laufen stets waagrecht!

Büsum

Carports mit Holzblende

...mit viel Parkraum für Zwei

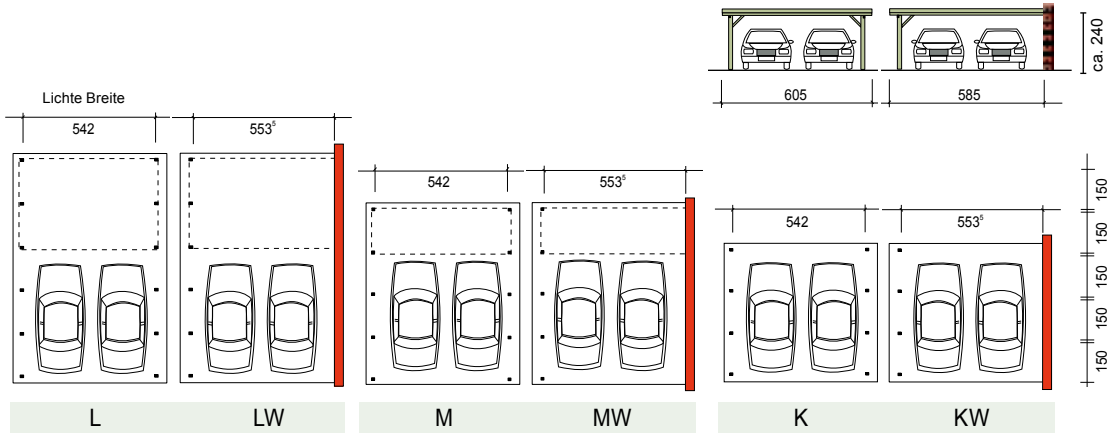

Büsum K freistehend = K 605 x 556 cm | Wandanbau = KW 585 x 556 cm

Dach	Classic		Natur		Master		Perfect	
	K	KW	K	KW	K	KW	K	KW
O	1.819,99	1.669,99	2.709,99	2.539,99	2.709,99	2.549,99	3.399,99	3.229,99
A	2.759,99	2.609,99	3.639,99	3.479,99	3.639,99	3.489,99	4.349,99	4.169,99
T	3.369,99	3.209,99	4.259,99	4.089,99	4.259,99	4.099,99	4.959,99	4.779,99
G	2.849,99	2.699,99	4.129,99	3.949,99	4.169,99	4.019,99	4.879,99	4.709,99
F	3.619,99	3.469,99	4.899,99	4.709,99	4.949,99	4.779,99	5.649,99	5.479,99

Komplett-Bausatz, Lieferumfang siehe Seite 20

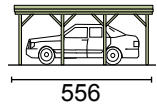

Büsum M freistehend = M 605 x 717 cm | Wandanbau = MW 585 x 717 cm

Dach	Classic		Natur		Master		Perfect	
	M	MW	M	MW	M	MW	M	MW
O	2.139,99	1.979,99	3.179,99	2.999,99	3.269,99	3.099,99	3.959,99	3.799,99
A	3.339,99	3.179,99	4.389,99	4.209,99	4.459,99	4.309,99	5.159,99	4.999,99
T	4.119,99	3.959,99	5.169,99	4.989,99	5.239,99	5.099,99	5.949,99	5.779,99
G	3.049,99	2.889,99	4.539,99	4.419,99	4.619,99	4.449,99	5.669,99	5.509,99
F	3.999,99	3.829,99	5.569,99	5.349,99	5.559,99	5.389,99	6.609,99	6.419,99

passende Geräte Räume: Typ 04, 10

Komplett-Bausatz, Lieferumfang siehe Seite 20

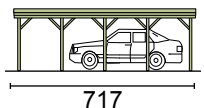

Büsum L freistehend = L 605 x 879 cm | Wandanbau = LW 585 x 879 cm

Dach	Classic		Natur		Master		Perfect	
	L	LW	L	LW	L	LW	L	LW
O	2.439,99	2.289,99	3.629,99	3.459,99	3.729,99	3.549,99	4.549,99	4.369,99
A	3.899,99	3.749,99	5.089,99	4.909,99	5.179,99	4.999,99	5.999,99	5.819,99
T	4.869,99	4.709,99	6.049,99	5.879,99	6.139,99	5.969,99	6.959,99	6.799,99
G	3.769,99	3.609,99	5.659,99	5.489,99	5.759,99	5.599,99	6.929,99	6.739,99
F	4.869,99	4.709,99	6.779,99	6.589,99	6.869,99	6.699,99	8.029,99	7.839,99

passende Geräte Räume: Typ 04, 08, 10, 12

Komplett-Bausatz, Lieferumfang siehe Seite 20

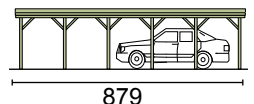

Dachformen: **O** Ohne Bedachung, **A** mit Aluminium-Trapezprofil-Bedachung, **T** mit Aluminium-Trapezprofil, tropfhemmend beschichtet, **G** für Grünbedachung vorgesehen, **F** Foliendach.

Pfostenabstand in der Länge 150 cm. Empfohlene H-Pfostenträger: 8 x 80 x 800 mm (bei offener Variante).

Alle Preise in €, ohne Geräte Räume.

Carports mit Walblende ...extra schmal mit geringem Platzbedarf

Gettorf

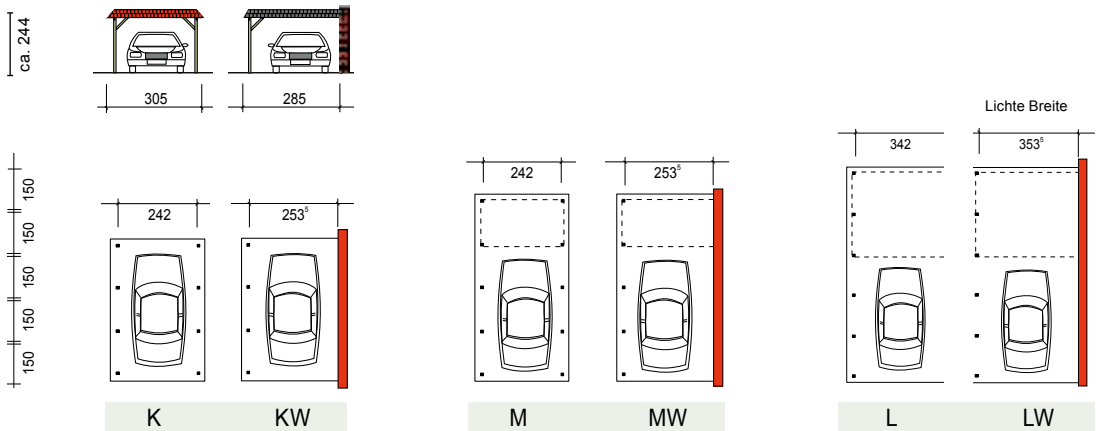

Gettorf K freistehend = K 305 x 556 cm | Wandanbau = KW 285 x 556 cm

Dach	Classic		Natur		Master		Perfect	
	K	KW	K	KW	K	KW	K	KW
O	1.659,99	1.399,99	2.459,99	2.069,99	2.599,99	2.169,99	2.939,99	2.509,99
A	2.129,99	1.859,99	2.939,99	2.539,99	3.069,99	2.639,99	3.419,99	2.979,99
T	2.429,99	2.369,99	3.249,99	2.839,99	3.369,99	2.939,99	3.719,99	3.289,99
G	2.249,99	1.949,99	3.059,99	2.659,99	3.149,99	2.719,99	3.639,99	3.199,99
F	2.649,99	2.359,99	3.469,99	3.059,99	3.549,99	3.129,99	4.049,99	3.599,99

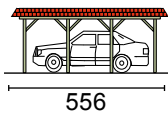

Komplett-Bausatz, Lieferumfang siehe Seite 20

Gettorf M freistehend = M 305 x 717 cm | Wandanbau = MW 285 x 717 cm

Dach	Classic		Natur		Master		Perfect	
	M	MW	M	MW	M	MW	M	MW
O	1.959,99	1.609,99	2.839,99	2.379,99	2.949,99	2.449,99	3.419,99	2.919,99
A	2.559,99	2.209,99	3.429,99	2.989,99	3.549,99	3.049,99	4.029,99	3.519,99
T	2.959,99	2.599,99	3.829,99	3.369,99	3.949,99	3.449,99	4.419,99	3.919,99
G	2.679,99	2.299,99	3.789,99	3.319,99	3.849,99	3.359,99	4.219,99	3.719,99
F	3.159,99	2.789,99	4.269,99	3.799,99	4.329,99	3.839,99	4.709,99	4.199,99

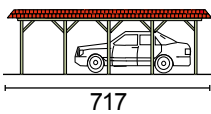

passende Geräteraume: Typ 01, 09

Komplett-Bausatz, Lieferumfang siehe Seite 20

Gettorf L freistehend = L 305 x 879 cm | Wandanbau = LW 285 x 879 cm

Dach	Classic		Natur		Master		Perfect	
	L	LW	L	LW	L	LW	L	LW
O	2.389,99	1.949,99	3.339,99	2.789,99	3.449,99	2.879,99	3.919,99	3.349,99
A	3.099,99	2.679,99	4.069,99	3.509,99	4.169,99	3.599,99	4.639,99	4.069,99
T	3.599,99	3.159,99	4.549,99	3.999,99	4.649,99	4.089,99	5.129,99	4.559,99
G	3.099,99	2.669,99	4.169,99	3.629,99	4.239,99	3.669,99	4.919,99	4.369,99
F	3.669,99	3.209,99	4.739,99	4.209,99	4.819,99	4.249,99	5.499,99	4.919,99

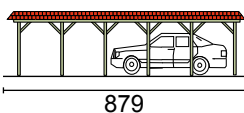

passende Geräteraume: Typ 01, 05, 09, 11

Komplett-Bausatz, Lieferumfang siehe Seite 20



Farbe für Master!

Glatt, technisch getrocknet, rissarm – die Joda®Carports aus dem Vollholz der Master-Serie werden mit Joda®Color zu farbigen Hinguckern.

Glinde

Carports mit Walblende

...mit bequemer Einfahrtsbreite

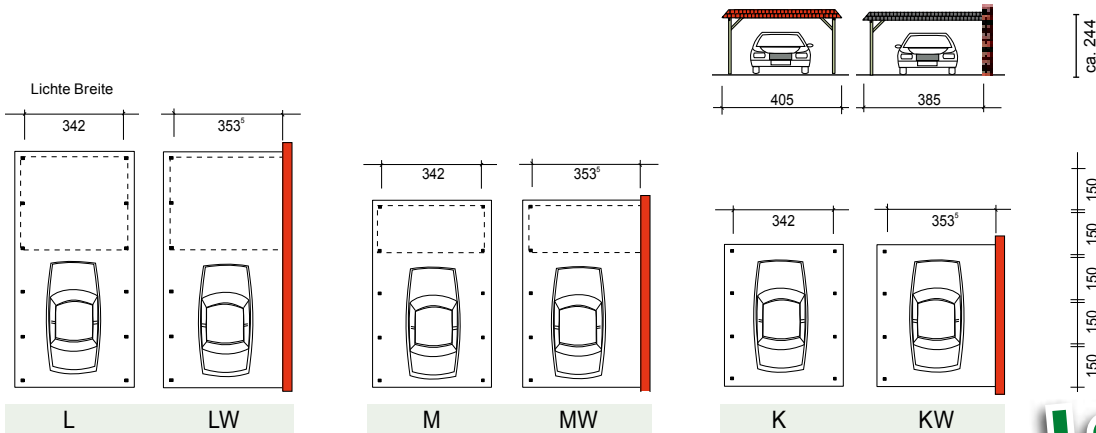

**Preis
Leistung!**

Glinde K freistehend = K 405 x 556 cm | Wandanbau = KW 385 x 556 cm

Dach	Classic		Natur		Master		Perfect	
	K	KW	K	KW	K	KW	K	KW
O	1.949,99	1.619,99	2.599,99	2.249,99	2.709,99	2.279,99	3.049,99	2.619,99
A	2.569,99	2.249,99	3.239,99	2.879,99	3.339,99	2.909,99	3.679,99	3.249,99
T	2.989,99	2.659,99	3.639,99	3.279,99	3.749,99	3.319,99	4.089,99	3.659,99
G	2.659,99	2.319,99	3.529,99	3.139,99	3.609,99	3.179,99	4.199,99	3.769,99
F	3.189,99	2.849,99	4.069,99	3.669,99	4.139,99	3.719,99	4.729,99	4.319,99

Komplett-Bausatz, Lieferumfang siehe Seite 20

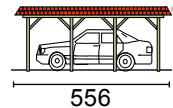

556

Glinde M freistehend = M 405 x 717 cm | Wandanbau = MW 385 x 717 cm

Dach	Classic		Natur		Master		Perfect	
	M	MW	M	MW	M	MW	M	MW
O	2.249,99	1.869,99	3.049,99	2.569,99	3.149,99	2.669,99	3.639,99	3.139,99
A	3.049,99	2.669,99	3.859,99	3.369,99	3.949,99	3.469,99	4.439,99	3.939,99
T	3.579,99	3.189,99	4.379,99	3.899,99	4.479,99	3.999,99	4.969,99	4.459,99
G	3.169,99	2.789,99	4.229,99	3.749,99	4.389,99	3.909,99	4.949,99	4.419,99
F	3.809,99	3.429,99	4.869,99	4.389,99	5.029,99	4.549,99	5.589,99	5.059,99

passende Geräte Räume: Typ 02, 09

Komplett-Bausatz, Lieferumfang siehe Seite 20

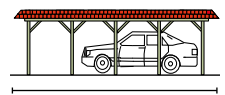

717

Glinde L freistehend = L 405 x 879 cm | Wandanbau = LW 385 x 879 cm

Dach	Classic		Natur		Master		Perfect	
	L	LW	L	LW	L	LW	L	LW
O	2.559,99	2.119,99	3.409,99	2.879,99	3.529,99	2.969,99	4.119,99	3.559,99
A	3.529,99	3.099,99	4.379,99	3.859,99	4.499,99	3.939,99	5.099,99	4.529,99
T	4.179,99	3.739,99	5.019,99	4.499,99	5.139,99	4.579,99	5.739,99	5.169,99
G	3.669,99	3.249,99	4.839,99	4.299,99	4.999,99	4.429,99	5.699,99	5.139,99
F	4.439,99	4.019,99	5.609,99	5.079,99	5.769,99	5.199,99	6.479,99	5.889,99

passende Geräte Räume: Typ 02, 06, 09, 11

Komplett-Bausatz, Lieferumfang siehe Seite 20

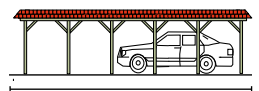

879

Dachformen: **O** Ohne Bedachung, **A** mit Aluminium-Trapezprofil-Bedachung, **T** mit Aluminium-Trapezprofil, tropfhemmend beschichtet, **G** für Grünbedachung vorgesehen, **F** Foliendach.
 Pfostenabstand in der Länge 150 cm. Empfohlene H-Pfostenträger (bei offener Variante) für Glinde: 6 x 60 x 600 mm, für Grömitz: 8 x 80 x 800 mm. Alle Preise in €, ohne Geräte Räume.

Carports mit Walblende

...mit viel Parkraum für Zwei

Grömitz

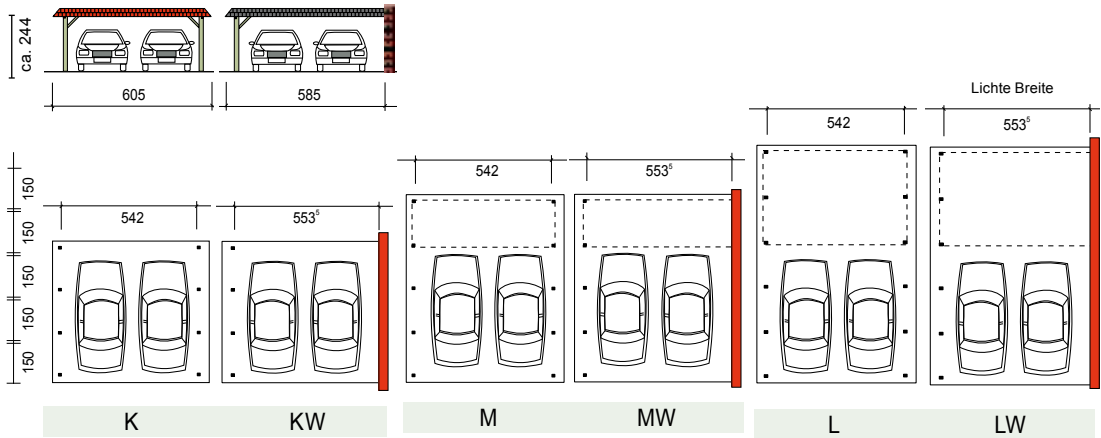

Grömitz K freistehend = K 605 x 556 cm | Wandanbau = KW 585 x 556 cm

Dach	Classic		Natur		Master		Perfect	
	K	KW	K	KW	K	KW	K	KW
O	2.569,99	2.249,99	3.669,99	3.269,99	3.749,99	3.349,99	4.459,99	4.029,99
A	3.509,99	3.189,99	4.599,99	4.209,99	4.689,99	4.279,99	5.399,99	4.979,99
T	4.119,99	3.799,99	5.229,99	4.819,99	5.299,99	4.899,99	6.019,99	5.589,99
G	3.599,99	3.269,99	5.099,99	4.689,99	5.249,99	4.819,99	5.939,99	5.509,99
F	4.369,99	4.039,99	5.869,99	5.459,99	6.019,99	5.589,99	6.699,99	6.279,99

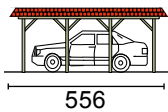

Komplett-Bausatz, Lieferumfang siehe Seite 20

Grömitz M freistehend = M 605 x 717 cm | Wandanbau = MW 585 x 717 cm

Dach	Classic		Natur		Master		Perfect	
	M	MW	M	MW	M	MW	M	MW
O	2.999,99	2.599,99	4.279,99	3.799,99	4.479,99	3.979,99	5.169,99	4.669,99
A	4.199,99	3.799,99	5.479,99	4.999,99	5.669,99	5.179,99	6.369,99	5.869,99
T	4.989,99	4.589,99	6.259,99	5.779,99	6.459,99	5.969,99	7.159,99	6.659,99
G	3.909,99	3.509,99	5.669,99	5.229,99	5.819,99	5.329,99	6.879,99	6.379,99
F	4.849,99	4.459,99	6.619,99	6.169,99	6.759,99	6.269,99	7.809,99	7.319,99

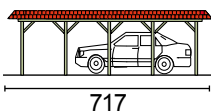

passende Geräteraume: Typ 04, 10

Komplett-Bausatz, Lieferumfang siehe Seite 20

Grömitz L freistehend = L 605 x 879 cm | Wandanbau = LW 585 x 879 cm

Dach	Classic		Natur		Master		Perfect	
	L	LW	L	LW	L	LW	L	LW
O	3.399,99	2.969,99	4.879,99	4.349,99	5.069,99	4.499,99	5.889,99	5.319,99
A	4.849,99	4.419,99	6.339,99	5.799,99	6.529,99	5.949,99	7.339,99	6.769,99
T	5.809,99	5.399,99	7.309,99	6.769,99	7.489,99	6.919,99	8.299,99	7.749,99
G	4.709,99	4.279,99	6.899,99	6.359,99	7.099,99	6.519,99	8.269,99	7.639,99
F	5.809,99	5.399,99	7.999,99	7.469,99	8.219,99	7.629,99	9.369,99	8.749,99

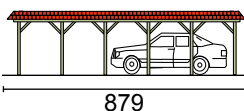

passende Geräteraume: Typ 04, 08, 10, 12

Komplett-Bausatz, Lieferumfang siehe Seite 20



Schindeln

Freie Auswahl: Naturschiefer und zwei Faserzementschindeln zum gleichen Preis.

„Wismar MD“, Perfect-Serie, bauseits endbehandelt.



Joda **Color**



Bunt fürs Leben

Infos siehe
Häuserkatalog
ab Seite 66.



„Mölln KD natur“ – Sondermodell mit Pfostenbogen für vereinfachte Einfahrt.
Praktisches Detail: Luke im First



Doppelcarport Typ „Würzburg K“,
Detail: Wasserablauf in Sonderfarbe.



„Meldorf MD classic“ mit Abstellraum Typ 02 und Wandelementen.

Satteldächer

Praktische Parkhäuser mit 22°- und 30°-Dachneigung.

Das Satteldach – diese uralte und doch zeitlose Form fügt sich prägnant in die Umgebung ein. Passend zur klassischen „Hausform“ und nur zum Parken viel zu schade: Unter den Dachschrägen bietet sich extra

Stauraum für Leichtes wie Leiter, Surfbrett und Co. So findet sich Platz für manches, was sonst „um die Füße“ steht.

Beste „Braas“-Betondachsteine im Doppel-S-Profil de-

cken die Joda®Satteldächer. Auch hier gilt: Andere Materialien sind auf Anfrage lieferbar. Die Giebelfront ist klassisch verkleidet. Sie findet mit den typischen Ortgangblechen ihren sauberen Abschluss.



Carport „Mölln“ Sondermodell mit Abstellraum und Stauraum unterm Giebel.



„Meldorf KD“ mit Abstellraum und Wand.

Der Lieferumfang

* Typ Mölln 135 x 135 mm



1

Die **Pfosten**: Glatt gehobelt und gefast, 115 x 115 mm* stark, 2.100 mm lang. Ergänzende H-Pfostenanker (8 x 80 x 800 mm) finden Sie auf Seite 73.



2

Untersicht: vorgefertigtes **Dachgebinde-Dreieck** stützt sich auf den Sattelbalken. Zwei Gebinde erhalten ab Werk eine Profilholz-Verkleidung.



3

Prägnant: massive Längs- und Quer**Kopfbänder**, sowie **Wechsel** geben extra Halt. Auch hier gilt: einfache Montage dank vorgefertigter Hölzer.

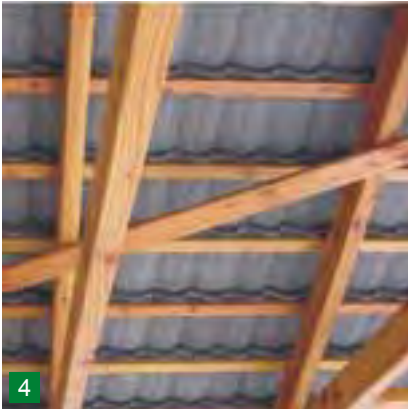

4

Sicherer **Windverband**: Zur Aussteifung der Diagonalen liefert Joda® gehobelte Latten (24 x 95 mm) mit (gilt für die Bedachungsarten D, O, und N).



5

Handwerklich bis ins Detail: Auch die seitlichen **Stirnbretter** sorgen für eine gute Optik. Abb. zeigt die Materialvariante Kiefer KDI (Classic-Serie).

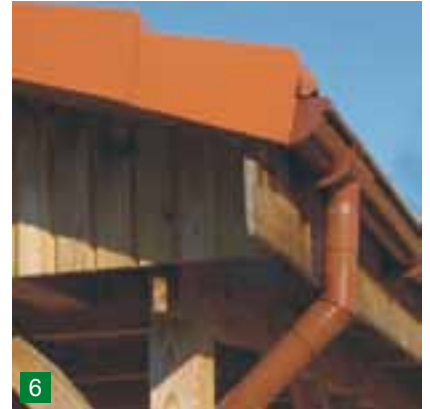

6

Je Seite eine braune 8-teilige PVC-Halbrund-**Regenrinne** zum Klemmen (NW 100 mm). Weitere Ausstattungsvarianten finden Sie auf Seite 77.



7

Der Wasserablauf erfolgt über ein **Fallrohr** bis zur Oberkante der Pflasterfläche. Material: PVC-Braun.

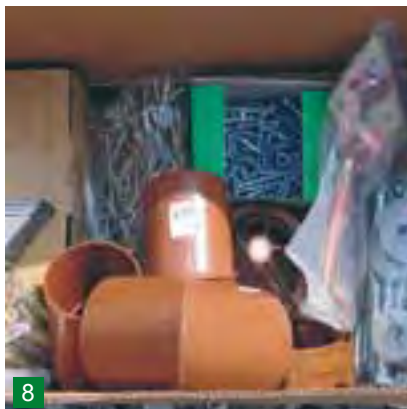

8

Komplett-Paket: Ein **Zubehörpaket** und eine genaue **Montageanleitung** gehören auch zum Joda®Lieferumfang.



9

Fürs Dach: **Betondachstein** „Braas Doppel S“ – Farbe Granit matt (ohne Sturmhaaken). Dazu: Ortgangblech + Firststeine.

Ein Kennzeichen der freitragenden Konstruktion:
11,5 x 11,5 cm starke Pfosten von 210 cm
Länge. Längere Pfosten finden Sie in
der Rubrik „Sonderausstattungen“ (Seite 73).



- 1** Pfosten
- 2** Sattelbalken, Gebinde
- 3** Längs-, Querkopfbanc Wechsel
- 4** Windverbanc
- 5** Stirnbretter
- 6** PVC-Rinne
- 7** Fallrohr
- 9** Lattung

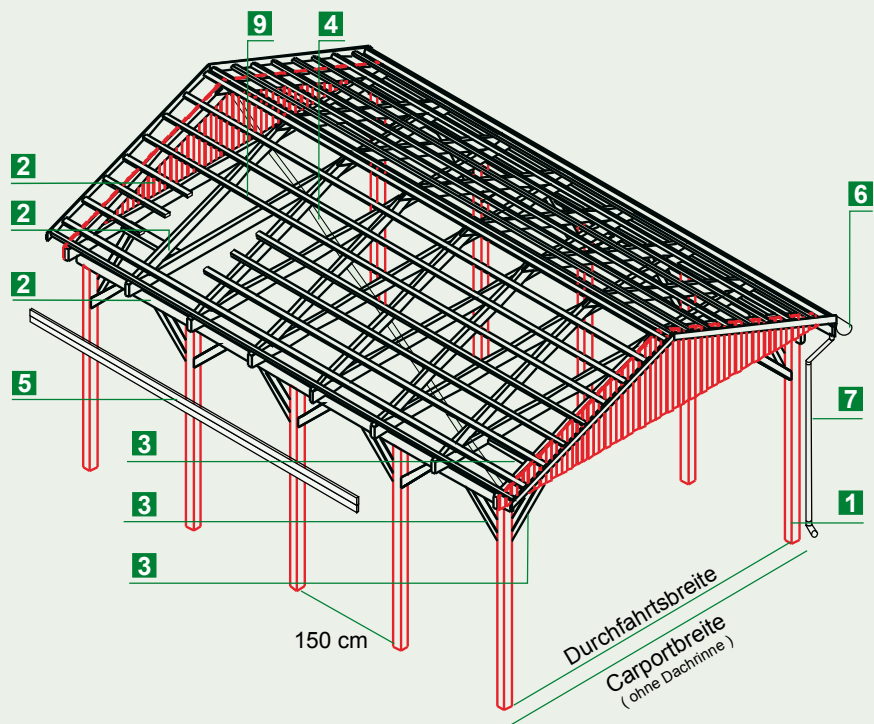

Die Konstruktion

Konstruktion im Explosions-Detail, gilt für 22° und 30° Dachneigung.

Das Bausatz-Paket

Solides Satteldach: Die glatt gehobelte Holz-Konstruktion wird als vormontiertes(!) Dreieck-Gebinde geliefert. Am Giebelgebände ist die Profilholzverkleidung bereits befestigt. So wird die Montagezeit wesentlich erleichtert und verkürzt.

Joda®Standard: Ortgangbleche als Giebelabschluss und Braas-Betondachstein Farbe granit matt im Doppel-S-Profil krönen die Dächer in der Farbe Granit matt. Andere Typen und Farben sind lieferbar. Bedachungsarten, wie z. B. Stahltra-

pez- bzw. Pfannenprofile, Schindeldach, Kurzwellplatten etc. realisiert Joda® gerne. Sprechen Sie Ihren Fachberater an!

Zum Komplettpaket gehören neben den Befestigungsmitteln korrosionssichere, braune PVC-Rinnen – andere Farben auf Anfrage. Schöne Gestaltungsidee: Gegen Aufpreis erhalten die Dachrinnen auch aus Zink oder aus elegantem Kupfer.

Nach Maß!
Joda® baut
auch individuell.



Stellplatzreihe mit traufseitiger Einfahrt. Parken, Abstellen und Gestalten wie es gefällt? Edel, praktisch oder extra groß – mehr Ideen finden Sie ab Seite 82.

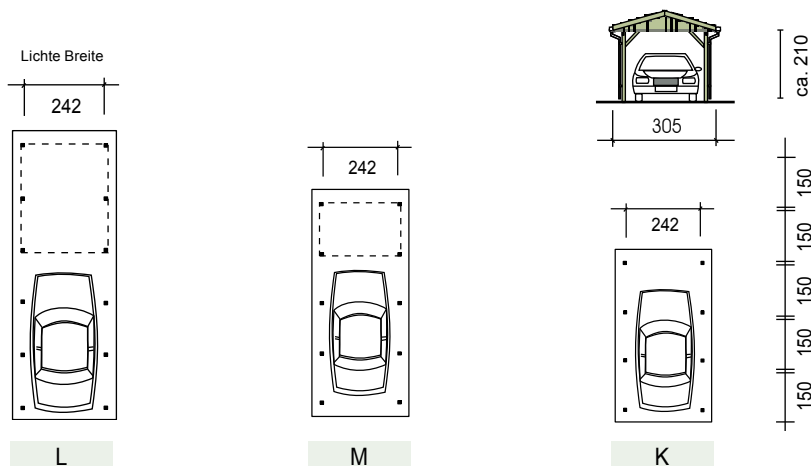

Wedel K		305 x 573 cm, Dachfläche 18,5 m ²			
Dach	Classic	Natur	Master	Perfect	
D	3.339,99	4.589,99	4.669,99	5.269,99	
O	2.299,99	3.559,99	3.639,99	4.229,99	
N	1.929,99	3.179,99	3.269,99	3.849,99	
G	2.549,99	3.999,99	4.119,99	4.689,99	

Komplett-Bausatz, Lieferumfang siehe Seite 30

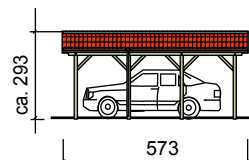

Wedel M		305 x 723 cm, Dachfläche 23,4 m ²			
Dach	Classic	Natur	Master	Perfect	
D	3.799,99	5.199,99	5.279,99	5.969,99	
O	2.569,99	3.959,99	4.049,99	4.739,99	
N	2.139,99	3.529,99	3.619,99	4.319,99	
G	2.889,99	4.599,99	4.679,99	5.399,99	

passende Geräte Räume: Typ 01, 09

Komplett-Bausatz, Lieferumfang siehe Seite 30

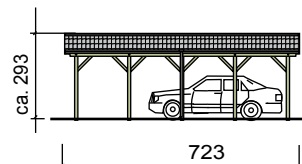

Wedel L		305 x 903 cm, Dachfläche 29,2 m ²			
Dach	Classic	Natur	Master	Perfect	
D	4.439,99	5.999,99	6.179,99	6.989,99	
O	2.979,99	4.539,99	4.709,99	5.519,99	
N	2.439,99	3.999,99	4.179,99	4.989,99	
G	3.399,99	5.309,99	5.529,99	6.369,99	

passende Geräte Räume: Typ 01, 05, 09, 11

Komplett-Bausatz, Lieferumfang siehe Seite 30

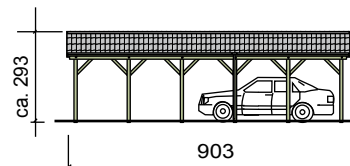

Dachformen: **D** komplett, **O** ohne Dachpfannen*, mit Entwässerung, **N** ohne Dachpfannen*, ohne Entwässerung, **G** für Grünbedachung vorgesehen, Dach mit Faserbrettern.

* Bei Bestellung „ohne Dachpfannen“: Geben Sie den Typ Ihrer geplanten Pfanne an – evtl. sind konstruktive Änderungen (Aufpreis nach Aufwand) nötig!

Pfostenabstand in der Länge 150 cm. Empfohlene H-Pfostenträger: 8 x 80 x 800 mm (bei offener Variante).
Alle Preise in €, ohne Geräte Räume.

22°

Einzel-Carport mit bequemer Einfahrtsbreite

Wismar

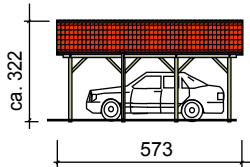
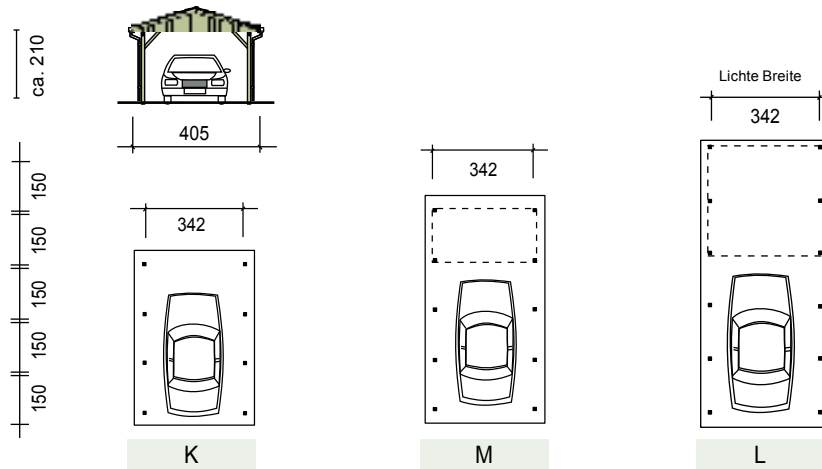

Wismar K		405 x 573 cm, Dachfläche 24,7 m ²			
Dach	Classic	Natur	Master	Perfect	
D	3.679,99	5.049,99	5.159,99	5.729,99	
O	2.409,99	3.779,99	3.889,99	4.459,99	
N	2.039,99	3.409,99	3.509,99	4.089,99	
G	2.849,99	4.539,99	4.639,99	5.209,99	

Komplett-Bausatz, Lieferumfang siehe Seite 30

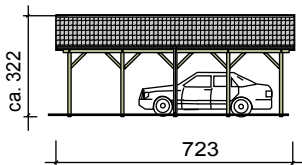

Wismar M		405 x 723 cm, Dachfläche 31,2 m ²			
Dach	Classic	Natur	Master	Perfect	
D	4.179,99	5.849,99	5.909,99	6.709,99	
O	2.669,99	4.329,99	4.389,99	5.189,99	
N	2.239,99	3.899,99	3.959,99	4.759,99	
G	3.259,99	5.309,99	5.429,99	6.249,99	

passende Geräteräume: Typ 02, 09

Komplett-Bausatz, Lieferumfang siehe Seite 30

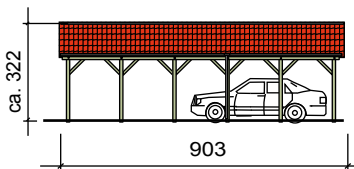

Wismar L		405 x 903 cm, Dachfläche 39,0 m ²			
Dach	Classic	Natur	Master	Perfect	
D	4.889,99	6.599,99	6.639,99	7.579,99	
O	3.069,99	4.779,99	4.819,99	5.749,99	
N	2.539,99	4.239,99	4.279,99	5.229,99	
G	3.809,99	6.019,99	6.079,99	7.029,99	

passende Geräteräume: Typ 02, 06, 09, 11

Komplett-Bausatz, Lieferumfang siehe Seite 30



„fertiger“ Giebel!

Joda®Carports verstehen sich als weit vorbereitete Bausätze. Beispiel gefällig? Der Satteldach-Giebel wird werksseitig fertig verkleidet. Auch das macht die Montage angenehm schnell & einfach.

Würzburg

Carport mit viel Parkraum für Zwei

22°

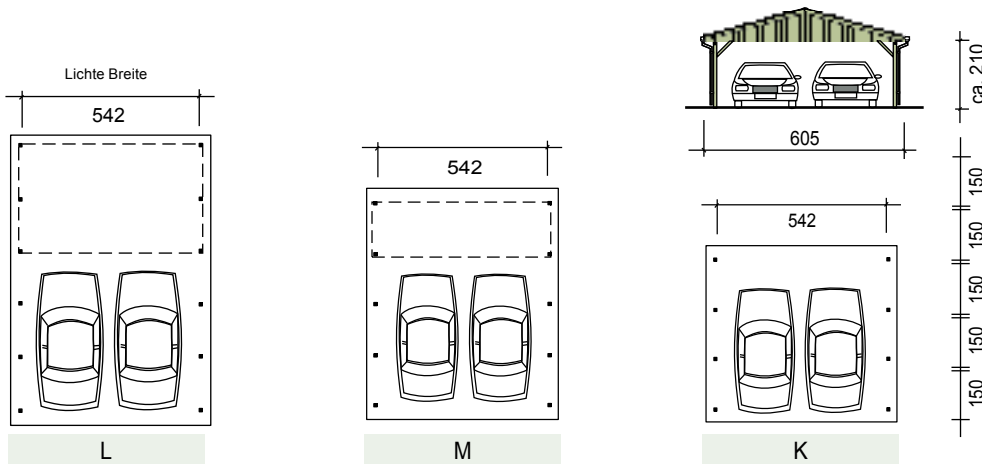

Würzburg K		605 x 573 cm, Dachfläche 37,1 m ²		
Dach	Classic	Natur	Master	Perfect
D	4.549,99	6.369,99	6.399,99	7.219,99
O	2.929,99	4.739,99	4.779,99	5.599,99
N	2.549,99	4.369,99	4.389,99	5.209,99
G	3.749,99	6.019,99	6.079,99	6.879,99

Komplett-Bausatz, Lieferumfang siehe Seite 30

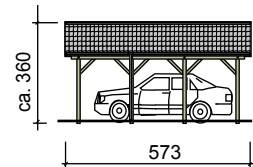

Würzburg M		605 x 723 cm, Dachfläche 46,8 m ²		
Dach	Classic	Natur	Master	Perfect
D	5.329,99	7.699,99	7.809,99	8.719,99
O	3.369,99	5.739,99	5.839,99	6.769,99
N	2.949,99	5.309,99	5.429,99	6.339,99
G	4.479,99	7.429,99	7.569,99	8.499,99

passende Geräteräume: Typ 04, 10

Komplett-Bausatz, Lieferumfang siehe Seite 30

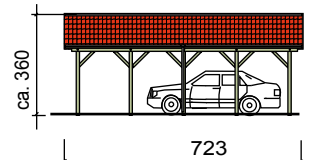

Würzburg L		605 x 903 cm, Dachfläche 58,4 m ²		
Dach	Classic	Natur	Master	Perfect
D	6.239,99	8.779,99	8.859,99	9.819,99
O	3.889,99	6.419,99	6.499,99	7.449,99
N	3.349,99	5.889,99	5.969,99	6.929,99
G	5.239,99	8.489,99	8.559,99	9.549,99

passende Geräteräume: Typ 04, 08, 10, 12

Komplett-Bausatz, Lieferumfang siehe Seite 30

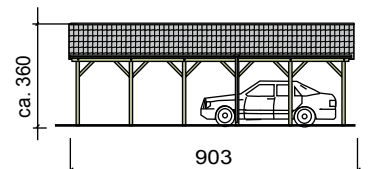

Dachformen: **D** komplett, **O** ohne Dachpfannen*, mit Entwässerung, **N** ohne Dachpfannen*, ohne Entwässerung, **G** für Grünbedachung vorgesehen, Dach mit Faserbrettern.

* Bei Bestellung „ohne Dachpfannen“: Geben Sie den Typ Ihrer geplanten Pfanne an – evtl. sind konstruktive Änderungen (Aufpreis nach Aufwand) nötig!

Pfostenabstand in der Länge 150 cm. Empfohlene H-Pfostenträger: 8 x 80 x 800 mm (bei offener Variante).
Alle Preise in €, ohne Geräteräume.

30°

Extra schmales Carport mit geringem Platzbedarf

Malchow

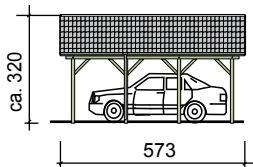
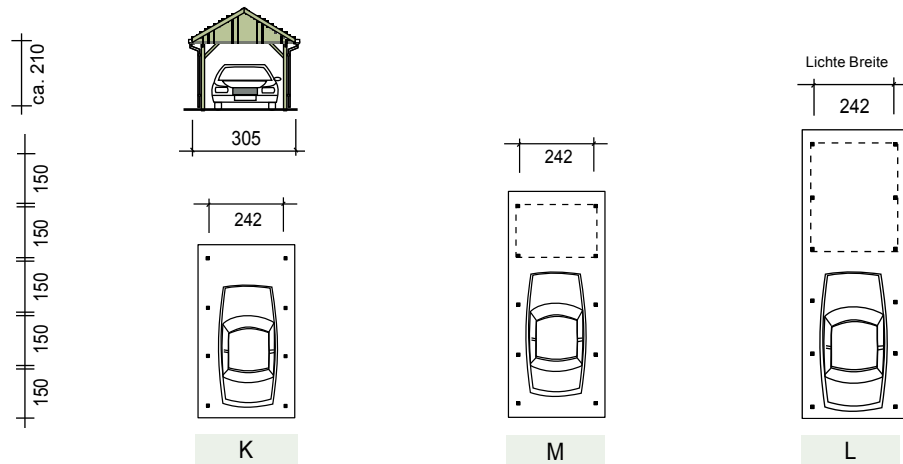

Malchow K		305 x 573 cm, Dachfläche 19,9 m ²			
Dach	Classic	Natur	Master	Perfect	
D	3.399,99	4.659,99	4.789,99	5.349,99	
O	2.359,99	3.619,99	3.749,99	4.279,99	
N	1.979,99	3.249,99	3.369,99	3.929,99	

Komplett-Bausatz, Lieferumfang siehe Seite 30

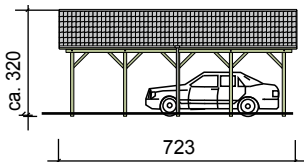

Malchow M		305 x 723 cm, Dachfläche 25,0 m ²			
Dach	Classic	Natur	Master	Perfect	
D	3.849,99	5.249,99	5.349,99	6.079,99	
O	2.609,99	4.029,99	4.119,99	4.849,99	
N	2.189,99	3.599,99	3.699,99	4.419,99	

passende Geräteräume: Typ 01, 09

Komplett-Bausatz, Lieferumfang siehe Seite 30

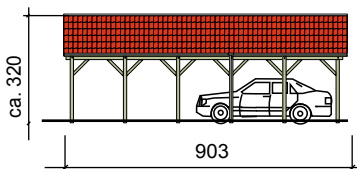

Malchow L		305 x 903 cm, Dachfläche 31,3 m ²			
Dach	Classic	Natur	Master	Perfect	
D	4.499,99	6.069,99	6.299,99	7.099,99	
O	3.029,99	4.599,99	4.819,99	5.639,99	
N	2.499,99	4.069,99	4.279,99	5.099,99	

passende Geräteräume: Typ 01, 05, 09, 11

Komplett-Bausatz, Lieferumfang siehe Seite 30



Qualität im Detail!

Joda®Carports sind besonders massiv gebaut. Auch der aus Glattkantbrettern am Giebel befindliche sogenannte Unterschlag (ca. 25 cm tief) ist im Komplettpaket bereits enthalten.

Meldorf

Einzel-Carport mit bequemer Einfahrtsbreite

30°

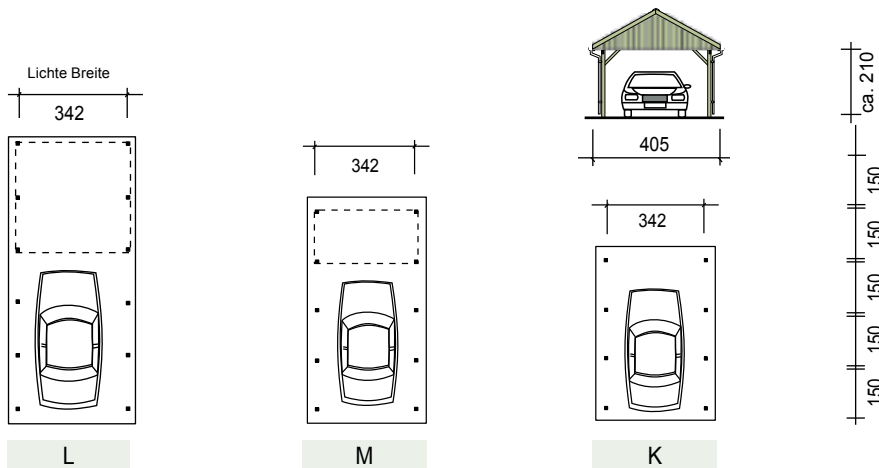

Meldorf K		405 x 573 cm, Dachfläche 26,5 m ²			
Dach	Classic	Natur	Master	Perfect	
D	3.829,99	5.189,99	5.349,99	6.069,99	
O	2.559,99	3.919,99	4.099,99	4.799,99	
N	2.189,99	3.529,99	3.729,99	4.419,99	

Komplett-Bausatz, Lieferumfang siehe Seite 30

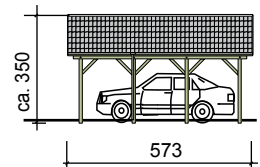

Meldorf M		405 x 723 cm, Dachfläche 33,4 m ²			
Dach	Classic	Natur	Master	Perfect	
D	4.339,99	6.059,99	6.139,99	7.039,99	
O	2.819,99	4.539,99	4.599,99	5.519,99	
N	2.389,99	4.109,99	4.169,99	5.099,99	

passende Geräte Räume: Typ 02, 09

Komplett-Bausatz, Lieferumfang siehe Seite 30

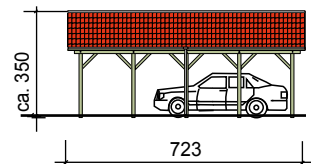

Meldorf L		405 x 903 cm, Dachfläche 41,7 m ²			
Dach	Classic	Natur	Master	Perfect	
D	5.029,99	6.839,99	6.869,99	7.919,99	
O	3.209,99	5.019,99	5.049,99	6.099,99	
N	2.679,99	4.489,99	4.519,99	5.569,99	

passende Geräte Räume: Typ 02, 06, 09, 11

Komplett-Bausatz, Lieferumfang siehe Seite 30

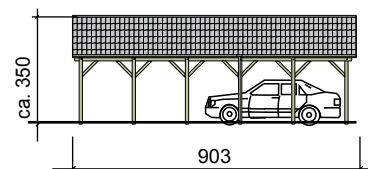

Dachformen: **D** komplett, **O** ohne Dachpfannen*, mit Entwässerung, **N** ohne Dachpfannen*, ohne Entwässerung.

* Bei Bestellung „ohne Dachpfannen“: Geben Sie den Typ Ihrer geplanten Pflanze an – evtl. sind konstruktive Änderungen (Aufpreis nach Aufwand) nötig!

Pfostenabstand in der Länge 150 cm. Empfohlene H-Pfostenträger: 8 x 80 x 800 mm (bei offener Variante). Alle Preise in €, ohne Geräte Räume.

30°

Carport mit viel Parkraum für Zwei

Mölln

Pfosten
135x135 mm
starke

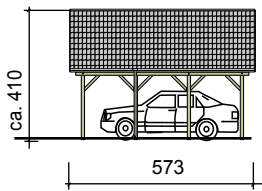
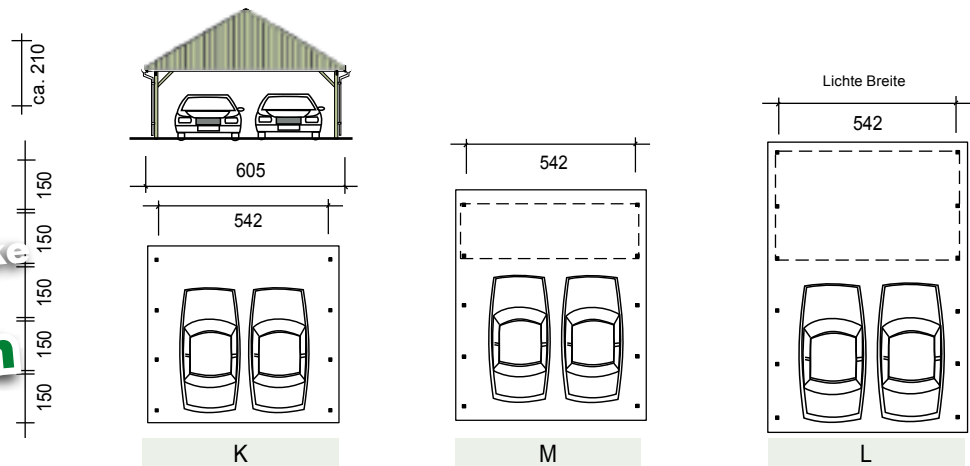

Mölln K		605 x 573 cm, Dachfläche 39,7 m ²			
Dach	Classic	Natur	Master	Perfect	
D	4.859,99	6.719,99	6.739,99	7.679,99	
O	3.109,99	4.979,99	4.999,99	5.939,99	
N	2.739,99	4.599,99	4.629,99	5.569,99	

Komplett-Bausatz, Lieferumfang siehe Seite 30

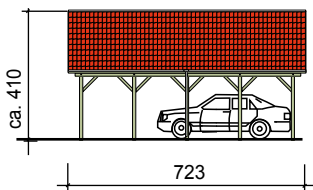

Mölln M		605 x 723 cm, Dachfläche 50,1 m ²			
Dach	Classic	Natur	Master	Perfect	
D	5.669,99	8.079,99	8.179,99	9.239,99	
O	3.589,99	5.969,99	6.079,99	7.129,99	
N	3.159,99	5.549,99	5.649,99	6.699,99	

passende Geräteräume: Typ 04, 10

Komplett-Bausatz, Lieferumfang siehe Seite 30

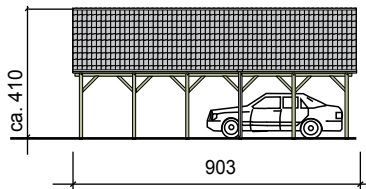

Mölln L		605 x 903 cm, Dachfläche 62,6 m ²			
Dach	Classic	Natur	Master	Perfect	
D	6.629,99	9.179,99	9.249,99	10.329,99	
O	4.099,99	6.669,99	6.719,99	7.809,99	
N	3.569,99	6.139,99	6.189,99	7.279,99	

passende Geräteräume: Typ 04, 08, 10, 12 Komplett-Bausatz, Lieferumfang siehe Seite 30



Starke Typen!

Massives Holz für massive Pfosten. Die großen Joda® Carports sind grundsätzlich mit extra soliden Pfosten – Querschnitt 135 x 135 mm – ausgestattet. Auch das ist Qualität im Detail.



Modell „Keitum“ mit Sonderausstattung (Kupferinne, Wände etc.).



„Keitum M classic“, individuelle Wandlösung mit Standard-Sichtschutzzäunen.



Classic-Serie mit Wandelementen



Sondermodell aus Lärchenholz

Walmdach-Carports mit 22°-Dachneigung

Neben Kuckucksuhr und Schinken, ein beliebter „Import“ aus dem Schwarzwald: das Walmdach. So präsentieren sich diese freitragenden Joda® Carport-Modelle ganz selbstverständlich im ursprünglichen Landhausstil.

Typisch für die Form: Die Giebel des Daches neigen sich mit Gefälle in Firstrichtung! Die Hauptdachneigung von 22° wird gepaart mit einem 34° flachen, formprägenden Walm.

Neben diesem Standard bleibt

Ihnen die Wahl: Angepasst an die Dachneigung und Optik Ihres Zuhauses fertigt Joda® auch gerne individuell nach Maß.

Ihr Joda® Fachberater hilft bei Fragen gerne weiter.

Nach Wunsch und Maß! Joda® baut auch individuell.



Ausstattungs-idee: Die massiven „Boden-Deckel“-Wände unterstützen den soliden Carportcharakter – mehr individuelle Möglichkeiten dazu finden Sie ab der Seite 65.

Der Lieferumfang

* Typ Keitum 135 x 135 mm



1

Solide **Pfosten**: 115 x 115* x 2.100 mm. Joda® empfiehlt eine Montage mit H-Pfostenanker (8 x 80 x 800 mm – siehe Zubehör auf Seite 72-73).



2

Dachkonstruktion: Pfetten, vorgefertigte Dachgebinde etc. stützen sich auf den starken **Sattelbalken**. Ausstattungs-Idee: die Dach-Verbretterung (s. Abb.).



3

Prägnant: Massive **Längs- und Quer-Kopfbänder**, sowie **Wechsel** geben extra Halt. Auch hier gilt: einfache Montage dank vorgefertigter Hölzer.



4

Sicherer **Windverband**: Zur Aussteifung der Diagonalen liefert Joda® gehobelte Latten (24 x 95 mm) mit (gilt für die Bedachungsarten D, O, und N).



5

Handwerk auch im abschließenden Detail: Die breiten, umlaufenden **Stirnbretter** sorgen für eine ausgewogene Optik.



6

Umlaufend eine braune, 8-teilige PVC-**Halbrund-Regenrinne** zum Klemmen (NW 125 mm). Andere Rinnensysteme (z. B. aus Kupfer) auf Nachfrage.



7

Der Wasserablauf erfolgt über ein **Fallrohr** bis zur Oberkante der Pflasterfläche. Material: PVC-Braun.

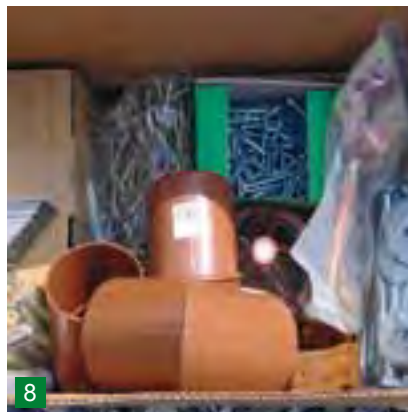

8

Komplett-Paket: Ein **Zubehörpaket** und eine genaue Montageanleitung gehören ebenfalls zum Lieferumfang.



9

Fürs Dach: **Betondachziegel** das Doppel-S“, Farbe Granit matt (o. Sturmhaken). Dazu: First- u. Gratsteine und Walmglocken.



Sondermodell mit Leimholzbogen

Die Konstruktion

Walmdach-Carport im Explosions-Detail, (22° Hauptdach, 34° Walmfläche)

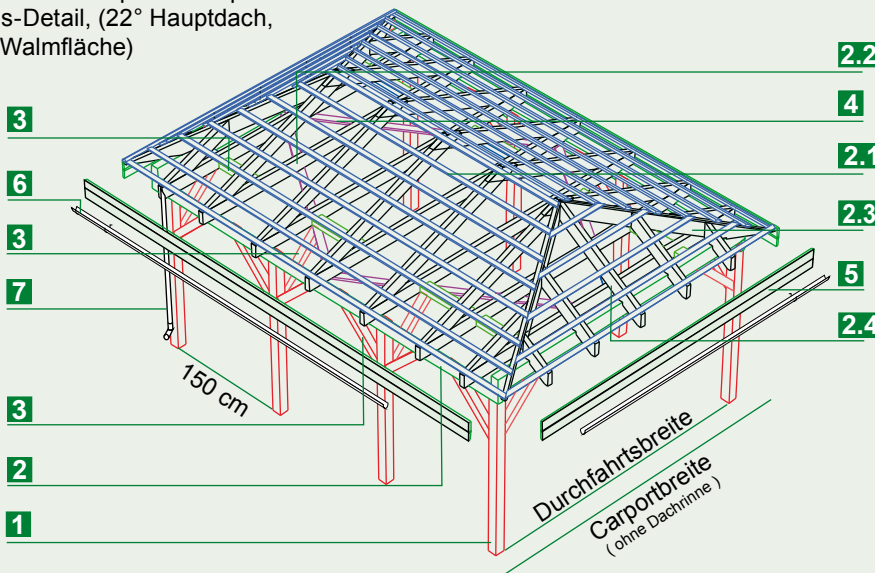

- 1** Pfosten
- 2** Sattelbalken
- 2.1** Dachlatten
- 2.2** Gebinde
- 2.3** Gratsparren
- 2.4** Gratschifter
- 3** Längs-, Querkopfband Wechsel
- 4** Windverband*
- 5** Stirnbretter
- 6** Regenrinne
- 7** Fallrohr

Das Bausatz-Paket

Solides, freitragendes Walmdach: Die glatt gehobelte Dachkonstruktion aus Massivholz, wird fertig abgebunden geliefert. So wird die Montagezeit wesentlich erleichtert und verkürzt.

Joda®Standard: „Braas“-Betondachziegel Farbe Granit matt im Doppel-S-ProfilkrönendieDächer. Standardfarbe: Granit. Andere Typen und Farben sind lieferbar. Bedachungsarten, wie z. B. Pfannenprofile, Schindeldach, Kurzwellplatten etc., realisiert Joda® gerne. Sprechen Sie Ihren Fachberater an!

Zum Komplettpaket gehören neben den Befestigungsmitteln, korrosions-sichere, braune PVC-Rinnen mit einer Nennweite von 125 mm – andere Farben auf Anfrage.

Schöne Gestaltungsidee: Dachrinnen auch aus Zink oder Kupfer auf Anfrage.

H-Pfostenanker, für die Fundamentmontage, können Sie aus der umfangreichen Zubehörliste (siehe Seite 72) mitbestellen. Das Modell Keitum ist aus statischen Gründen nicht mit Einfahrtsbögen lieferbar!



Individuell aus Lärche: Walmdach-Modell mit Winkel und Abstellraum (Natur-Serie).

Kampen

Einzel-Carport mit bequemer Einfahrtsbreite

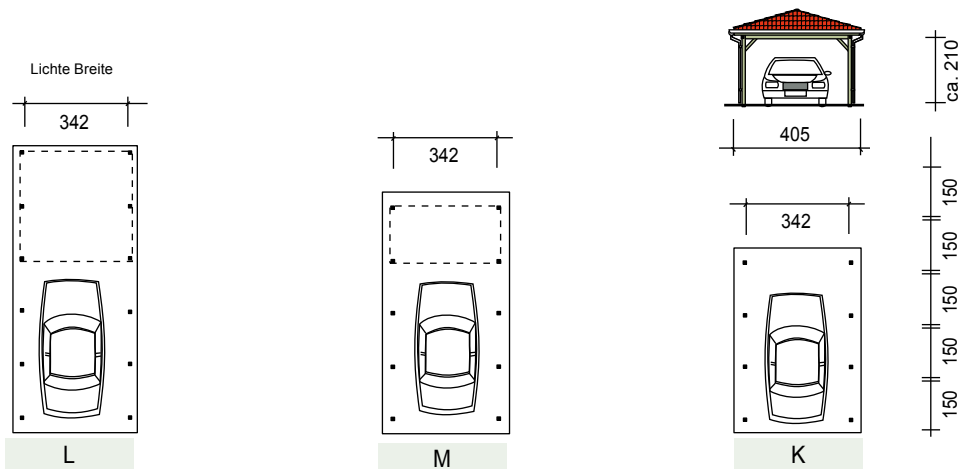

Kampen K		405 x 573 cm, Dachfläche 25,14 m ²			
Dach	Classic	Natur	Master	Perfect	
D	5.019,99	6.619,99	6.719,99	7.389,99	
O	3.069,99	4.669,99	4.779,99	5.449,99	
N	2.539,99	4.129,99	4.239,99	4.919,99	

Komplett-Bausatz, Lieferumfang siehe Seite 40

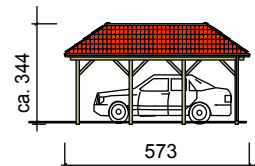

Kampen M		405 x 723 cm, Dachfläche 31,6 m ²			
Dach	Classic	Natur	Master	Perfect	
D	5.529,99	7.389,99	7.449,99	8.399,99	
O	3.319,99	5.179,99	5.249,99	6.199,99	
N	2.739,99	4.589,99	4.669,99	5.619,99	

passende Geräteräume: Typ 02, 09

Komplett-Bausatz, Lieferumfang siehe Seite 40

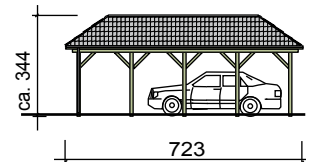

Kampen L		405 x 903 cm, Dachfläche 39,38 m ²			
Dach	Classic	Natur	Master	Perfect	
D	6.209,99	8.109,99	8.199,99	9.239,99	
O	3.749,99	5.639,99	5.729,99	6.739,99	
N	3.049,99	4.929,99	5.029,99	6.069,99	

passende Geräteräume: Typ 02, 06, 09, 11

Komplett-Bausatz, Lieferumfang siehe Seite 40

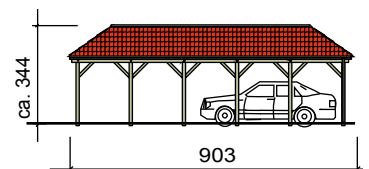

Dachformen: **D** komplett, **O** ohne Dachpfannen*, mit Entwässerung, **N** ohne Dachpfannen*, ohne Entwässerung.

* Bei Bestellung „ohne Dachpfannen“: Geben Sie den Typ Ihrer geplanten Pflanze an – evtl. sind konstruktive Änderungen (Aufpreis nach Aufwand) nötig!

Pfostenabstand in der Länge 150 cm. Empfohlene H-Pfostenträger: 8 x 80 x 800 mm (bei offener Variante).
Alle Preise in €, ohne Geräteräume.

Carport mit viel Parkraum für Zwei

Keitum

Pfosten
135x135 mm

stark

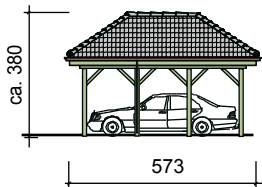
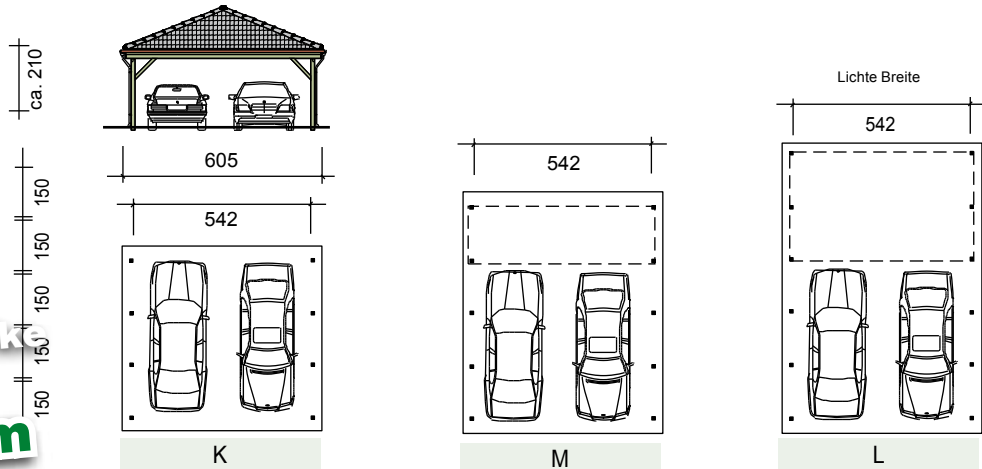

Keitum K		605 x 573 cm, Dachfläche 38,2 m ²			
Dach	Classic	Natur	Master	Perfect	
D	6.739,99	8.989,99	9.099,99	10.489,99	
O	4.279,99	6.529,99	6.619,99	8.029,99	
N	3.639,99	5.889,99	5.969,99	7.389,99	

Komplett-Bausatz, Lieferumfang siehe Seite 40

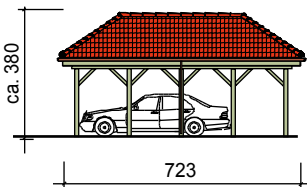

Keitum M		605 x 723 cm, Dachfläche 47,9 m ²			
Dach	Classic	Natur	Master	Perfect	
D	7.769,99	10.299,99	10.269,99	11.879,99	
O	4.969,99	7.489,99	7.469,99	9.099,99	
N	4.269,99	6.799,99	6.779,99	8.399,99	

passende Geräteräume: Typ 04, 10

Komplett-Bausatz, Lieferumfang siehe Seite 40

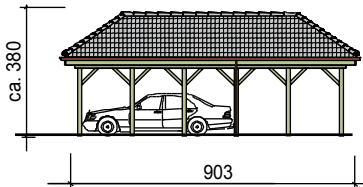

Keitum L		605 x 903 cm, Dachfläche 59,6 m ²			
Dach	Classic	Natur	Master	Perfect	
D	8.559,99	11.449,99	11.559,99	13.269,99	
O	5.349,99	8.239,99	8.349,99	10.059,99	
N	4.569,99	7.429,99	7.599,99	9.279,99	

passende Geräteräume: Typ 04, 08, 10, 11

Komplett-Bausatz, Lieferumfang siehe Seite 40



Starke Typen!

Massives Holz für massive Pfosten. Die großen Joda®Carports sind grundsätzlich mit extra soliden Pfosten – Querschnitt 135 x 135 mm – ausgestattet. Auch das ist Qualität im Detail.



Grüner Style „Capri-Design“ Moosgrün RAL 6005 (finish-Oberfläche)



Classic-Serie
(Vollholz, KDI)



Perfect-Serie
(unbehandeltes Leimholz)



Reinweiß RAL 9010
(finish-Oberfläche)



Schwedenrot RAL
(finish-Oberfläche)

Geschütztes Geschmacksmuster – Aktenzeichen 4600078.6



„Doppelcarport Capri“ mit Geräteraum in Zitronengelb (RAL 1023)

Capri: Carport trifft Design

Das Auto nur abstellen? Wie langweilig bei diesen Möglichkeiten. Beim Capri verbindet sich Design und Funktionalität zu einer modernen Einheit. Erlaubt ist, was gefällt: Hier trifft die Dachform den Nerv der Zeit. Vier Trendfarben: fertiges „finish“, frisch und leuchtend. Dazu die Bullaugen, in den opti-

onalen Wänden und Türen bringen sie einen echten maritimen Akzent. Hingucker und Funktion ohne Verzicht: Unter dem gewölbten Shed-Dach des Capri findet das Auto einen zeitgemäßen und zugleich geschützten Platz. Die vorgefertigten Joda®Bausätze sind – bei einer Breite von

über 4 Metern – in drei Längen erhältlich. Farbe  und Form ergänzen sich. Dazu ein Bitumendach sowie feine Details wie profilierte Pfosten und schwungvoll gebogene Kopfbänder.

Capri, ein funktionales Carport trifft die Moderne.

Farbe, Form und Fantasie: Capri mit der „finish“-Oberfläche



3011

Zitronengelb RAL 1023
(finish-Oberfläche)Moosgrün RAL 6005
(finish-Oberfläche)

Wenn es ein Carport gibt, dem Farbe wirklich steht, dann dieses. Naturbelassen für Kreative oder viermal anders lackiert. Auf Wasserbasis, natürlich umweltfreundlich. Die fertig lackierten „finish“-Oberflächen erhalten Sie in diesen Tönen: Reinweiß, Zitronengelb, Moosgrün oder Schwedenrot. Welche Farbe hat Ihr Capri?

Für alle farbigen Capri-Modelle gilt: Tragwerk und Blende sind in Elfenbein (RAL 1014) abgesetzt. Dachbretter werden unbehandelt geliefert!

Der Lieferumfang



Die 115 x 115 mm starken **Pfosten** sind 4-seitig profiliert. Länge 2.300(!) mm. (300 mm Überlänge als Korrekturmögl. bei Geländeversfall, bauseits einkürzen).



Tragwerk I: Die vorgefertigten Gebinde aus verzugsarmen Leimholz stützen sich auf den **Sattelbalken** – verdeckte Spezialbeschläge verbinden die Hölzer.



Tragwerk II: Auf den fertigen Gebinden montiert, schließt die vorbereitete Schalung (einfach Nut und Feder ineinander schieben!) das gewölbte Dach.



Prägnant: Massive, gebogene und profilierte **Kopfbänder**, sind nicht nur schön, sondern geben extra Halt.

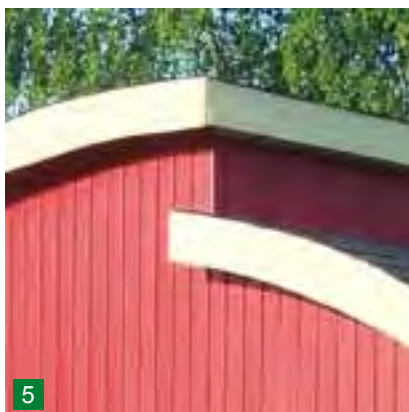

Fertige Farb-Elemente: Beplankte **Giebelgebände** und **First-Wandelemente** machen den Aufbau angenehm leicht.

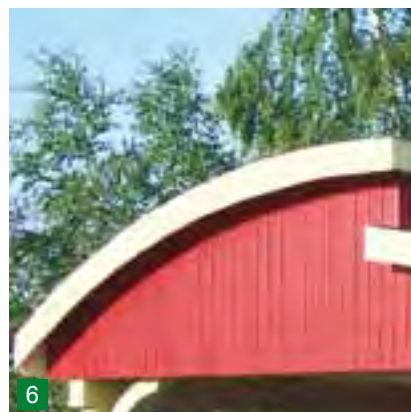

Gebogen: Die frontalen **Ortgangbretter** aus lackiertem Leimholz sorgen für einen edlen Dachabschluss am Giebel.



„Finish“ in Elfenbein: Die farbig abgesetzten **Traufbretter** bilden einen sauberen seitlichen Carport-Abschluss.

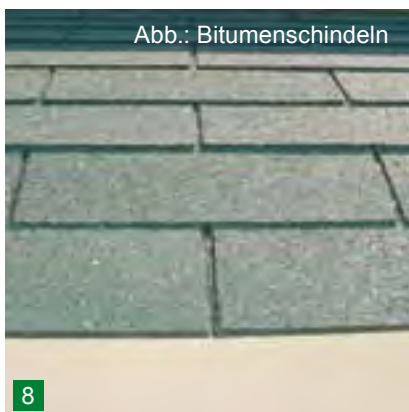

Fürs Dach: Zur Ersteindeckung liegt besandete Dachpappe bei. Bitumenschindeln (siehe S. 81) setzen Akzente.



Komplett: Ein **Zubehörpaket** und eine genaue **Montageanleitung** gehören ebenfalls zum Lieferumfang von Joda®.

Die Konstruktion

Doppelt gewölbte Stufendach-Konstruktion im Explosions-Detail

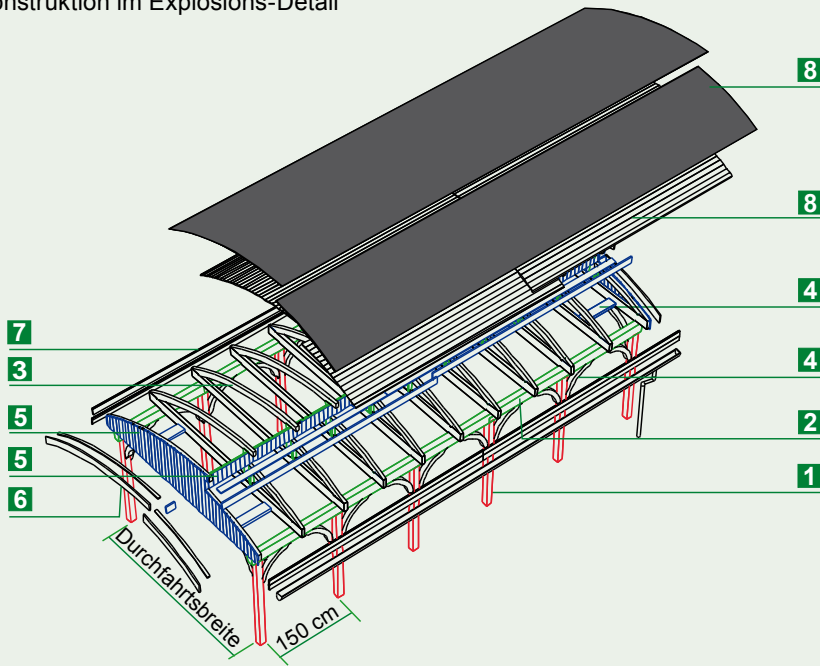

- 1** Pfosten
- 2** Sattelbalken
- 3** Gebinde
- 4** Längs-, Querkopfband*, Wechsel
- 5** beplankte Giebelgebinde, First-Wandelemente
- 6** Ortgangbretter
- 7** Traufbretter
- 8** Dachschalung, Dachpappe
- 9** Zubehör

Dieses moderne Carport erhalten Sie als Komplett-Paket – auch mit bereits fertig behandelte Oberfläche. Der Bausatz wird fertig abgebunden und teilweise bereits vormontiert (gilt für Giebel- u. Firstelemente) geliefert. Kennzeichen der Konstruktion: Details wie Kopfbänder, Ortgangblenden, Sattelhölzer und die Dach-Gebinde, sind aus hochwertigem Leimholz gefertigt. Bei der Perfect- und der Finish-Serie sind auch die Pfosten aus Leimholz. Dieses riss- und verzugsarme Material

ist für farbig endbehandelte Oberflächen ideal geeignet. Die Konstruktion ist ausgelegt für eine Schneelast von 125 kg/m². Höhere Lasten auf Anfrage.

Zum Lieferumfang gehören: 4-seitig profilierte Pfosten 2.300 mm (300 mm Überlänge als Korrekturmöglichkeit bei Gefälleausgleich, bauseits einzukürzen), gebogene und profilierte Längs- und Querkopfbänder inkl. Wechselholz, Sattelbalken, Dachgebinde, beplankte Giebelgebinde und First-

Wandelemente, gebogene Ortgangbretter, 3 Traufbretter, Dachschalung, besandete Dachpappe (1-lagig), Zubehörpaket und eine Montageanleitung.

Hinweis: H-Pfostenanker zur Pfostenmontage sind nicht im Lieferumfang enthalten. Preise siehe Sonderausstattungen Seite 73. Bei allen Capri-Modellen werden die Dachbretter unbehandelt geliefert!

Die Extra-Ausstattung



Abtrennung: **Wandelemente** & Abstellräume. Solide Rahmenkonstruktion in vielen Varianten - siehe Seite 50.

Dachentwässerung



Der **Dachentwässerungs-Bausatz** als sinnvolle Zubehör-idee: PVC-Halbrundrinne zum Klemmen in Dunkelbraun.

Entwässerungs-Bausatz		
	Material	€/Set
Capri K	PVC, braun	319,99
Capri M	PVC, braun	374,99
Capri L	PVC, braun	479,99

Zubehör gegen Aufpreis: Joda®Dachentwässerungs-Bausatz aus PVC. Braune Halbrundrinne zum Klemmen. Die Fallrohrlänge ist bis Oberkante Pflasterfläche ausgelegt.

Einzelcarport Capri

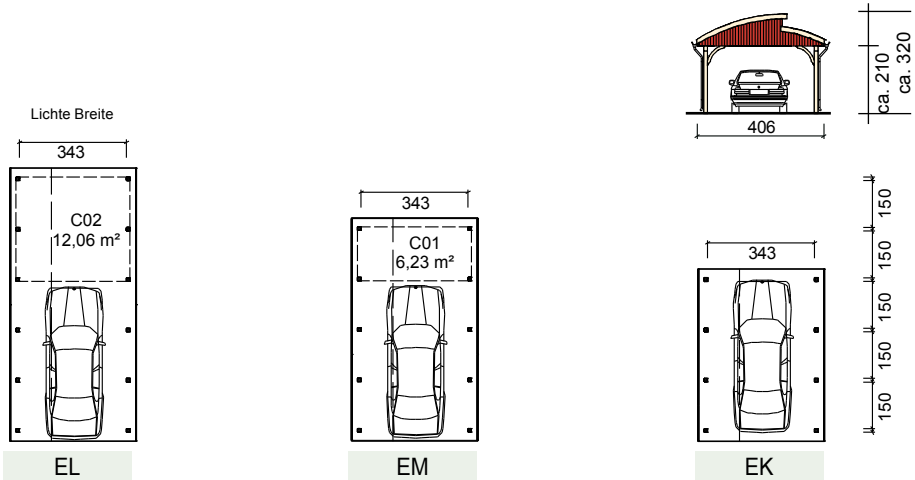

Capri EK							406 x 556 cm
Pappdach	Classic	Perfect	Finish RAL 3011 Schwedenrot	Finish RAL 1023 Zitronengelb	Finish RAL 6005 Moosgrün	Finish RAL 9010 Reinweiß	
							
	5.349,99	8.189,99	8.739,99	8.739,99	8.739,99	8.739,99	556

Bitumenschindel-Bedarf: 11 Pakete á 3,0 m² (siehe Seite 81)
 * H-Pfostenanker 8 x 80 x 800 Bedarf: 8 Stück (siehe Seite 73)

Capri EM							406 x 717 cm
Pappdach	Classic	Perfect	Finish RAL 3011 Schwedenrot	Finish RAL 1023 Zitronengelb	Finish RAL 6005 Moosgrün	Finish RAL 9010 Reinweiß	
							
	7.169,99	9.389,99	10.489,99	10.489,99	10.489,99	10.489,99	717
+ C 01	7.499,99	9.829,99	11.189,99	11.189,99	11.189,99	11.189,99	

Bitumenschindel-Bedarf: 13 Pakete á 3,0 m² (siehe Seite 81)
 * H-Pfostenanker 8 x 80 x 800 Bedarf: 10 Stück (siehe Seite 73)
 ** H-Pfostenanker 8 x 80 x 800 Bedarf: 13 Stück (siehe Seite 73)

Capri EL							406 x 879 cm
Pappdach	Classic	Perfect	Finish RAL 3011 Schwedenrot	Finish RAL 1023 Zitronengelb	Finish RAL 6005 Moosgrün	Finish RAL 9010 Reinweiß	
							
	8.239,99	10.919,99	11.769,99	11.769,99	11.769,99	11.769,99	879
+ C 01	8.569,99	11.359,99	12.469,99	12.469,99	12.469,99	12.469,99	
+ C 02	8.569,99	11.359,99	12.469,99	12.469,99	12.469,99	12.469,99	

Bitumenschindel-Bedarf: 15 Pakete á 3,0 m² (siehe Seite 81)
 * H-Pfostenanker 8 x 80 x 800 Bedarf: 12 Stück (siehe Seite 73)
 ** H-Pfostenanker 8 x 80 x 800 Bedarf: 15 Stück (siehe Seite 73)

Ohne Rinnenset, ohne Pfostenanker (siehe Seite 73). Pfostenabstand in der Länge 150 cm.
 Alle Preise in €.

Doppelcarport Capri

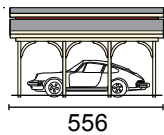
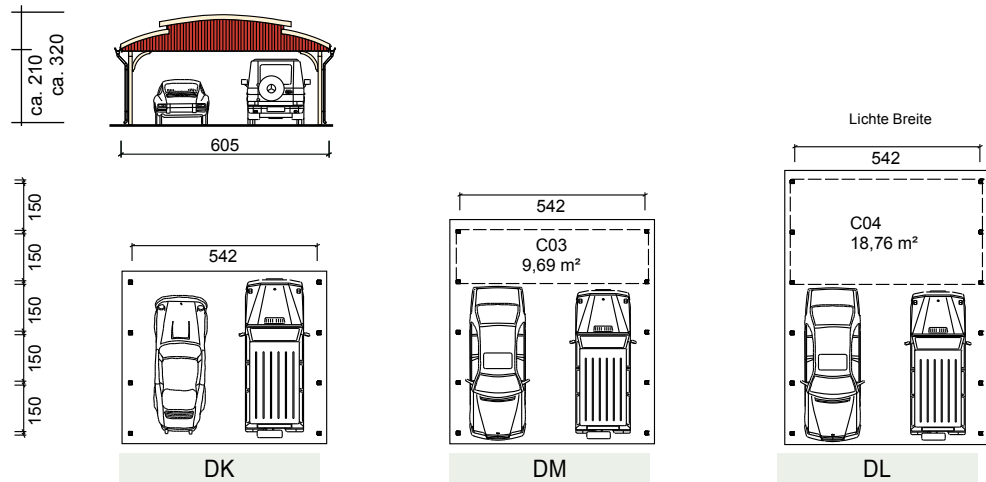

Capri DK						605 x 556 cm
Pappdach	Classic	Perfect	Finish RAL 3011 Schwedenrot	Finish RAL 1023 Zitronengelb	Finish RAL 6005 Moosgrün	Finish RAL 9010 Reinweiß
	8.499,99	12.599,99	13.999,99	13.999,99	13.999,99	13.999,99

Bitumenschindel-Bedarf: 15 Pakete á 3,0 m² (siehe Seite 81)
 * H-Pfostenanker 8 x 80 x 800 Bedarf: 8 Stück (siehe Seite 73)

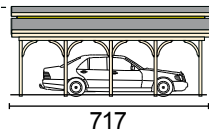

Capri DM						605 x 717 cm
Pappdach	Classic	Perfect	Finish RAL 3011 Schwedenrot	Finish RAL 1023 Zitronengelb	Finish RAL 6005 Moosgrün	Finish RAL 9010 Reinweiß
	11.999,99	15.799,99	17.599,99	17.599,99	17.599,99	17.599,99
+ C 03	12.499,99	16.499,99	18.699,99	18.699,99	18.699,99	18.699,99

Bitumenschindel-Bedarf: 19 Pakete á 3,0 m² (siehe Seite 81)
 * H-Pfostenanker 8 x 80 x 800 Bedarf: 10 Stück (siehe Seite 73)
 ** H-Pfostenanker 8 x 80 x 800 Bedarf: 15 Stück (siehe Seite 73)

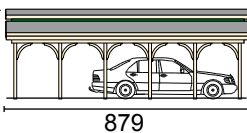

Capri DL						605 x 879 cm
Pappdach	Classic	Perfect	Finish RAL 3011 Schwedenrot	Finish RAL 1023 Zitronengelb	Finish RAL 6005 Moosgrün	Finish RAL 9010 Reinweiß
	14.199,99	18.699,99	20.999,99	20.999,99	20.999,99	20.999,99
+ C 03	14.699,99	19.399,99	22.099,99	22.099,99	22.099,99	22.099,99
+ C 04	14.699,99	19.399,99	22.099,99	22.099,99	22.099,99	22.099,99

Bitumenschindel-Bedarf: 22 Pakete á 3,0 m² (siehe Seite 81)
 * H-Pfostenanker 8 x 80 x 800 Bedarf: 12 Stück (siehe Seite 73)
 ** H-Pfostenanker 8 x 80 x 800 Bedarf: 17 Stück (siehe Seite 73)



Bulleye!

Maritimer Akzent schafft Durchblicke. Die stylischen Bullaugen aus den Joda®Design-Carport-Wänden sind auch separat erhältlich (Preis auf Anfrage).
 ... und was gestalten Sie?

Wände und Türen für „Capri“

Tür: Massive Rahmentür, außen mit Profiltrettern beplankt. Standard: Rechtsanschlag, Einsteckschloss, Schließzylinder und Drückergarnitur.



Schwedenrot: „Capri“-Geräteraumtür, lieferbar in vier verschiedenen Farben.

Option: mit echtverglastem „Bullaugen“-Fenster (ohne Öffnungsfunktion).

Wandelemente: Massive Rahmenkonstruktion, außen mit Softline-



„Capri“-Wände ohne Fenster. Abb. zeigt endbehandelte Variante (RAL 3011).

Profiltrettern (ca. 20 mm) beplankt. Lieferbar in verschiedenen Breiten, unbehandelt oder farblich endbehandelt (RAL 3011, 6005, 9010, 1023).



Lichtblick: „Capri“-Wandelemente mit Fenster (Echtglas-Bullaugen-Fenster).

Capri Türen							
Rundkante	Maße in mm B x H	Classic	Perfect	Finish RAL 3011 Schwedenrot	Finish RAL 1023 Zitronengelb	Finish RAL 6005 Moosgrün	Finish RAL 9010 Reinweiß
Ohne Fenster	850 x 1935	246,99	294,99	395,99	395,99	395,99	395,99
mit Bullauge	850 x 1935	310,99	358,99	459,99	459,99	459,99	459,99

€/Stck.

Capri Wandelemente							
Rundkante	Maße in mm B x H	Classic	Perfect	Finish RAL 3011 Schwedenrot	Finish RAL 1023 Zitronengelb	Finish RAL 6005 Moosgrün	Finish RAL 9010 Reinweiß
Ohne Fenster	535 x 1935	63,99	74,99	139,99	139,99	139,99	139,99
	1500 x 1935	139,99	176,99	267,99	267,99	267,99	267,99
	1675 x 1935	149,99	187,99	289,99	289,99	289,99	289,99
mit Bullauge	535 x 1935	nicht lieferbar					
	1500 x 1935	203,99	240,99	331,99	331,99	331,99	331,99
	1675 x 1935	213,99	251,99	353,99	353,99	353,99	353,99

€/Stck.



Joda®Color-Programm:

Die frischen „Capri“-Farben erhalten Sie im guten Holzfachhandel. Verwenden Sie diese Farben zum Beispiel für die Carport-Typen der Select- oder Perfect-Serien.

Tipp: Gestrichene Carports sollten regelmäßig gepflegt werden. Zur Reinigung und Pflege der Farbflächen verwenden Sie am besten milde Haushaltsreiniger. Frischen Sie die Farbbehandlungen bei Bedarf auf.

Mehr Infos zum Joda®Color-Programm finden Sie im Häuserkatalog ab Seite 66. Rückwand für Doppelcarport auf Anfrage.



XXL: „Capri“ in Schwedenrot fast 25 Meter lang, davon mehr als die Hälfte als Geräteraum.



Langes „Capri“ mit Geräteraum und Leimholzbögen zum leichten Rangieren auf engen Grundstücken.



„Capri“ Geräteraum in Zitronengelb



Das XXL-„Capri“ ist auf der Wetterseite mit Wandelementen geschlossen.



Auch für Gespanne geeignet: Geräteraum des „Capri“ in XXL-Sonderlänge.

Für mehr als ein Auto

„Capri“-Ideen mit überraschendem Format

Wenn Sie das Schöne lieben und das Nützliche schätzen: Mit den dekorativen Wand-Elementen, großen oder kleinen Kammern und fast unendlichem Längen-Wachstum gestalten Sie Ihr „Capri“ so individuell, wie Sie es wollen.

Beachten Sie bitte: Aufgrund

der besonderen Konstruktion sind Sonderbreiten hier nicht im Angebot.

Passend zu Ihren Bedürfnissen bietet Joda® Ihnen so auch für das trendig-moderne Carport „Capri“ die Möglichkeit außergewöhnliche Wünsche wahr werden zu lassen.



Auch ein Carport ist Architektur: Das Joda®Bogencarport „Barcelona“ überspannt einen offenen 365 cm breiten Parkraum.

Die Konstruktion

Konstruktion im Explosions-Detail
Joda®Bogen-Carport

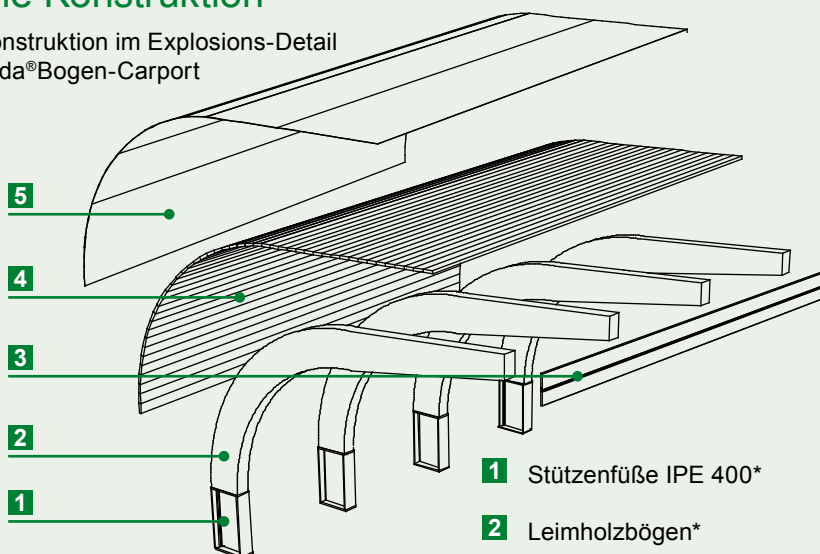

- 1 Stützenfüße IPE 400*
- 2 Leimholzbögen*
- 3 Schindelblende
- 4 Dachschalung
- 5 Eindeckung

*Ausgelegt für Windlastzone 3



Mit Leimholz-Bögen lässt sich auch kreativ gestalten. Schönes Beispiel: ein Tonnendach-Carport. Weitere „nach Maß“-Ideen finden Sie ab Seite 82.



Aus kreativem Umgang mit Leimholz wird barrierefreies Parken unter edlem Bogen.



Ausstattungs-idee: Bitumenschindeln

Bogen schafft Freiraum

Park-Objekt mit praktischem Schwung.

Schön parken im ästhetischen wie im funktionalen Sinn: Mit eleganten Bögen und cleveren technischen Lösungen präsentiert sich dieses modern inspirierte Joda® Carport einfach anders als andere Auto-Stellplätze. Die offene Gestaltung ohne einschränkende Pfosten, gute Optik und überaus praktischer Nutzen fügen sich

endlich zusammen, zeigen außergewöhnliche Details eines wahren Design-Carports.

Ein echter Hingucker. Vier sich nach oben verjüngende Leim-

holz-Bögen (Perfect-Serie) bestimmen die Form und verleihen der starken Konstruktion eine Leichtigkeit und überspannen einen 365 cm breiten Parkraum.

Die Konstruktion

Vier Fichte-BSH-Leimholz-Bögen (16 x 40 cm) stützend. ca. 260 cm hohe Dachkonstruktion. Dachaußenmaß 405 x 565 cm. Materialvariante: „Perfect“-Serie, Fichte-BSH-Leimholz, naturbelassen, technisch getrocknet. Ein bauseitiger Holzschutz ist zwingend notwendig.

Standardkonstruktion ist ausgelegt für höhere Windlasten und Schneelast von 125 kg/m².

Dachfläche: mit 28 x 121 mm Dachbrettern. Inkl. Dachpappe zur Ersteindeckung (1 Lage fein besandete Dachpappe). Inkl. Schindelblende aus Naturschiefer.

Komplett-Paket: Dieser Carport-Bausatz wird bereits teilweise vormontiert geliefert. Eine leicht verständliche Montageanleitung enthält alle notwendigen Details.

Optionale Ausstattungs-idee: Dacheindeckung mit Qualitäts-Bitumen-Schindeln in drei Farben.

Ortgangergängung: edle Kupferblende, 85 mm breit.

Fundament: Stützenfüße IPE 400 inkl. 80 Stabdübel.

Hinweis: geschütztes Geschmacksmuster (AktENZEICHEN 4 07 05 690.4).

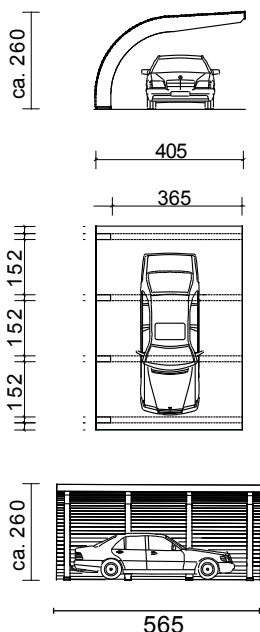

Barcelona	
405 x 565 cm	€
	Perfect
mit Pappdach-Ersteindeckung	8.989,99
Aufpreise:	
Bitumenschindeln (Bedarf: 12 Pakete á 3,0 m ²), komplett	479,99
Stützenfüße IPE 400, inkl. 80 Stabdübel (Bedarf: 4 Stück), komplett	2.779,99
Kupferblende, 3-seitig, handgefertigt, komplett	2.779,99



Ins Carport integrierter Geräteraum der „Classic“-Serie – Standardausführung mit Tür. Zur Grundausstattung gehört ein Lichtband.



Lichte Idee: Abstellraum mit ergänztem Lichtband.



Traditionell solide: Standard-Türbeschlag mit Überwurf.



Ergänzung möglich: Geräteraum mit zweiter Tür.



Viel Licht: Der Geräteraum wurde mit einem zweiten Fenster ausgestattet.



Geräteraum Typ 06 in einem Carport „Glinde“ (Holz wurde bauseits lasiert).



Raum mit Sondertür und -fenster.

Raumwunder

Mehr Platz – in jedem Carport!

Wohin mit Fahrrädern, Gartengeräten und Co? Für diesen zusätzlichen Stauraum stehen über 20 Versionen zur Wahl. Integrierte Abstellräume komplettieren Ihr Carport. Der solide Eindruck wird noch verstärkt,

denn nach hinten entsteht ein sehr repräsentativer Abschluss. Auch hier gilt: Mit Joda® lässt sich nach Ihrem Geschmack gestalten. Fragen Sie Ihren Fachberater. Setzen Sie echte Akzente, zum Beispiel mit be-

sonderen Sprossen-Fenstern oder mit aufwendigem Fachwerk statt simpler Wandelemente. Oder streichen Sie alles einfach in Ihrer Joda®Lieblingsfarbe. Sie haben die Wahl!

Die Konstruktion

Abstellräume passen in Größe und Ausführung zu vielen Carports. Zwischen den Carport-Pfosten werden die massiv gearbeiteten Wandelemente eingesetzt. Die einzelnen Elemente liefert Joda® vorgefertigt – starke Rahmenkonstruktionen werden einseitig mit 19,5 mm-Profilbrettern beplankt.

Jedem Standard-Abstellraum-Bausatz liegt ein Lichtband und eine Tür im Maß 85 x 193,5 cm bei. Das Lichtbandfenster (Höhe 43,5 cm, ohne Öffnungsfunktion) ist aus 5 x 7 cm Rahmenhölzern gefertigt. Als Scheibe ist 3 mm PVC (klar) eingesetzt.

Aus Gründen des konstruktiven Holzschutzes (Spritzwasser vom Boden) sind die Elemente kürzer als die Standard-Durchfahrtshöhe (210 cm) – es entsteht ein Bodenspalt.

Hinweis: Die Abstellräume werden integriert – sie minimieren den Platz für das Auto. Achten Sie bitte darauf, dass genügend Stellfläche verbleibt.

Fertige Wände

Integrierter Abstellraum

Konstruktion im „Explosions-Detail“

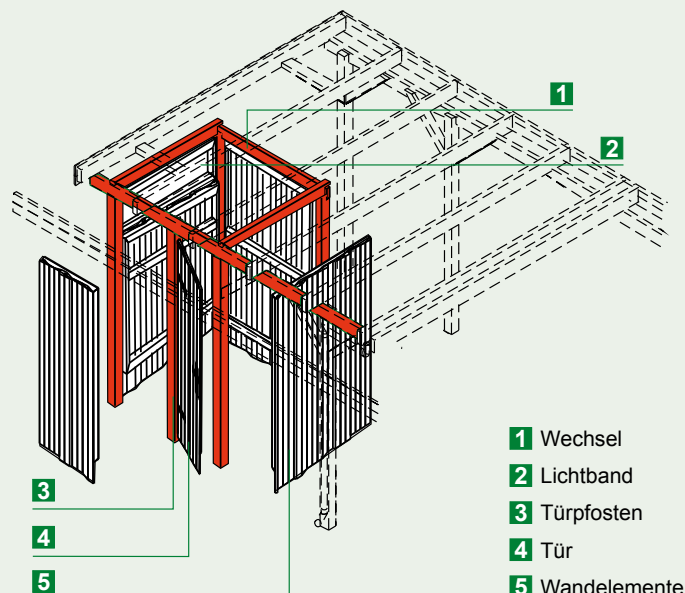

- 1 Wechsel
- 2 Lichtband
- 3 Türpfosten
- 4 Tür
- 5 Wandelemente

Typ 01

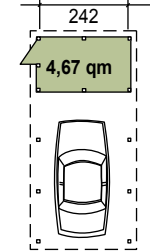
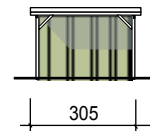
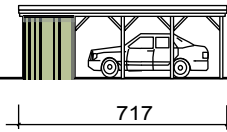

Typ 01	265 x 173 cm, passend für alle Carports mit Durchfahrtsmaß 242 cm			
	Classic	Natur	Master	Perfect
Rundumgeschlossen. inkl. 1 Lichtband, 1 Tür	959,99	1.249,99	1.229,99	1.339,99
Für Wandanbau- inkl. 1 Lichtband, 1 Tür	899,99	1.169,99	1.169,99	1.269,99

Kompletter Integrations-Bausatz für Joda®Carports

Typ 02

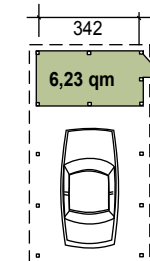
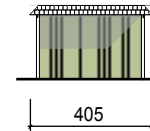
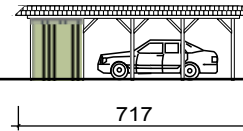

Typ 02	365 x 173 cm, passend für alle Carports mit Durchfahrtsmaß 342 cm			
	Classic	Natur	Master	Perfect
Rundum geschlossen. inkl. 1 Lichtband, 1 Tür	1.069,99	1.359,99	1.369,99	1.489,99
Für Wandanbau- inkl. 1 Lichtband, 1 Tür	1.019,99	1.289,99	1.299,99	1.429,99

Kompletter Integrations-Bausatz für Joda®Carports

Typ 04

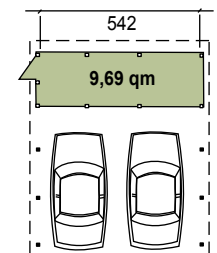
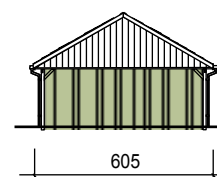
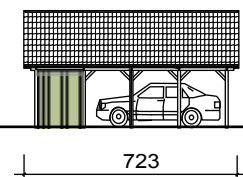

Typ 04	565 x 173 cm, passend für alle Carports mit Durchfahrtsmaß 542 cm			
	Classic	Natur	Master	Perfect
Rundum geschlossen. inkl. 1 Lichtband, 1 Tür	1.499,99	1.909,99	1.919,99	2.079,99
Für Wandanbau- inkl. 1 Lichtband, 1 Tür	1.439,99	1.859,99	1.849,99	2.029,99

Kompletter Integrations-Bausatz für Joda®Carports

Alle Preise in €.

Typ 05

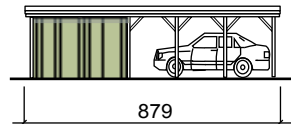
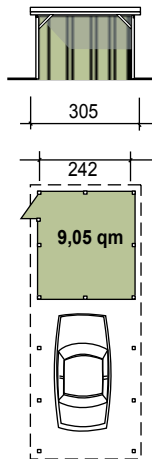

Typ 05	265 x 335 cm, passend für alle Carports mit Durchfahrtsmaß 242 cm			
	Classic	Natur	Master	Perfect
Rundum geschlossen. inkl. 1 Lichtband, 1 Tür	1.279,99	1.649,99	1.639,99	1.789,99
Für Wandanbau- inkl. 1 Lichtband, 1 Tür	1.179,99	1.499,99	1.519,99	1.669,99

Kompletter Integrations-Bausatz für Joda®Carports

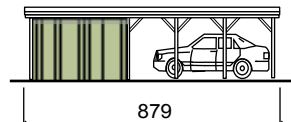
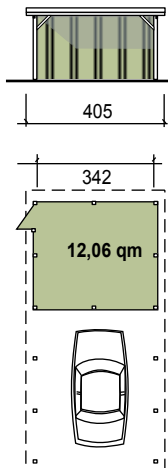

Typ 06

Typ 06	365 x 335 cm, passend für alle Carports mit Durchfahrtsmaß 342 cm			
	Classic	Natur	Master	Perfect
Rundum geschlossen. inkl. 1 Lichtband, 1 Tür	1.339,99	1.699,99	1.709,99	1.849,99
Für Wandanbau- inkl. 1 Lichtband, 1 Tür	1.239,99	1.589,99	1.609,99	1.709,99

Kompletter Integrations-Bausatz für Joda®Carports

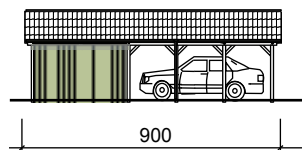
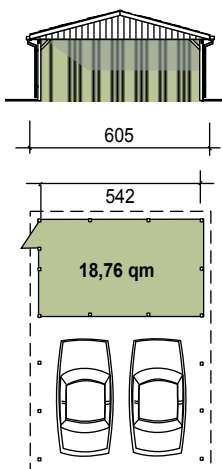

Typ 08

Typ 08	565 x 335 cm, passend für alle Carports mit Durchfahrtsmaß 542 cm			
	Classic	Natur	Master	Perfect
Rundum geschlossen. inkl. 1 Lichtband, 1 Tür	1.759,99	2.249,99	2.279,99	2.449,99
Für Wandanbau- inkl. 1 Lichtband, 1 Tür	1.649,99	2.139,99	2.179,99	2.349,99

Kompletter Integrations-Bausatz für Joda®Carports

Alle Preise in €

Classic
(Kiefer KDI, Vollholz)

Natur
(Lärche/Douglasie, Vollholz)

Master
(Fichte-KVH)

Perfect
(Fichte-BSH)

Typ 09

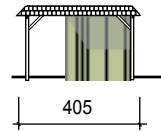
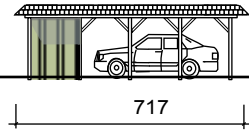

Typ 09	173 x 173 cm, passend für alle Carports mit Durchfahrtsmaß 242 cm und breiter			
	Classic	Natur	Master	Perfect
Rundum geschlossen. inkl. 1 Lichtband, 1 Tür	819,99	1.019,99	1.039,99	1.149,99

Kompletter Integrations-Bausatz für Joda®Carports

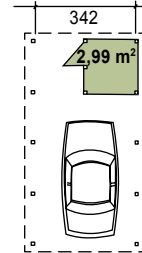

Typ 10

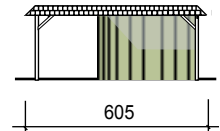
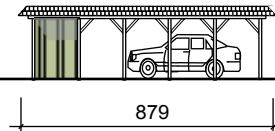

Typ 10	335 x 173 cm, passend für alle Carports mit Durchfahrtsmaß 542 cm			
	Classic	Natur	Master	Perfect
Rundum geschlossen. inkl. 1 Lichtband, 1 Tür	1.129,99	1.439,99	1.479,99	1.609,99

Kompletter Integrations-Bausatz für Joda®Carports

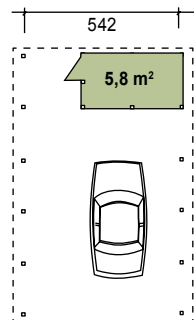

Typ 11

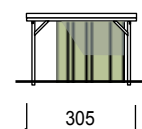
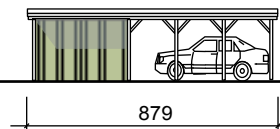

Typ 11	173 x 335 cm, passend für alle Carports mit Durchfahrtsmaß 242 cm und breiter			
	Classic	Natur	Master	Perfect
Rundum geschlossen. inkl. 1 Lichtband, 1 Tür	1.069,99	1.359,99	1.369,99	1.489,99

Kompletter Integrations-Bausatz für Joda®Carports

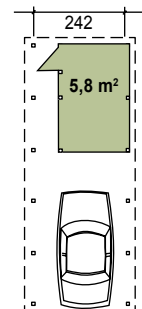

Alle Preise in €

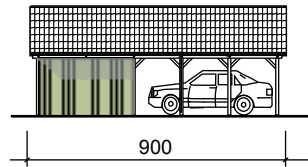
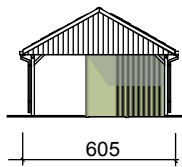

Typ 12

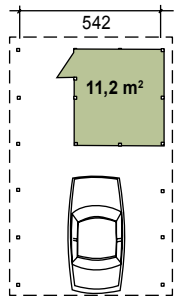

Typ 12	335 x 335 cm, passend für alle Carports mit Durchfahrtsmaß 542 cm			
	Classic	Natur	Master	Perfect
Rundum geschlossen. inkl. 1 Lichtband, 1 Tür	1.449,99	1.869,99	1.929,99	2.069,99

Kompletter Integrations-Bausatz für Joda®Carports



Eingepasst und besonders stark: Räume aus massiv aufeinander gesetzten Blockbohlen.



Feine Wirkung dank durchlaufender Blende: Ein rückseitig platzierter Raum ergänzt den Kfz-Stellplatz.



Einpacken, einsteigen, losfahren: Carport plus extra Stauraumbau schafft komfortablen Freiraum.

Raum für Ordnung

Abstellräume nach Maß!

Leben und Wohnen nach eigenen Vorstellungen bedeutet, dass Sie sich wohlfühlen und Ihre Wünsche verwirklichen können. Gemeinsam mit Ihnen gestalten wir Ihre Carport-Anlage genau so, wie Sie sie ha-

ben möchten. Mit einem maßgefertigten Carport haben Sie die Freiheit der Vielfalt. Auch bei der Raumausstattung können Sie aus schönen und bewährten Details wählen.

Zum Beispiel ein integrierter Ab-

stellraum. Da bekommt alles seinen festen Platz und ist schnell wieder zur Hand. Platzieren Sie den Raum wie es Ihnen passt – Ihr Joda®Fachberater berät und findet mit Ihnen die individuelle Lösung.



Abstellraum „Stade“ – Variante mit Schiebetür (Sonderausstattung)

Die Konstruktion

Freistehende Abstellräume liefert Joda® als Komplett-Bausatz. Er beinhaltet alle Pfosten, Pfetten, Wechsel, Stirnbretter, die Bedachung, Dachrinne und Kleinteile. Holzstärken und Holzqualität entsprechen dem Joda®Carport-Standardprogramm. Die Dächer sind für eine Schneelast von 125 kg/m² ausgelegt. Höhere Lasten auf Anfrage.



Die Gerätehäuser können Sie freistehend oder auch als seitlichen Anbau für Ihr Carport verwenden.

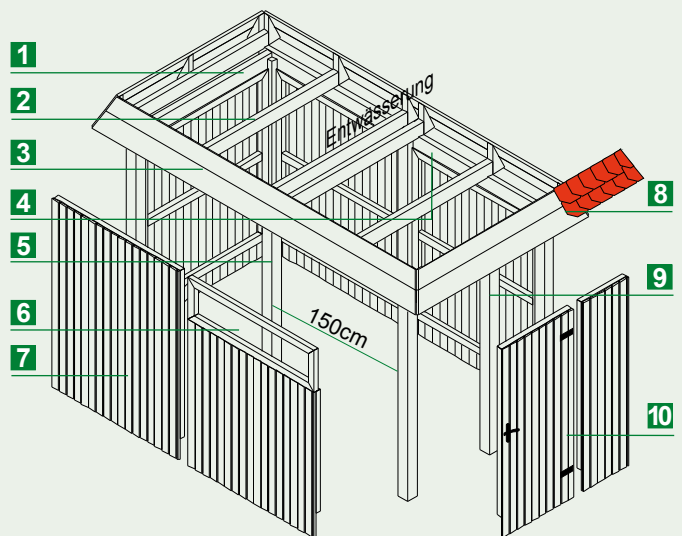

- | | |
|-----------------------|----------------------|
| 1 Wechsel | 6 Lichtband |
| 2 Pfetten | 7 Wandelement |
| 3 Stirnbretter | 8 Schindeln |
| 4 Sattelbalken | 9 Türpfosten |
| 5 Pfosten | 10 Tür |

Joda®Abstellraum –
Konstruktion im „Explosions-Detail“
(hier am Beispiel mit Walmblyende)



Abstellraum „**Pinneberg**“, Sondermaß



„**Pritzwalk**“: Abstellraum – hier als Sonderanfertigung mit horizontaler Beplankung

Solist schafft Platz

Die freistehenden Joda®Carport-Räume

Ein Abstellraum schafft mehr Platz. Diese freistehenden, geradlinig geformten Ideen erhalten den Stellplatz des Carports.

Die richtige Lösung bei kleinen Carports oder schwierigen Grundrissen. Nebenbei ergänzen die Räume in Ihrem Garten

ganz zweckmäßig den mitunter so knappen Kellerraum des Wohnhauses.



Geschütztes Geschmacksmuster
– Aktenzeichen 402.07.309.6

Viel Platz: Der Abstellraum „**Nautic 30/20**“ aus dem Elementhaus-Programm passt zum „Capri“-Carport.



Abstellraum „**Stade**“ – Standard-Typ aus der Classic-Serie

In den Komplettpaketen finden Sie alle Materialien, die Sie für die Montage benötigen. Ergänzend: H-Anker für Fundamentmontage – siehe Seite 73. Dank vormontierter Wandelemente in Rahmenbauweise geht der Aufbau zügig von der Hand.



Abstellraum „**Strande**“ mit Doppeltür (Sonderausstattung) und Lichtband



Abstellraum „**Pritzwalk**“ – hier mit Doppeltür (als Sonderausstattung)

Ergänzend dazu bietet Ihnen das Joda®Elementhaus-Programm eine sehr große Auswahl an freistehenden Gartengeräteräumen in vielen Formaten mit geneigten Dächern. Ab Seite 18 Gartenhäuser-Katalog finden Sie viele verschiedene Varianten.

Pinneberg

Pinneberg		210 x 386 cm			
	Classic	Natur	Master	Perfect	
O	2.099,99	2.719,99	2.699,99	2.949,99	
T	2.409,99	3.029,99	3.019,99	3.259,99	
G	2.359,99	3.039,99	3.039,99	3.279,99	
F	2.629,99	3.309,99	3.309,99	3.529,99	

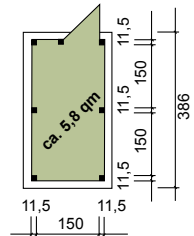
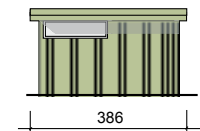

Preetz

Preetz		375 x 386 cm			
	Classic	Natur	Master	Perfect	
O	2.679,99	3.529,99	3.509,99	3.849,99	
T	3.359,99	4.229,99	4.209,99	4.549,99	
G	3.109,99	4.129,99	4.119,99	4.479,99	
F	3.539,99	4.569,99	4.559,99	4.919,99	

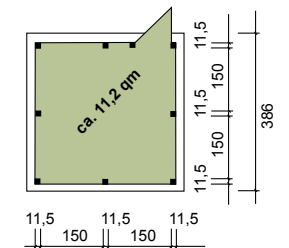
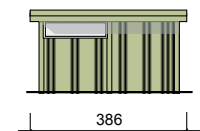

Pritzwalk

Pritzwalk		375 x 556 cm			
	Classic	Natur	Master	Perfect	
O	3.139,99	4.129,99	4.069,99	4.419,99	
T	4.169,99	5.169,99	5.099,99	5.459,99	
G	3.799,99	4.989,99	4.969,99	5.329,99	
F	4.319,99	5.489,99	5.459,99	5.829,99	

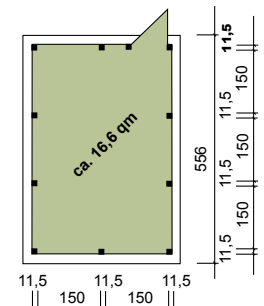
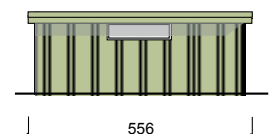

Dachformen: **O** ohne Bedachung, **T** mit Aluminium-Trapezprofil – tropfhemmend beschichtet, **G** für Grünbedachung vorgesehen, **F** Foliendach.

Pfostenabstand in der Länge 150 cm. Empfohlene Pfostenträger 8 x 80 x 800 mm siehe Seite 73.

Alle Preise in €

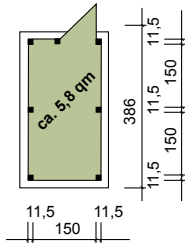
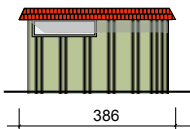

Schwerin

Schwerin		210 x 386cm			
	Classic	Natur	Master	Perfect	
O	2.499,99	3.209,99	3.259,99	3.489,99	
T	2.799,99	3.529,99	3.569,99	3.799,99	
G	2.739,99	3.539,99	3.589,99	3.819,99	
F	2.999,99	3.799,99	3.849,99	4.089,99	

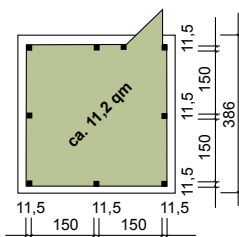
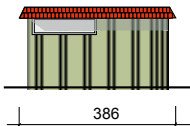

Stade

Stade		375 x 386 cm			
	Classic	Natur	Master	Perfect	
O	3.179,99	4.179,99	4.199,99	4.539,99	
T	3.879,99	4.869,99	4.889,99	5.229,99	
G	3.629,99	4.769,99	4.819,99	5.179,99	
F	4.069,99	5.199,99	5.249,99	5.619,99	

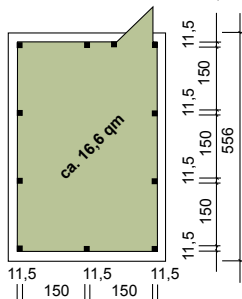
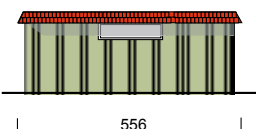

Strande

Strande		375 x 556 cm			
	Classic	Natur	Master	Perfect	
O	3.749,99	4.879,99	4.889,99	5.279,99	
T	4.779,99	5.909,99	5.919,99	6.299,99	
G	4.409,99	5.759,99	5.809,99	6.179,99	
F	4.919,99	6.259,99	6.319,99	6.679,99	



Freie Wahl!

Grauer Naturschiefer oder Faserzementplatten in den Farben Rot und Anthrazit schmücken die Blende: Bei Joda® herrscht freie Farbwahl zum gleichen Preis!



Ewig bewährtes Zimmermann-Handwerk für die Wand: Fachwerk (Hölzer hier bauseits lasiert und ausgefacht) schließt das Carport. Angenehmer Effekt: Die Stabilität bzgl. Winddruck und Schneelasten erhöht sich. Abb. zeigt Sondermodell der („Natur-Serie“).

Carport-Längswand (Dachaußenmaße)*					
	Pfostenstärke	Classic	Natur	Master	Perfect
K	11,5 x 11,5 cm	480,00	540,00	590,00	700,00
	13,5 x 13,5 cm	540,00	590,00	650,00	750,00
M	11,5 x 11,5 cm	540,00	590,00	650,00	750,00
	13,5 x 13,5 cm	590,00	650,00	700,00	800,00
L	11,5 x 11,5 cm	590,00	650,00	700,00	800,00
	13,5 x 13,5 cm	650,00	700,00	750,00	860,00



K (556 cm, bzw. 573 cm)

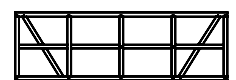

M (717 cm, bzw. 723 cm)



L (879 cm, bzw. 903 cm)

Carport-Querwand (Dachaußenmaße)*					
	Pfostenstärke	Classic	Natur	Master	Perfect
305 cm	11,5 x 11,5 cm	380,00	430,00	490,00	590,00
	13,5 x 13,5 cm	430,00	490,00	540,00	650,00
405 cm	11,5 x 11,5 cm	430,00	490,00	540,00	650,00
	13,5 x 13,5 cm	490,00	540,00	590,00	700,00
605 cm	11,5 x 11,5 cm	490,00	540,00	590,00	700,00
	13,5 x 13,5 cm	540,00	590,00	650,00	750,00



305 cm

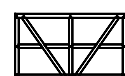

405 cm



605 cm

* Aufpreis auf Standard-Modell pro Wand. Nur lieferbar in Verbindung mit Carport-Bausatz.

Alle Preise in €



Zeitloses Fachwerk: „Mölln“-Sondermodell mit Abstellraum und Wandblenden verbindet Tradition mit modernem Parkkomfort.

Tradition für die Wand

Fachwerk-Bausätze

Passt nicht nur gut zum Altbau-Haus: Joda®Fachwerkwände lassen sich dank Stecksystem einfach und passgenau montieren. Sie bieten auf einfache

Weise viele Gestaltungsmöglichkeiten. Im Detail: Die Holzverbindungen mit Zapfen und feinen Holznägel sowie der traditionelle Zimmermannsab-

bund – hier auf modernsten Abbundanlagen – lassen sehr ursprünglich wirkende Gefache entstehen, die sich gefüllt in die Umgebung integrieren.



Gearbeitet wie vor langer Zeit: Traditionelle Fachwerk-Bauweise im Detail.



Fachwerk-Carport-Bausatz (ohne Ausfachung) der „Natur-Serie“ (Lärche).



Bauseits lasierter und ausgefachter Fachwerk-Bausatz – „Perfect-Serie“.

Funktionale Grenzen!

Fertige Joda®Bausatz-Elemente



Zwischen den Pfosten: niedriges Standard-Wandelement als Balustrade – Höhe 100 cm, Classic-Serie.



Offener Abschluss mit Durchblick: In das $\frac{3}{4}$ hohe Wandelement kann nachträglich ein Lichtband eingesetzt werden.



Mit Bullaugen-Fenster oder ganz geschlossen: Die fertigen Joda®Wände (1-seitig beplankt) schließen das Carport.



Extra hell mit Lichtband: Joda®Wandelemente mit 435 mm hohen Lichtbändern aus klarem, bruchsicherem PVC.



Die einseitig beplankte Basisversion der Wandelemente ist 1,93 m hoch (Abb.: Innenansicht Classic-Serie.)



Softline Profil aus Lärche: Wandelement der Natur-Serie, Standardfeld inklusive Zugluftspalt in dem Fußraum.



Halboffene Rankenelemente statt dichter Wand: der 150 cm breite Joda®Zaun „Sontegro“ mit Ausschnitt.



Abb. abweichend (ohne Kopfbänder)

Alternative zum schweren Wandelement: der Joda®Dichtzaun „Monegro“.



Grün, gut und günstig: Klassischer Lamellenzaun „Real“ – Material: Kiefer KDI.



Beste Aussichten: KDI-Wandelement der Classic-Serie mit Lichtband, Scheibe aus 3 mm starkem, bruchsicherem PVC.

Wände als Abschluss

So wird Ihr offenes Carport zum Raum.

Aus einem Standard-Carport gestalten Sie mit Wandelementen Ihren ganz persönlichen Kfz-Stellplatz.

Joda® bietet verschiedenste Ideen, um mit Wänden das Carport zu schließen. Passend zu der von Ihnen gewählten Holzart/Serie: Die einseitig beplankte Basisversion erhalten Sie in diversen Höhen (Standard: 193,5 cm + 6,5 cm bei 210 cm lichter Durchfahrtshöhe), mit oder ohne

Fenster. Verlässlicher Einbau inklusive Statik ist garantiert. Gerne setzen wir auch Ihre individuellen Eigenentwürfe um – siehe Seite 71! Oder Sie entscheiden sich für eine der vielen Versionen aus dem Joda®Holz-im-Garten-Programm. 150 cm breite Sichtschutz-Elemente passen ideal zwischen die Pfosten der Carports. Ihr Joda®Fachhändler berät Sie gern.



Abb.: Sondermodell ohne Kopfbänder

Passt an die grüne Gartengrenze und ins Carport: Sichtschutzzaun „Sontegro“, (hier ohne Kopfbänder).



Natur-Serie – Wandelement



Rundkante

Die Wände werden mit Rundkanten-Profilen erstellt – Abb. zeigt Natur-Serie.



Wandelement Classic-Serie mit aufgesetztem Lichtband

Wandelemente

Diese Standard-Wände passen zu allen Joda® Carports. Profile (19,5 mm x 96 mm) decken einseitig einen 5 x 7 cm starken Rahmen – eine massive, ausgesteifte Rahmenkonstruktion.

Montage-Info: Elemente wer-

den zwischen den Pfosten befestigt – das erfordert bei großen Abständen extra Pfosten. Aus statischen Gründen, geben Sie bei der Bestellung bitte die geplante Platzierung der Wandelemente an (Skizze).

Wandelemente				
Maß in mm (B x H)	Classic	Natur	Master	Perfect
535 x 1.935	63,99	73,99	74,99	81,99
1.152,5 x 1.935	106,99	130,99	130,99	143,99
1.152,5 x 1.500	89,99	104,99	106,99	116,99
1.152,5 x 1.000	66,99	79,99	79,99	85,99
1.396,7 x 1.935	130,99	156,99	156,99	169,99
1.396,7 x 1.500	105,99	124,99	125,99	134,99
1.396,7 x 1.000	79,99	93,99	93,99	99,99
1.500 x 1.935	139,99	163,99	163,99	179,99
1.500 x 1.500	112,99	133,99	133,99	145,99
1.500 x 1.000	82,99	98,99	98,99	105,99
1.652,5 x 1.935	149,99	178,99	178,99	192,99
1.652,5 x 1.500	121,99	144,99	144,99	156,99
1.652,5 x 1.000	89,99	104,99	106,99	116,99
1.730 x 1.935	155,99	184,99	185,99	201,99
1.730 x 1.500	128,99	149,99	153,99	164,99
1.730 x 1.000	89,99	104,99	106,99	116,99
1.800 x 1.935	160,99	192,99	192,99	208,99
1.800 x 1.500	131,99	156,99	156,99	169,99
1.800 x 1.000	96,99	116,99	116,99	125,99

Lichtband

Diese Standard-Fenster ergänzen die Carport-Wände. Das klare PVC-Lichtband hat eine Höhe von 43,5 cm. Das bruch-sichere Material ist 3 mm stark – eingesetzt in 5 x 7 cm Rahmenhölzer.

Zur **Preisermittlung:** Statt eines hohen Wandelementes, brauchen Sie ein, um die Fensterhöhe kleineres Element. Bei der Wandhöhe von 1.935 mm, ermittelt sich damit die kalkulatorische Wandhöhe von 1.500 mm.

Lichtbänder				
1.152,5 x 435	65,99	74,99	77,99	83,99
1.396,7 x 435	82,99	93,99	96,99	103,99
1.500 x 435	85,99	98,99	102,99	110,99
1.652,5 x 435	94,99	103,99	110,99	119,99
1.730 x 435	99,99	111,99	115,99	126,99
1.800 x 435	101,99	115,99	120,99	128,99

Alle Preise in €

Komplette Wände

Carport-Längswand (Dachaußenmaße)					
Typ	Wandhöhe (cm)	Classic	Natur	Master	Perfect
K	193,5	419,99	491,99	491,99	538,99
	150,0	337,99	401,99	401,99	435,99
M	193,5	556,99	654,99	654,99	717,99
	150,0	449,99	534,99	534,99	581,99
L	193,5	695,99	818,99	818,99	897,99
	150,0	561,99	668,99	668,99	726,99

Carport-Querwand (Dachaußenmaße)					
Breite (m)	Wandhöhe (cm)	Classic	Natur	Master	Perfect
3,05	193,5	266,99	323,99	327,99	350,94
	150,0	232,99	271,99	280,99	300,94
4,05	193,5	360,99	429,99	434,99	455,93
	150,0	304,99	360,99	365,99	387,93
6,05	193,5	571,99	677,99	689,99	729,89
	150,0	492,99	574,99	592,99	627,89

Standardhöhe der Wandelemente: 193,5 (+6,5 cm Bodenabstand) bei 210 cm lichter Durchfahrtshöhe.



Querwand schließt den Carport-Rücken (Abb. zeigt „Classic“-Serie).

Komplette Wände – ein Rechenbeispiel für den Carport-Typ „Bergen MF“ – Classic-Serie – (siehe Zeichnung) mit einer Durchfahrtsbreite von 242 cm:

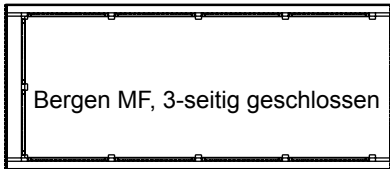

Beispiel für geschlossene Wände, bei einem Dachaußenmaß: von 305 x 717 cm und einer geplanten Wandhöhe von 193,5 cm:

	Einzelpreis	Gesamtpreis
1 x Carport-Querwand als Rückwand für Dachaußenmaß 305 cm	266,99 €	266,99 €
2x Carport-Längswand als Seitenwände für Dachaußenmaß 717 cm (M)	556,99 €	1.113,98 €
Summe		1.380,97 €



Streich-Einheiten

Wie Holz noch länger schön bleibt!

Carports sind der Witterung ausgesetzt: Sonne, Regen, Wind und Temperaturschwankungen. Um das ursprüngliche Aussehen zu erhalten, brauchen die Oberflächen eine gewisse Pflege. Joda® empfiehlt dazu offenporige Lasuren, Öle und Farben aus

dem Joda®Color-Programm – ausgezeichnet mit dem Umweltzeichen. Qualitativ extra hochwertig: Diese Produkte stellen einen Feuchtigkeitsaustausch durch die Farbbeschichtung hindurch sicher! Mehr Infos zum Joda®Color-Programm finden Sie im Häuserkatalog S. 66.

Alle Preise in €

Classic
(Kiefer KDI, Vollholz)

Natur
(Lärche/Douglasie, Vollholz)

Master
(Fichte-KVH)

Perfect
(Fichte-BSH)



1

2

Blockhausfenster F11, aus Fichte, mit Dreh-Kipp-Beschlag, Echtverglasung, Kreuzsprossen und Fenstergriff.

Blockhaustür T11, aus massiver Fichte, mit Echtverglasung, Kreuzsprossen, PZ-Schloß und Drückergarnitur.



3

Tür – Frontansicht, beplankt mit 19,5 x 96 mm Profilbrettern. Inklusive verzinkter Beschläge.

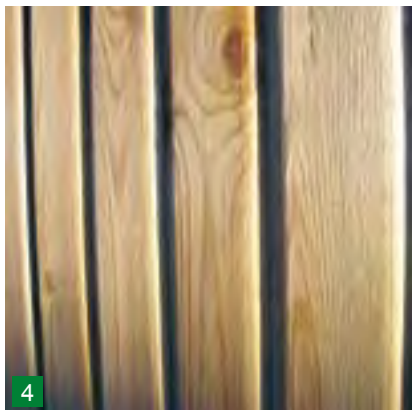

4

Profilbretter, 19,5 x 96 mm (hier das Profil der Classic-Serie) beplanken die Wandelemente und Türen.



4

Rundkantenprofil der Natur-Serie im Schnitt: naturbelassenes Lärchenholz, 19,5 x 96 mm.



5

Schiebetür – eine interessante Alternative zur herkömmlichen Abstellkammertür.

Zubehör*		Maße in cm (B x H)	Classic	Natur	Master	Perfect	
1	Blockhausfenster F11	Dreh-Kipp, DIN links oder rechts	65 x 90	n. l.	181,99	156,99	156,99
2	Blockhaustür T11	DIN links oder rechts; PZ-Schloß	90 x 190	n. l.	385,99	342,99	342,99
3	Tür – Standard	Massivholzrahmen mit Profilbrettern	85 x 193,5	179,99	203,99	209,99	230,99
	Schlosskasten (Aufpreis)	Schlossvorbereitung bei Standardtür	inkl. Schloss, ohne Schließzylinder	106,99	106,99	106,99	106,99
4	Profilbretter 19,5 x 96 mm	Preisangabe je m ² Federmaß	Rundkanten-Profil	21,99	22,99	15,99	15,99
5	Schiebetür	inklusive Schlosskasten	bis 100 cm Breite	429,99	481,99	492,99	545,99

* Preisangaben außer Pos. 4 gelten je Stück. Achtung, bei bestimmten Zubehöerteilen sind konstruktive Änderungen nötig. (Preise auf Anfrage).

Alle Preise in €



Wandelemente nach Lust und Laune – hier eine mit Schwung halboffen umgesetzte Idee eines Kunden. Material: Kiefer KDI.



Wände wie anno dazumal? Das Ständerwerk von Joda® kann nach eigenem Gusto bauseits ausgemauert werden.



Solide Riegel-Staketten-Konstruktion nach Maß: beidseitig beplankte Wandelemente betonen die Vertikale.



Belastbar: Verkleidung mit rustikalem Wechselfalz-Profil (Abb. zeigt Naturvariante aus Lärche).

Wände und Ideen nach Maß

Wie Carports individueller werden

Aus jedem Standard-Carport wird auf simple Weise Ihr individuelles „Parkhaus“: Das Gestaltungsmittel nennt sich „Wandelement“.

Offenes Rankelement, halbhoch oder ursprüngliches Fachwerk: Mit Wänden nach Maß

lässt sich gestalten. Dafür bietet Joda® verschiedenste Ideen – auf dieser Doppelseite zeigen wir Ihnen individuelle Maßanfertigungen. Gerne setzen wir auch Ihre individuellen Eigenentwürfe um.

Die große Abbildung oben ist

ein gelungenes Beispiel dafür. Lassen Sie Ihrer Kreativität freien Lauf. Oder Sie entscheiden sich für eine der vielen Versionen aus dem Joda® Holz-im-Garten-Zaun-Programm. Preise erhalten Sie gern auf Anfrage.

Pfosten und Pfostenverankerung



1 Gehobelter Pfosten, bereits ausgeklinkt zur sicheren Aufnahme des Sattelbalkens.



2 Quer-Kopfband für Front- u. Giebelseite zur zusätzlichen Aussteifung und optischen Aufwertung.

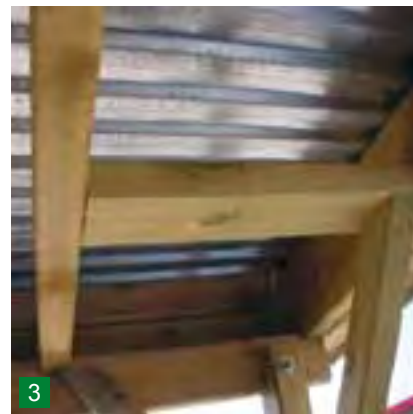

3 Kopfband-Wechsel – er dient zwischen den Pfetten als Anschlagpunkt für das Quer-Kopfband.

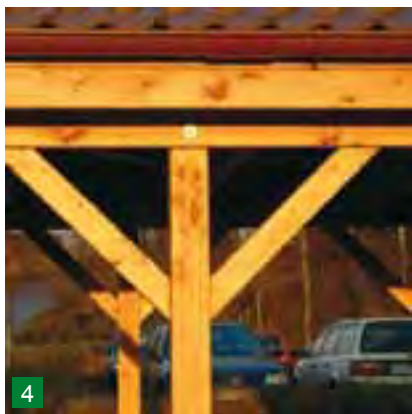

4 Längs-Kopfband links und rechts. Statisch bedeutend als Aussteifung Ihres Carports in Längsrichtung.



5 Leimholzkopfband 90 x 90 mm, gebogen. Abb.: farbig endbehandelt mit Joda®Color-Allwetterfarbe in Elfenbein



6 Kopfband 90 x 90 mm, geschwungen. Statische Aussteifung, als optische Alternative zu Pos. 5.



7 Wechsel o. Sattelbalken 60 x 140 mm. Sie bilden zusammen mit den Pfosten das „Grundgerüst“ Ihres Carports.

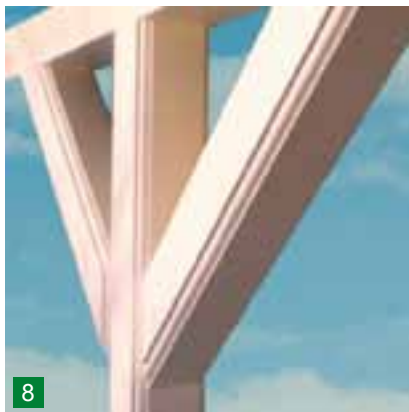

8 Profil I für Carport-Pfosten. Unterstreicht ideal den handwerklichen Charakter eines jeden Carports.



9 10 Verzinkte H-Pfostenanker für Fundamentmontage – normale und schwere Ausführung für Pfosten (115 u. 135 mm).



11 Verzinkter CMR-Stützenfuß zum einbetonieren, für statisch besonders belastete Carports, verstellbar.



12 Die unsichtbaren Stützenfüße
Aus optischen Gründen empfiehlt Joda® den „unsichtbaren“ MGA-Stützenfuß. Dieser ist ein bauaufsichtlich zugelassenes Verbindungsmittel zur Fundament-Verankerung von Holzstützen. Er besteht aus einem Stahlrohr mit Innen- und

Außenholzgewinde und wird in eine Ringnutbohrung eingeschraubt. Wir empfehlen den Einbau durch einen Fachbetrieb.

Weitere Infos erhalten Sie direkt beim Joda®Kundendienst.



Zubehör*		Maße in cm (B x H)	Classic	Natur	Master	Perfect	
1	Pfosten	ausgeklinkt					
			11,5 x 11,5 x 210	27,99	34,99	35,99	47,99
			11,5 x 11,5 x 300	39,99	48,99	49,99	64,99
			13,5 x 13,5 x 210	39,99	47,99	49,99	63,99
		13,5 x 13,5 x 300	49,99	60,99	63,99	79,99	
2	Quer-Kopfband	für die Front- u. Giebelseite	9 x 9 x 92	10,99	13,99	14,99	15,99
3	Wechsel	Preisangabe je lfd. Meter	6 x 14	8,99	9,99	10,99	13,99
4	Längs-Kopfband	gerade, linke und rechte Ausführung	9 x 9 x 88	10,99	13,99	14,99	15,99
5	Kopfband	Leimholz, gebogen	9 x 9	143,99	Anfrage	143,99	143,99
6	Längs-Kopfband	geschwungen	9 x 9	53,99	74,99	79,99	85,99
7	Sattelbalken	Preisangabe je lfd. Meter	6 x 14	8,99	9,99	10,99	13,99
8	Pfosten – Profilierung, 4-kantig	Profil I für gerade Pfosten, Kopfbänder und Sattelbalken		lfd. Meter		6,99	
9	Pfostenanker, normal 6 x 60 x 600**	90 mm, verzinkte Ausführung, zum Einbetonieren		Stück		12,99	
		115 mm, verzinkte Ausführung, zum Einbetonieren		Stück		14,99	
		135 mm, verzinkte Ausführung, zum Einbetonieren		Stück		16,99	
10	Pfostenanker, schwer 8 x 80 x 800**	90 mm, verzinkte Ausführung, zum Einbetonieren, für bes. statische Belastungen		Stück		25,99	
		115 mm, verzinkte Ausführung, zum Einbetonieren, für bes. statische Belastungen		Stück		31,99	
		135 mm, verzinkte Ausführung, zum Einbetonieren, für bes. statische Belastungen		Stück		35,99	
11	CMR Stützenfuß	verzinkte Ausführung, zum Einbetonieren		Stück		199,99	
12	MGA-Stützenfuß	lose, inkl. Bohrung des Pfostens		Stück		85,99	
	U-80 Profilanker	lose		Stück		213,99	

* Preisangaben außer Pos. 3, 7 und 8 gelten je Stück. ** Dimensionierung siehe Statik

...weitere Sonderwünsche? Fragen Sie bitte Ihren Fachberater. Achtung, bei bestimmten Zubehörteilen sind konstruktive Änderungen nötig. (Preise auf Anfrage).
Alle Preise in €



Wirkt großzügig elegant: Walmdach-Carport mit Leimholz-Pfostenbogen



Auch mittig zu platzieren: Pfostenbogen an einem Winkelcarport (Sondermodell).



Breite Einfahrt: Einseitiger Pfostenbogen aus Leimholz (BSH). Abb. zeigt farbbehandelte „Perfect“-Variante



Beste Einparkhilfe: Der zweiseitige Pfostenbogen machte enge Park-situationen „weiter“.

Leimholzbögen zum Einbau in ein neues Joda®Carport - ein Rechenbeispiel für den Carport-Typ „Glinde LA“-Natur-Serie:

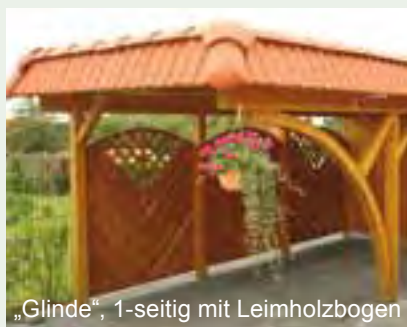

„Glinde“, 1-seitig mit Leimholzbogen

Rechen-Beispiele bei einem Dachaußenmaß von 405 x 879 cm:

	Einzelpreis	Gesamtpreis
1 x Glinde LA ⁴ - Natur-Serie mit einem Leimholzbogen (= einseitig) für Carport-Länge L	4.379,99 €	4.379,99 €
	508,99 €	508,99 €
Summe		4.888,98 €
1 x Glinde LA ⁴ - Natur-Serie mit zwei Leimholzbogen (= zweiseitig) für Carport-Länge L	4.379,99 €	4.379,99 €
	1.016,99 €	1.016,99 €
Summe		5.396,98 €



Breite Einfahrt: Pfostenbogen aus Leimholz. Als bewährt praktische Alternative zum herkömmlichen Pfosten bei engen Einfahrtssituationen. Inkl. verstärkter Konstruktion/geänderter Pfostenabstände. Lieferbar für die Standard-Durchfahrtshöhe von 210 cm.

Leimholzbogen



Ersetzt den Front-Pfosten : Einseitiger Pfostenbogen erleichtert das Einparken. Abb. zeigt „classic“-Variante

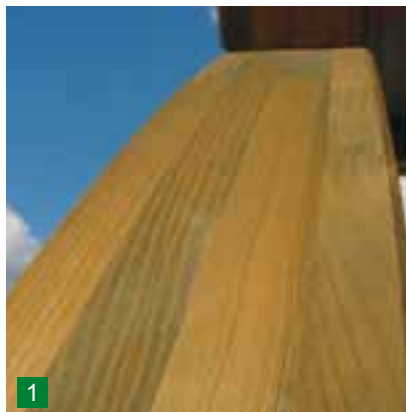

Im Detail: Die Pfostenbögen werden aus hochwertigem Leimholz (BSH) gefertigt. Abb. zeigt „Classic“-Variante



Einzelpfostenbogen für nachträglichen Einbau. Bausatz inkl. Leimholzbogen und der dazugehörigen Strebe.

Leimholzbogen		Bei Pfostenbögen sind keine Sonderhöhen möglich!				
		Maße in cm (B x H)	Classic	Natur	Master	Perfect
1 Pfostenbogen*	verstärkte Sattel-Konstruktion	r=200, 11 x 11	für den Einbau in ein neues Joda®Carport			
Leimholzbogen K	einseitig		353,99	449,99	454,99	534,99
	zweiseitig		706,99	898,99	909,99	1.069,99
Leimholzbogen M	einseitig		374,99	481,99	492,99	577,99
	zweiseitig		748,99	962,99	984,99	1.155,99
Leimholzbogen L	einseitig		392,99	508,99	513,99	599,99
	zweiseitig		785,99	1.016,99	1.027,99	1.198,99
2 Einzelpfostenbogen	ohne Statik. loser Leimholzbogen	r=200, 11 x 11	246,99	267,99	246,99	246,99

* Die Preise verstehen sich als Aufpreis auf die normale Konstruktion (die weniger benötigten Standardpfosten sind berücksichtigt). Bei Pfostenbögen für Carportgröße K werden bei allen Satteldächern (außer „Mölln“) und Flachdächern, vorbereitet für Grünbedachung, Pfosten in 13,5 x 13,5 cm Stärke benötigt. Diese sind als Aufpreise jeweils dazuzurechnen. Das Modell Keitum ist aus statischen Gründen nicht mit Einfahrtbögen lieferbar!

Alle Preise in €

Classic
(Kiefer KDI, Vollholz)

Natur
(Lärche/Douglasie, Vollholz)

Master
(Fichte-KVH)

Perfect
(Fichte-BSH)

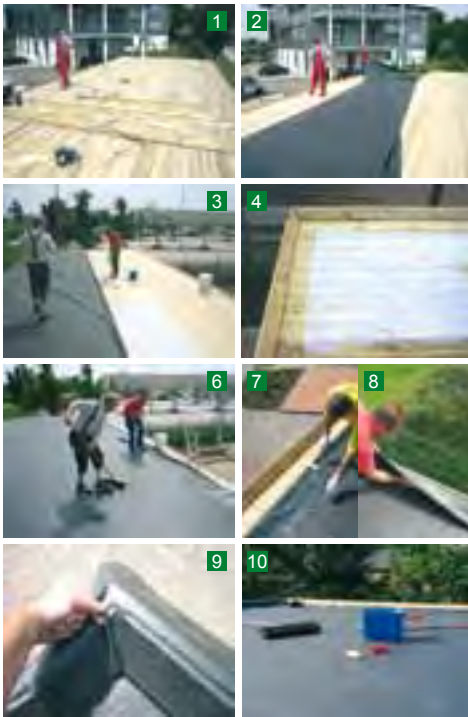

Foliendach

Schnell, einfach und günstig!

Immer besser: die EPDM-Plane von „Firestone Rubbergard“ für Flachdächer. Als echter Ersatz für das klassische Pappdach überzeugt die sehr hochwertige Dachabdichtung mit einfacher Verarbeitung und Langlebigkeit. Sie ist aus einem Stück gefertigt! Das gibt 100 % Sicherheit

und bietet eine Lebenserwartung von über 50 Jahren.

Die Planen-Eigenschaften:

- UV-Licht und Ozon resistent.
- Dauerhaft elastisch mit einer Reißdehnung von > 350 %.
- Wartungsfrei.
- Wurzelfest wenn nahtlos verarbeitet.

- Begehbar.

Da die Plane aus einem Stück besteht und witterungsbeständig ist, verlangt Sie kaum Wartung. Empfehlenswert ist es jährlich die Entwässerung zu kontrollieren und Blätter zu entfernen.

**Preis
Leistung!**

Anbringen der EPDM-Plane

Die vollflächige Verklebung ohne Auflast: Wie geht's? Einfach so:

- 1) Das Carportdach reinigen und ggf. austretende Nägel nacharbeiten. (Bild 1 Dachkontrolle).
- 2) Die Plane auf das Carportdach auslegen, 30 Minuten ruhen lassen (die Plane braucht diese Pause unbedingt um zu ihrer ursprünglichen Form zu kommen), und zur Hälfte zurückschlagen (Bild 2).
- 3) Die Modular Klebemasse gut umrühren, und mit dem Roller auf den Untergrund (Dachschalung) anbringen. Darauf achten, dass der Kleber gleichmäßig dünn und deckend angebracht wird. 20 cm der Attika freihalten. Klebemasse aufrollen. Bild 4 zeigt den freigehaltenen Rand.
- 4) Die Plane gleichmäßig in den nasen Kleber zurückschieben und mit
- 5) Den Planenrand zurückschlagen. Die Plane und den Holzuntergrund mit BA-2004 Kontaktkleber einrollen und trocknen lassen. Bei Berührung dürfen keine Kleberfäden gezogen werden und der Finger nicht wegrutschen. Plane in die Attika drücken.
- 6) Die EPDM-Plane in die Attika hinauf setzen und den vollständigen Randbereich mit dem PVC-Roller andrücken
- 7) Schritt 3, 4 und 5 wiederholen für die andere Dachhälfte.
- 8) Die Innenecken des Carports werden eingefaltet. Dabei entsteht ein

Planenüberschuss, der vor der Plane dreieckig nach vorn herausragt. Einschneiden der Plane ist also nicht erforderlich (Bild 9)!

- 9) Eine Entwässerung erfolgt über den Flachdachgulli (Bild 11) (Dachablauf mit EPDM-Flansch). Zur Montage Kontur des Abflusses mit Kreide angeben und ausschneiden. Gulli mit Abfluss in Position bringen, Kontur des Flansches auf der Plane anzeichnen. Klebearbeiten: Unterseite des Flansches und Oberseite der Plane mit Kontaktkleber einrollen. Kontur mit Dichtmasse abspritzen. Oberfläche anrollern (mind. 1,5 mm Dichtmasse verbleibt zwischen den EPDM-Schichten zurück!). Nach Anrollen der Kontur und Wegnehmen der überflüssigen Dichtmasse ist das Carport-Dach fertig.

Extras fürs Dach



1 Zier-Giebelluke für 30°-Satteldächer. Inklusive verzinktem Beschlag. Die



2 mögliche Größe ist abhängig von der Carportbreite und der Dachneigung.

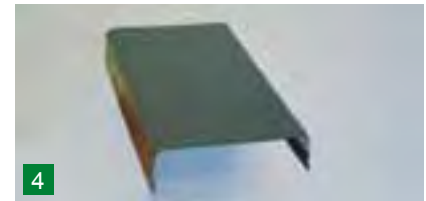
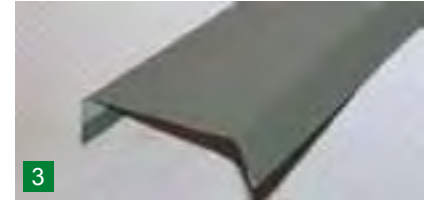

3 Lackierte Abdeckbleche für Verwitterungsschutz und schöne Optik



5 Für Satteldächer: 8-teiliger Dachrinnen-Bausatz (NW 100 mm) aus Zink. Die Verlötung muss bauseits erfolgen.



6 Edel und wertbeständig: 8-teiliger Dachrinnen-Bausatz im Format NW 100 mm. Hochwert aus Kupfer, pas-



send für alle Satteldach-Carportbausätze. Die Verlötung muss bauseits erfolgen.

▲ Zubehör		Einheit	€
1 2	Giebelluke für 30° Satteldächer	mit Stichbogen	Stück 159,00
3	Abdeckblech für Walmbleden	30 x 98 x 2.500 mm, lackiert	Stück 49,00
4	Abdeckblech für Holzblenden	30 x 98 x 2.500 mm, lackiert	Stück 49,00
5	Zinkrinne	8-teilig, bauseits zu löten	pro Bausatz auf Anfrage
6	Kupferrinne für Ausführung „K“	8-teilig, bauseits zu löten (Aufpreis zur PVC-Rinne)	pro Bausatz auf Anfrage
	Kupferrinne für Ausführung „M“	8-teilig, bauseits zu löten (Aufpreis zur PVC-Rinne)	pro Bausatz auf Anfrage
	Kupferrinne für Ausführung „L“	8-teilig, bauseits zu löten (Aufpreis zur PVC-Rinne)	pro Bausatz auf Anfrage

◀ Foliendach		Einheit	€
	Firestone EPDM-Plane	Rollenbreiten 6,10 m – 7,62 m – 9,15 m	m ² 13,99
	Modular-Kleber, wassergebunden	0,32 l/m ² für die Fläche	Liter 26,99
	Kontakt-Kleber	0,63 l/m ² für den Rand	Liter 14,99
	Dachablauf, mit EPDM-Flansch		Stück 33,99
	Dichtungsmasse für Dachablauf	Dose 100 ml	Stück 6,99

Alle Preise in €



Eingewachsenes Gründach auf einem Satteldach-Carport (Sondermodell „Classic“-Serie)

Der Gründachbausatz



- Dachstauden ca. 20 Stck. je qm
- Substrat, dränfähig, Dicke i.M. 6cm
- zweite Lage Vlies 300 g/qm
- Bausatz zzgl. Dachgully NW 70 & Drainagerohr
- eine Lage Wurzelschutzfolie 1,5 mm
- erste Lage Vlies 300 g/qm
- 22,5 x 96 mm Fesebretter - Holzschalungsfläche

Im Bausatzpaket enthalten



Dachanpflanzung

Der Begrünungsbauatz enthält ca. 20 winterfeste Stauden pro m². Das Substrat speichert das Wasser besonders gut und verhindert so das Austrocknen der Wurzelballen. Die Schutzvliese halten Substrat und Pflanzen

bei Wind und Wetter auf Ihrem Dach. Die Wurzelschutzbahn s o r g t absolut zuverlässig dafür, dass die



Wurzeln der massiven Dachkonstruktion keinen Schaden zufügen werden.

Dieser Bauatz ergänzt die „für Grünbedachung vorbereiteten“ Carports. Sie finden ihn unter dem Bedachungskürzel „G“.



„Grünes“ Flachdach mit breiter Holzblende

Grünbedachung		
Gründachbausatz, komplett	Preisangaben je m ² Dachfläche, ohne Dachabläufe	69,99 /m²
Plastoplan Geovlies	weiß (PES 300 g/m ²)	2,89 /m²
Plastoplan-Ökodach-Dichtung, 1,5 mm	oliv, nach DIN 16734, gewebearmiert, als Plane nach Maß gefertigt	28,99 /m²
Dränrohr, Wasserleitprofil	Durchmesser 50 mm	3,49 /lfd. m
Mineralisches organisches Substrat	50 l/Sack (1,33 Sack/m ²)	16,99 /Sack
Dachstauden gemischt	Sie brauchen 20 Stck./m ²	0,49 /Stck.
Dachablauf mit Schraubflansch, NW 70	Bedarf Flachdach 1 Stck., Satteldach 2 Stck.	99,99 /Stck.

Alle Preise in €



Extensiv begrünte Dächer sind ökologisch wertvoll. sie verbessern das Kleinklima.



Grüne Dächer liegen im Trend. Funktional und ökologisch wertvoll schützen die Pflanzen die Dachkonstruktion. Woran das liegt? UV-Strahlung, Temperaturunterschiede, Frost/Tauwechsel und Hagelschlag werden stets ganz sanft aufgefangen.

Begrünte Dächer halten zudem Niederschlagwasser zurück – die Kanalisation wird entlastet. Und sie bieten seltenen Lebensraum für Pflanzen und Tiere – bei extensiver Begrünung hat dieser Steppencharakter.

Ein weiterer Vorteil: das Klein-

klima im städtischen Raum wird besser – Staub und Luftschadstoffe werden gebunden, das direkte Wohnumfeld entlastet.

Gründach-Bausätze sind für alle Flachdächer und die Satteldächer mit 22° Neigung geeignet: Joda® liefert Ihnen einen verstärkten Qualitäts-Bausatz. Grüne Dächer haben ein relativ hohes Gewicht – stärkere Holzdimensionen schützen vor ungeliebten „Durchhängern“ im Dach.

Die Pflanzen sind überwiegend trockenresistente, winterharte, in jedem Fall überaus pflege-

Natur auf dem Dach

leichte Gewächse. Nach dem Anwachsen überstehen sie selbst trockene Zeiten sicher.



Tipp: Gründächer werden von stadtnahen Gemeinden besonders häufig gefördert. Fragen Sie doch einfach bei Ihrer Gemeindevertretung/Ihrem Bauamt nach.

Bedachung



Die Standard-Bedachung bei Joda®-Flachdachcarports: Alu-Trapezplatten, passgenau zugeschnitten.



„Eco-Therm“. Die Plattenunterseite ist Kondensat-tropfhemmend beschichtet (600 g/m²).



Selbstbohrende und abdichtende Alu-Spezialschrauben, die eine einfache Befestigung im „Plattental“ erlauben.



Farbig: selbstbohrende und abdichtende Stahl-Spezialschrauben, zur einfachen Befestigung im „Plattental“.

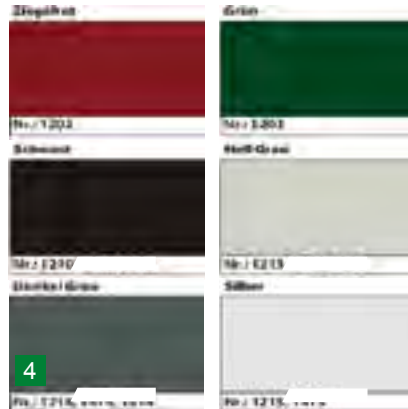

Farbige Alternative: Mehrlagig beschichtete Stahl-Trapezprofile als weitere Bedachungsmöglichkeit.

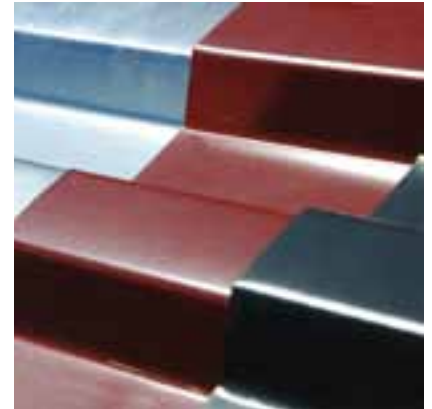

Farbenvielfalt: Wählen Sie das Stahl-Trapezprofil, das sich farblich in Ihr Ensemble „Haus und Carport“ einfügt.



Bitumenschindeln in Rot, Grün oder Anthrazit, als Dachbelag auf abgebreterten Satteldächern.



Walmblenne mit einer Reihe BRAAS Doppel-S-Dachsteinen. Set inkl. First- und Gratend-Steine und Walmglocken.

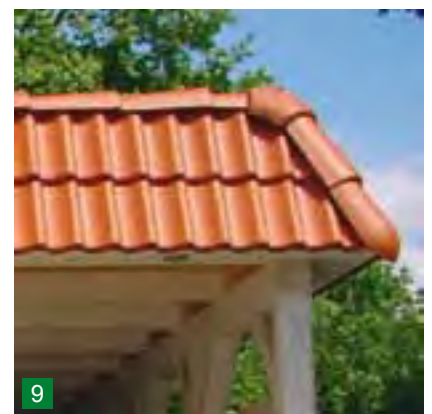

Starke Optik durch eine höhere Walmblenne mit zwei Reihen BRAAS Doppel-S-Dachsteinen.



Ortgangsteine – die edlere Gestaltung der Carport-Giebel. Anzahl und Ausstichlängen sind im Set berücksichtigt.

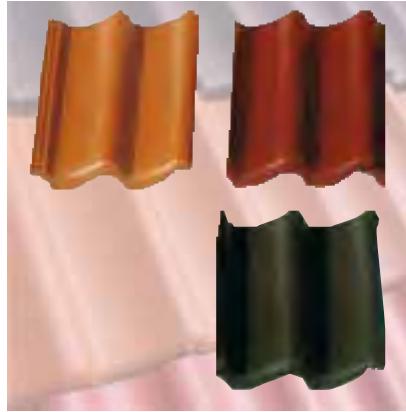

Betondachstein „BRAAS Doppel-S“ - Abbildung zeigt (von links) Klassisch-Rot, Dunkelrot und Granit matt.



Andere Ziegel – Abb. zeigt hier glasierte Ziegel – erhalten Sie gern. Preise auf Anfrage.

Flachdach-Zubehör				
			Einheit	€
1	Alu-Trapezplatte, blank	Profil 20/100	m ²	24,99
2	Alu-Trapezplatte, Eco-Therm	Profil 20/100	m ²	auf Anfrage
3	Alu-Schraube, blank	5,5 x 35 mm	Stück	0,39
4	Stahl-Trapezplatte, farbig	Profil 20/100, Nova 50 µ	m ²	36,99
5	Stahl-Trapezplatte, farbig, Eco-Therm	Profil 20/100, Nova 50 µ	m ²	auf Anfrage
6	Stahl-Schraube, farbig	5,5 x 35 mm	Stück	0,39

Dach-Zubehör *				
7	Bitumenschindeln	Rechteckformat	Paket á 3,0 m ²	39,99
	Pfannenblende, einreihig (o. Abb.)	für eine Reihe BRAAS-Ziegel, ohne Pfannen	lfd. m Blende	ohne Aufpreis
8	Pfannenblende, einreihig	für eine Reihe BRAAS-Doppel-S, mit Pfannen	lfd. m Blende	84,99
	Pfannenblende, zweireihig (o. Abb.)	für zwei Reihen BRAAS-Doppel-S, ohne Pfannen	lfd. m Blende	54,99
9	Pfannenblende, zweireihig	für zwei Reihen BRAAS-Doppel-S, mit Pfannen	lfd. m Blende	149,99

Satteldach-Zubehör **				
10	Ortgangsteine für Satteldächer			
	- Wedel	Ausstichlänge 110 mm	pro Bausatz	319,99
	- Wismar	Ausstichlänge 110 mm, bauseits anpassen	pro Bausatz	449,99
	- Würzburg	Ausstichlänge 110 mm	pro Bausatz	641,99
	- Malchow	Ausstichlänge 88 mm	pro Bausatz	319,99
	- Meldorf	Ausstichlänge 110 mm	pro Bausatz	449,99
	- Mölln	Ausstichlänge 110 mm	pro Bausatz	699,99

* Der Preis versteht sich als Aufpreis zur Standard-Waldblende!

** Der Preis versteht sich als Aufpreis bei Dachform D!

...weitere Sonderwünsche? Fragen Sie bitte Ihren Fachberater





Solide Konstruktion nach Maß aus massivem Lärchenholz: Eine einreihige Pfannen-Waldblende mit glasierten Pfannen wirkt elegant. Pfiffiger Pfostenersatz: Der Leimholzbogen sorgt für eine besonders leichte Einfahrt und setzt den besonderen Akzent.

Mit Handwerk und Ideen

Joda® baut massiv und individuell



Traditionell: 45° Dach mit profilierten Sparrenköpfen

Ein Carport kann mehr als ein geschütztes „Parkhäuschen“ sein. Mit Joda® ergänzen Sie nicht einfach nur die zuhause vorhandene Bausubstanz. Sie werten auf und schaffen sich extra Stauräume. Besonders wichtig: In der Formgebung der Anlage bleiben Sie absolut flexi-

bel. Das Carport wird von Joda® passend zum Haus gestaltet. So gliedert es sich in die vertraute Umgebung ein, wird Teil eines harmonisch abgestimmten Ganzen. Bringen Sie Ihre Ideen mit der Erfahrung von Joda® zusammen. Ihr Fachberater hilft gerne weiter!



Haus und Carports als ein optisch gelungenes Ensemble: Walmdach-Anlage aus Lärche. Zwei Carports inklusive Abstellraum.



Flachdach-Carport mit Leimholzbogen – interessanter Anbau: Der versetzt angeordnete Abstellraum erhielt eine Tür „T12“.

Hinweis: Bei Pfostenbögen keine Sonderhöhen möglich!



Stellplatzreihe: Doppelcarport, rückseitig zusammengefügt, mit Designelement „Leimholzbogen“ (siehe S. 75)



Dank geschickt angeordneter Entwässerung kann auch ein Satteldachcarport direkt ans Haus gestellt werden.



Vorne Satteldach-Carport, hinten Abstellraum mit Flachdach. Joda® baut die individuellen Carports!



Flexibel schräg und hoch hinaus: asym. Satteldach – eine Lösung passend zur Dachneigung des Wohnhauses.



Sinnvolle Ergänzung: Ein Schleppe-dach, hier mit Abstellraum, schafft geschützten Stellplatz im Carport.



Aktuelle Form: Das trendige Tonnendach-Carport komplettiert nicht nur modern geformte Architektenhäuser.



Carport-Anlage (Perfect-Serie) mit doppelreihiger Pfannen-Walmblende. Individueller Grundriss plus gestaltete Wandelemente.



Satteldach-Carport – hier mit versetztem Abstellraum. Wände mit vertikal gesetzter Boden-Deckel-Schalung.



Die gerundeten Pfosten und Kopfbänder geben dem Stellplatz-Sondermodell einen rustikalen Charakter.

Carports nach Maß

Joda® baut kreativ

Häuser sind so verschieden wie die Wünsche der Menschen, die darin wohnen. Deswegen fertigen wir neben den Systemlösungen auch absolut individuelle „Maßanzüge“ für Autos. Passend zu jedem Stil und Geschmack.

Und wie sieht Ihr Traumcarport aus? Egal ob klein oder groß: Joda® „schneidert“ Ihnen alles, was machbar ist.

Die traditionell handwerkliche Fertigung lässt Ihnen und Joda® den kreativen Spielraum für ganz eigene Lösungen. Mit Walm-dach oder ursprünglich – mit echtem Fachwerk? Materialien wie Lärche-Leimholz, Konstruktionen über Eck versetzt oder einfach nur besonders hoch? Mit der Erfahrung von Joda® können Sie sorglos bauen. Mehr Ideen? Bitte umblättern.



Gestalten Sie Ihr Carport!

Wenn Ihr Carport so aussieht wie das Ihres Nachbarn, liegt es nicht an Joda®.



Bestimmen Sie die Form – Joda® baut alles passend zu Ihrem Haus.



Besondere Blendenform? Gerne – hier im ländlich-rustikalen Stil.



Eine über Eck versetzte, fortgesetzte Walblende.



Gute Idee: Satteldach-Carport als stirnseitiger Wandanbau.



Massiv in Lärche – Joda® fertigt in meisterlicher Zimmermannsqualität.



Laubengang: Satteldach-Carport mit seitlich angesetzten Pfetten.



Mit Sonderstatik und Luke im Giebel vorhandene Platzreserven nutzen.



Abgestimmt mit dem Haus: Die Neigung und Form des Carport-Giebes.



Dachform passend zum Haus: Ein versetztes Pultdach wirkt exklusiv.

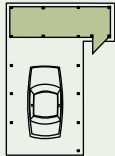
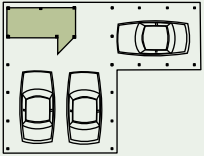
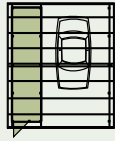
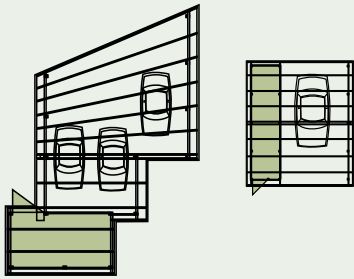

Vier kreative Grundrissbeispiele

Joda® fertigt individuelle Carports in den von Ihnen gewünschten Größen. Bestimmen Sie den Grundriss, die Form und die Ausführung.

Zum Beispiel erstellt Joda® für Sie:

- Winkel-Carports
- Flach-/Satteldachkombination
- Satteldach mit traufseitiger Einfahrt
- Walmdach-Carports
- Fachwerkkonstruktionen
- Schrägausführungen
- Sonderhöhen (z.B. für Wohnmobile, Pferdeanhänger, Boote)
- Leimholzkonstruktionen mit verschiedenen Pfostenprofilen
- Carports mit erhöhter Schneelast

Wie Sie die Carport-Wände gestalten können? Ideen auf den Seiten 66–69



„Veredeltes“ Carports – hier nach Kundenwunsch geschnittenes Profil.



Dekoratives Profil an Sattelbalken & Sparren-Köpfen



Leimholz-Kopfbänder als elegante Variante (Standard: gerades Kopfband).



Boden-Deckelschalung als mögliche Verkleidung (Bausatz-Material) für die Giebelfront und Carportwände.



Sicher – schließen Sie das Carport mit Wänden und einem Garagentor.



Infos zu den Serien und zur Holzpflege finden Sie auf den Seiten 92-93.

In Reih' und Glied

Beispielhafte Möglichkeiten für großformatige Parkräume



Flachdach über Eck: große Stellplatzlösung mit solider Pfannenwalmblen-
de und Leimholzbogen.



Mit zurückgesetztem Pfosten für mehr
Einfahrts-Freiheit:



Solider Eindruck: Pfannen (doppelrei-
hig) auf der breiten Walmblen-
de. Die Wände schließen den Baukörper.



Kleinteiligkeit nutzt das vorhandene
Gelände optimal: Reihenanlage
aus kleineren Vierer-Einheiten mit
integriertem Abstellraum.



Integrierte Müllplatz-Lösung unter
klassischer Stellplatz-Anlage.



Ein 30°-Satteldach mit traufseitiger
Einfahrt und Abstellraum, ergänzt
durch Fenster und Türen aus dem
Blockhausprogramm.



Mit Höhen-Versatz: Die Flachdach-
Reihenanlage am Hang schafft viele
Stellplätze auf kompaktem Raum.



Ein kombiniertes Sattel-/Flachdach
ergibt den architektonischen Akzent.
Hier eine Variante mit begrümtm Dach.



Großzügige, klassisch geformte „Rei-
he“ unterm Satteldach. Interessante
Idee: Die traufseitige Einfahrt.



Raffinierte Idee mit grünem Pflanzenteppich: Die versiegelte Bodenfläche wird einfach auf das Dach der Reihenanlage verlegt.

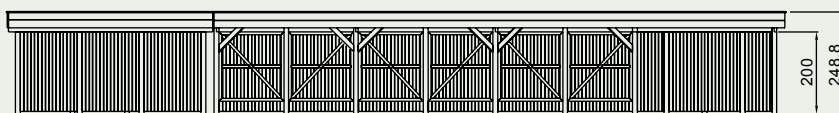

Vorderansicht

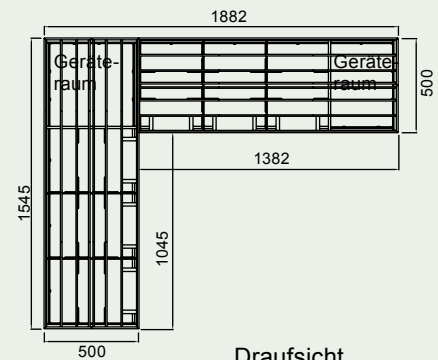

Draufsicht

Plan einer Reihenanlage mit Gründach und Holzblende – für sechs PKW und zwei Geräteräumen.

Reihenanlagen

Geschützte Parkplätze für Wohnanlagen

Wohnanlagen, Reihen- und Doppelhäuser verlangen angepasste Stellplatzlösungen. Auch

hier lassen wir Ihnen die Wahl: Ganz individuell entworfen oder Lösungen „in Reihe“ aus dem

Joda®System. Alles ist möglich – ganz offen, geschlossen, mit Abstellräumen, freitragend oder durch Pfosten getrennte Stellflächen!

Geplant wird in jedem Fall gemäß den örtlichen Gegebenheiten und Ihren persönlichen Vorstellungen.

Bitte wenden Sie sich an Ihren Joda®Fachhändler.

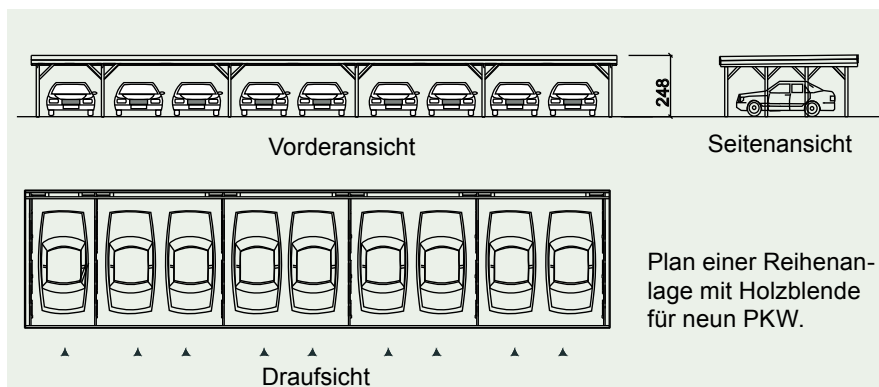

Plan einer Reihenanlage mit Holzblende für neun PKW.

Ganz einfach – der Aufbau eines vorbereiteten Joda®Bausatzes ist schnell verwirklicht. So gehen Sie vor:

Gezeigt wird die Montage am Beispiel eines Walmblende-Carports mit Geräteraum (andere Typen weichen in Details ab). Hier in der Variante mit verlängerten Pfosten zum Eingraben (300 cm). Standard sind 210 cm lange Massivholz-Pfosten (zur Fundament-Montage mit H-Pfostenträger).



1
Zuerst genau ausmessen! Bestimmen und markieren Sie genau die Position der Fundament- bzw. Pfostenlöcher zur Aufnahme der tragenden Pfosten.



2
Erdarbeiten. Heben Sie Erdlöcher zur Aufnahme der Fundamente bzw. Pfosten aus – ggf. groben Kies in die Löcher einfüllen!



3
Mit Hilfe von Wasserwaage und Schnur die Fundamente/Pfosten lotrecht und in die Flucht setzen. Abstände genau prüfen und ausrichten.



5
Die von Joda® vorgefertigten Pfetten aufsetzen und annageln. Zwischen den mittleren, oben ausgefälzten Pfetten, wird die Dachrinne eingehängt.



6
Das Dach: hier Bedachung mit großformatigen Trapezblechen. Einfach auflegen, ausrichten und mit Spezialschrauben im „Tal“ festschrauben.



7
Die Lücke oberhalb der Dachtafeln wird durch Aufkantungsbretter gefüllt. Diese dienen auch als Auflage für die Kranzleisten.



9
Die Dachrinnen-Anlage: Das Wasserablauf-Set zusammenbauen und zwischen den mittigen Pfetten einsetzen.



10
Die Blendenbekleidung: hier Deckung mit Faserzement-Schindeln. Sauberer Abschluss durch Kantenprofile.



11
Optional: Geräteraume schaffen extra Stauraum und Windschutz. Fertige Wände zwischen die Pfosten schrauben.



Sattelbalken auf Pfosten legen und verschrauben. Tipp: vorher Winkel zur Pfettenmontage befestigen. Danach Längskopfbänder anschrauben.



Kompetent, schnell und zuverlässig: Egal ob kleine oder große Carport-Konstruktionen – die Montageteams von Joda® realisieren die Carport-Montage.

Der Joda® Montage-Service

Joda® Carport-Bausätze sind für den „Do it yourself“-Aufbau optimal konzipiert. Die Konstruktion macht die Montage leicht.

Selbstverständlich können Sie den Aufbau auch in die erfahrenen Hände der Joda®Monteure geben. Joda® bietet Ihnen alles aus einer Hand – einen kompletten Montage-Service!

Die Kosten sind abhängig von den örtlichen Gegebenheiten



und dem Carporttyp.

Der Joda®Berater hilft Ihnen gerne weiter.



Die massive Holzverkleidung einer Walmblende: Glattkant-Bretter sind umlaufend an den Walmklötzen anzuschrauben.



Dank vorgefertigter Bauteile und vielfach praxisbewährter Bausatz-Konstruktion: Sieht gut aus und passt super!

Montage-Tipp – die Pfosten



Damit ein Carport auf Dauer standfest bleibt, ist eine richtige Verarbeitung besonders wichtig. Achtung: Direkt ins Erdreich gesetztes Holz kommt mit Nässe in Kontakt. Dies wirkt dort auf ungeschütztes Holz zersetzend.

Carport-Pfosten stellen Sie ohne Erdkontakt auf Pfostenträger, welche in einem Fundament befestigt sind. Bei einer Montage direkt in der Erde (nur bei Classic-Serie und Natur-Serie) sind 300 cm lange Pfosten nötig. Es sind **2 Grundregeln** zu beachten, um Fäulnis keine Chance zu geben:

1. Imprägniertes Holz darf nicht gehobelt oder gebohrt werden. An so bearbeiteten Stellen wäre das Holz in der Erde nicht ausreichend geschützt.

2. Staunässe schadet fast jedem Holz, ein guter Wasserablauf ist wichtig. In einem Kiesbett kann Feuchtigkeit schnell ablaufen. Ein Einbau in den Mutterboden ist nicht zu empfehlen.

Hinweis: 3,00 m lange Pfosten, siehe Zubehör Seite 73.



Holz lässt sich gestalten: Schönes Beispiel einer bauseits vorgenommenen deckenden Farbbehandlung. Abb. zeigt Typ „**Glinde KF perfekt**“ mit Sonderausstattung.

Classic-Serie

Das Material

Die Kiefer ist das klassische Bau- und Konstruktionsholz. Dank der grünen Kesseldruckimprägnierung ist die Kiefer ideal geschützt und im Außenbereich einsetzbar, sie lässt sich sehr gut verarbeiten.

Charakteristisch für dieses mäßig harte Vollholz ist die deutliche Jahringstruktur, die Harzkanäle und die natürlichen Eigenschaften wie mögliche Rissbildung, Harzaustritt und Verwerfung.

Der Holzschutz

Im Außenbereich verbautes Kiefernholz braucht einen zusätzlichen Schutz. Joda® imprägniert die Kiefer werkseitig mit einem speziellen Verfahren: Der Kesseldruckimprägnierung (KDI). Dieser Holzschutz bewahrt das verarbeitete Holz dauerhaft vor Witterungseinflüssen und Fäulnis. Nach der sog. „Fixierung“ der Salze im Holz ist diese Imprägnierung nicht

mehr auswaschbar. Das sichert Ihnen die vorbeugende Schutzwirkung gegen holzerstörende Pilze, Insekten, Witterungseinflüsse und Moderfäule (nach DIN 68800).

Möchten Sie das Holz aus optischen Gründen streichen, so empfiehlt Joda® frühestens nach einem Monat einen offenporigen Anstrich mit einer Lasur. So bleibt die Möglichkeit der natürlichen Feuchtigkeitsaufnahme und -abgabe des Holzes weiter erhalten.

Wünschen Sie für die Classic-Serie einen deckenden Lackanstrich ist folgendes zu beachten: Streichen Sie das Holz erst nach vollkommener Austrocknung. Je nach Witterung kann dies frühestens nach einem Monat erfolgen. Da das Holz noch weiter „arbeitet“ (u. Umständen Rissbildung etc.) empfiehlt sich dieser Anstrich erst nach einer Witterungsperiode (1 Jahr). Lassen Sie sich bitte im Fachhandel beraten.

Natur-Serie

Das Material

Die Lärche ist eine sehr haltbare einheimische Holzart. Charakteristisch für dieses mäßig harte Vollholz ist die rötliche Eigenfärbung, eine ausgeprägte Holzmaserung und so natürliche Eigenschaften wie mögliche Rissbildung, Harzaustritt und Verwerfung.

Der Holzschutz

Zur langfristigen Werterhaltung ist eine



Vollholz KDI,
gehobelt, gefast

Classic-Serie
mit KDI-Holzschutz

Holz und Schutz

Wie unser Naturmaterial behandelt wird...

Im Außenbereich verbautes Holz ist ständig der Witterung und seiner Feuchtigkeit ausgesetzt. Wenn bewittertes Holz ungeschützt bleibt, kann dies die natürliche Substanz angreifen und sie schädigen.



Joda®Carports der Classic-Serie sind deswegen bereits geschützt.

Für die anderen Serien gilt: Die „Außenhaut“ sollte bauseits mit Joda®Color (s. Häuserkatalog S. 66) behandelt werden. Beachten

Sie folgende, vorbeugende Hinweise, um auf lange Zeit an dem Carport aus dem Naturwerkstoff Holz Freude zu haben.



Zu behandelnde Hölzer sind mit diesem Symbol gekennzeichnet.

wirkstoffhaltige Grundierung und Oberflächenbehandlung mit Joda®Color (s. Häuserkatalog S. 66). zwingend erforderlich. Die Lärche sollte nie naturbelassen verarbeitet werden. Öle und Bitterstoffe geben dem Holz zwar eine gewisse Resistenz gegen Fäulnis und Insektenbefall. Jedoch gilt bei allen Holzteilen mit tragender Funktion: Sie sind nach DIN bauseits zwingend mit einem Holzschutz zu versehen. So vermeiden Sie die silbergraue Patina, die unter Witterungseinfluss auf unbehandelten Oberflächen entsteht. Mit dem Holzschutz bleibt auch der schöne rötliche Holzton der Lärche erhalten. Es empfiehlt sich ein zweimaliger Anstrich mit der hellen, pigmenthaltigen Joda®Color-Dünnschichtlasur.

Master-Serie

Das Material

Das Fichte Konstruktionsvollholz (NSi) hat glatt egalisierte/gefaste Oberflä-

chen. Die Wahrscheinlichkeit nachträglicher Verformung ist aufgrund der technischen Trocknung auf die Holzfeuchte von 15 +/- 3 % minimiert. Durch speziellen Einschnitt wird die Bildung von Schwindrissen verringert. In der Länge keilgezinkt.

Der Holzschutz

Dieses Vollholz ist naturbelassen. Eine Farb-Endbehandlung ist erforderlich! Joda® empfiehlt nach dem Anschliff eine wirkstoffhaltige Grundierung und 2-maligen Anstrich auf trockenem(!) Holz. Nehmen Sie stets offenporige, „elastische“ Farben/Lasuren* mit hohem Pigmentanteil aus dem Joda®Color-Programm (s. Häuserkatalog S. 66). Dauerhaftigkeit und eine makellose Oberfläche ist nur so erreichbar.

Perfect-Serie

Das Material

Das technisch getrocknete Fichte-

Leimholz verbindet den Charakter des gewachsenen Holzes mit hoher Formbeständigkeit. Die Verleimung nimmt zu einem großen Teil die natürliche Spannung, minimiert die Rissbildung/Verwerfung und sorgt für eine 10 % höhere statische Belastbarkeit gegenüber Vollholz. Die Fichte ist eine mäßig harte, einheimische Holzart. Ein bauseitiger Holzschutz ist zwingend notwendig.

Der Holzschutz

Nach einer (farblosen) wirkstoffhaltigen Grundierung ist 2-malig die pigmenthaltige Joda®Color-Dünnschichtlasur aufzutragen. So bewahren Sie den edlen Charakter des Leimholzes. Dieses rissarme Material bietet sich auch für deckende Farbbehandlungen an, lassen Sie sich bitte beraten. Generell gilt: Stellen Sie sicher, dass das verleimte Material nicht mit Staunässe (z. B. Erdfeuchte) in Kontakt kommt.



Natur-Serie
naturbelassen



Master-Serie
naturbelassen



Perfect-Serie
naturbelassen



1 Rissbildung

Beim Trocknungsprozess können aufgrund einer nicht gleichmäßigen Holzstruktur Trockenrisse entstehen. Je nach Holzart und Standort des Produktes (z. B. sonniger oder schattiger Standort) kann dies unterschiedlich

stark auftreten und auch wieder vergehen. Auch durch Veredelungsverfahren kann dies nur reduziert werden. Nach DIN 4074 sind solche Risse grundsätzlich zulässig, die Statik und Haltbarkeit nicht negativ beeinflussen.



2 Holzinhaltsstoffe

Je nach Holzart sind im Holz verschiedene Inhaltsstoffe gebunden, die durch Bewitterung austreten können. Bei stark gefärbten Hölzern wie z. B. Bangkirai sind Verunreinigungen an Pflasterflächen etc. möglich. Auch daher muss Regenwasser abgeführt

werden.

Des Weiteren empfehlen wir bei deckenden Anstrichen eine Grundierung sowie einen Absperrgrund aufzutragen, der ein Durchschlagen der Inhaltsstoffe durch die Farbe verhindert.



3 Schimmel und Bläue

Das Holz ist durch die Imprägnierung gut geschützt. Bei druckimprägnierten Hölzern können während der Lagerung aber oberflächliche Stockflecken und Schimmel entstehen. Die ggf. hohe Restfeuchte im Holz begünstigt dies. Meist lässt sich der oberflächliche Schimmel nach der Trocknung leicht

entfernen. Die Optik gleicht sich durch die Bewitterung nach kurzer Zeit wieder an. Bei unbehandelten Hölzern können punktuelle sowie streifige Verfärbungen durch den Bläuepilz entstehen. Um das zu vermeiden, muss eine Grundierung (Joda®Color) mit vorbeugendem Bläueschutz aufgetragen werden.



4 Quell- und Schwindverhalten

Eine für Holz typische Eigenschaft ist die Volumenveränderung durch Feuchtigkeitsaufnahme bzw. Trocknung.

Je nach Feuchte des Materials können Bauteile unterschiedlich stark „arbeiten“. Ein frisch eingeschnittenes Kiefern Brett hat z. B. bei einer Feuchtigkeitsabnahme von 10 % ca. 4 %

seiner einstigen Stärke verloren! Bei der Druckimprägnierung wird das Holz voll gesättigt. Es weist daher nach Trocknung die größten Schwindungen auf. Bei der Verarbeitung muss diese mögliche „Bewegung“ konstruktiv berücksichtigt werden (z. B. Profilholz mit verlängerter Feder einbauen etc.).



5 Raue Oberflächen

Die Oberfläche von gehobelten/gefrästen Hölzern kann trotz großer Sorgfalt und scharfer Werkzeuge teilweise raue Stellen aufweisen. Gerade im Astbereich oder entgegen der Bearbeitung gerichteten Holzfasern

sind je nach Holzart raue Stellen oder kleine Faserausrisse möglich. Bei einer Pfostenkopfbearbeitung sind aufgrund der quer zur Faser erfolgten Bearbeitung neben rauen Flächen auch kleine Ausfransungen möglich.



6 Salzausblühungen

Bei kesseldruckimprägnierten Hölzern können oberflächliche, weiß bis grünliche Ausblühungen auftreten. Es handelt sich dabei um austretendes Harz, das sich mit den Inhaltsstoffen

der Imprägnierung gemischt hat. Die in der Imprägnierung gelösten Kupfersalze oxidieren an der Oberfläche zu hellgrünen Flecken und wittern nach einiger Zeit ab.



7 Farbgebung und Schattierungen

Bei kesseldruckimprägnierten Hölzern werden Farbpigmente mit der Imprägnierlösung in das Holz gebracht. Das Pigment-Aufnahmeverhalten wird bestimmt durch die Holzart, den Holzabschnitt, den Feuchtegehalt

und die Temperatur des Materials. Die Folge ist eine ggf. auch unterschiedlich starke Farbintensität.

Durch die Bewitterung gleichen sich diese Unterschiede übrigens nach einiger Zeit an.

Von Schönheitsfehlern, die keine sind

Holz, ein sympathisches Material aus der Natur

Natürlicher Charakter: Der kleine
Trocknungsprozess-Riss im Lärchenholzpfosten

Holz ist ein dem natürlichen Wachstumsprozess entnommenes Material – quasi ein Rohstoff aus Natur. Im Gegensatz zu industriell gefertigten Werkstoffen ist es nicht gleichförmig – jedes Holzstück ist ein echtes Unikat.

Erfahren Sie hier mehr über ganz natürliche Eigenschaften eines zeitlosen Naturmaterials. Neben guten Festigkeitseigenschaften,

einem relativ geringen Gewicht und die in der Regel leichte Bearbeitbarkeit zeigt der Werkstoff charakteristische „Schönheitsfehler“. Diese manchmal auftretenden Kennzeichen stehen für kleine Einschränkungen in der Beschaffenheit. Die unverwechselbaren Naturmerkmale werden bewusst in Kauf genommen und stellen keinen echten Mangel dar.

Joda®Tipp: Holz im Außenbereich bedarf unabhängig von Qualität, Imprägnierung und Holzart einer gewissen Pflege. Dazu gehört die Reinigung und je nach Bewitterung ggf. ein Schutzanstrich. Je besser die Pflege, desto länger die Freude am Holz. Damit diese leicht von der Hand geht: Mehr Infos dazu finden Sie auch im Joda®Color Programm im Häuserkatalog ab S. 66.



8

8 Markröhre

Bei Nadelhölzern befindet sich im Zentrum des Stammes in Längsrichtung die Markröhre. Diese hat einige Millimeter Durchmesser und hebt sich farblich von umliegenden Holzschichten ab.

Durch die Verarbeitung des Holzes

kann diese aus einem porösen Gewebe bestehende Röhre teilweise oder ganz sichtbar werden. Die Markröhre ist keine Fäulnis oder sonstige Schädigung des Holzes, sondern gehört zum natürlichen Erscheinungsbild dieses Werkstoffes.



9

9 Äste und Maserung

Äste und Maserung des Holzes variieren je nach Holzart und gehören zur Charakteristik eines Holzes. Bei Gartenholz-Produkten werden gesunde, jedoch auch mal astigere Hölzer ein-

gesetzt als im Möbelbau. Eine einheitliche, gleichmäßige Maserungsabfolge kann z. B. bei Sichtblenden, Vorgartenzäunen, Profil- oder Konstruktionsholz nicht gewährleistet werden.



10

10 Harzaustritte

Ein nachträgliches Ausharzen ist bei Nadelhölzern gerade bei warmer Witterung oder direkter Sonneneinstrahlung nicht vermeidbar. Diese Eigenschaft kann durch einen dunklen, absorbierenden Anstrich noch ver-

stärkt werden.

Tipp für den Fall der Fälle: Benutzen Sie ein Stück Holz als Spachtel und entfernen Sie vorsichtig ggf. ausgelaufenes Harz.



Mehr Sommersonne: Ohne großen Aufwand lässt sich Ihr Haus um einen großen Terrassen-Raum erweitern. Abbildung zeigt Sondermodell mit Steg-Dreifach-Platten. Extra: Dachrinnen aus Kupfer



Mehr Raum, mehr Lebensqualität: Das Terrassendach mit Lichtwellplatten (Standard) schafft Extraplatz – ideal als geschützter Treffpunkt zum Essen und Plaudern.



Erweitert Ihr Haus: Terrassendach (Sonderanfertigung) mit Steg-Dreifachplatten, Seiten mit Dichtzaunelementen geschlossen.



Offene Bauweise hält Regen und Sonne ab, hier Variante der Perfect-Serie.

Fangen Sie die Sonne ein

Joda® Terrassendächer für mehr Lebensqualität

Ab jetzt können Sie die sommerlichen Tage besser genießen! Mit einem Dach für Ihre Terrasse wird die warme Jahreszeit noch ein Stück verlängert. Geschützt unter dem hochlichtdurchlässigen Pult-Dach! Eine solide, attraktive und zu-

gleich günstige Alternative zum Wintergarten. Die transparenten Lichtplatten (z. B. Steg-Dreifach) isolieren und halten es abends immer ein bisschen wärmer als im Garten. Topfpflanze & Co. können hier besser geschützt überwintern. Das

Joda® Bausatz-Programm: vier Breiten und drei Tiefen, freitragend mit Massivholz konstruiert. So schmiegen sie sich an jede Hauswand. Aus hochwertigem Naturmaterial gefertigt, passen die Joda® Terrassendächer in jedes Garten-Ambiente.

Nach Wunsch und Maß! Joda® baut auch individuell.



Passt genau! An ihre Terrasse angepasste Dach-Lösungen realisiert Joda® gerne. Bitte fragen Sie Ihren Fachberater.



Sonderanfertigung, aufgrund geringer Traufhöhe bauseits mit Dachanschluss.



Sonderanfertigung mit umlaufender Schindelblende.



Perfect-Serie mit zusätzlichen Wandelementen und Lichtbändern.



Terrassendach mit umlaufender Dachblende, siehe auch nächstes Bild.



Gut zu sehen: die umlaufender Dachblende bei einem Terrassendach, bauseits weiß farbbehandelt.



Terrassendach der Perfect-Serie mit halb hohen Wandelementen und Kupferferrine.



Terrassendach mit Dichtelementen, profilierten Sparrenköpfen und Kupferabdeckung.



Terrassendach als individuelle Ecklösung (Perfect-Serie, bauseits farbbehandelt)



...mit bauseitiger Beschattung.

Wohnen im Grünen

Joda®Terrassendächer gibt es maßgeschneidert

Willkommen auf Ihrer Terrasse der Extraklasse. Gestalten Sie mehr Wohnraum auf einfache Art und Weise – mit einem individuell nach Maß gefertigten Fertig-Bausatz. Angenehmer Effekt: Joda®Terrassendächer schmücken die Gartenseite und werten jede Immobilie auf. Entdecken Sie hier eine of-

fene Bauweise, die Regen oder übermäßige Sonnenstrahlung effektiv abhält. Egal ob Sie eine „Nur-Dach-Konstruktion“ oder Varianten mit Brüstungen und Seitenwänden wählen: Genießen Sie den Sommer nach eigenen Ideen.

Ihr Joda®Fachberater hilft bei Fragen weiter.

Lieferumfang



Die **Pfosten**: glatt gehobelt und gefast, 115 x 115 mm stark, 3.000 mm lang. Ergänzende H-Pfostenanker (8 x 80 x 800 mm) finden Sie auf Seite 73.



Großzügig dimensioniert: Massive **Sattelbalken** und **Pfetten**. Für eine einfache Montage sind die Pfosten und die Pfetten bereits ausgeklinkt.



Prägnant: Massive **Längs-Kopfbänder**, bei der Variante mit Steg-Dreifachplatten, geben extra Halt. Auch hier gilt: alle Hölzer sind vorgefertigt.

Foto: Scobalitt



Passende, in das System integrierte **Wandanschluß-Profile**, machen das Dach nicht nur dicht, sondern bilden auch eine optische Einheit.

Foto: Scobalitt

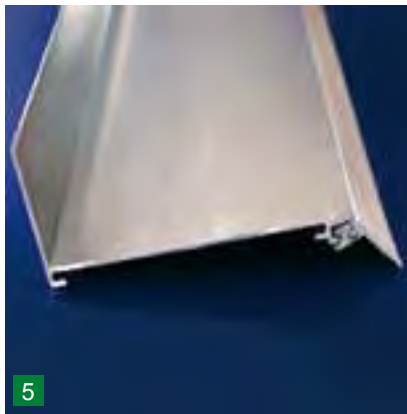

Hochwertige **Wandanschluß-Profile** aus Aluminium dichten das Steg-Dreifachplatten-Dach ab. Passend hierzu sind die Alu-Kantenabdeckungen.



Eine braune **PVC-Halbrund-Regenrinne** zum Klemmen, sorgt für den Wasserablauf. Rinnensysteme aus Kupfer oder Zink auf Anfrage.



Der Wasserablauf erfolgt über ein **Fallrohr** bis zur Oberkante der Pflasterfläche. Material: PVC-Braun.

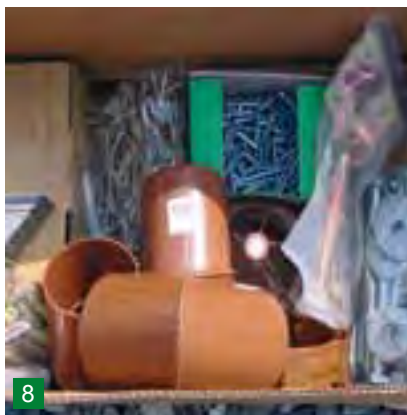

Komplett: Ein Zubehöropaket und eine genaue Montageanleitung gehören ebenfalls zum Joda®-Lieferumfang.



Sauberer Abschluss: die Stirnbretter bei der Lichtwellplatten-Bedachung. Die Blende besteht aus je zwei Falzbrettern pro Seite. (Abb.: Classic-Serie)

Terrassendach mit Lichtwellplatten, „Explosions-Detail“

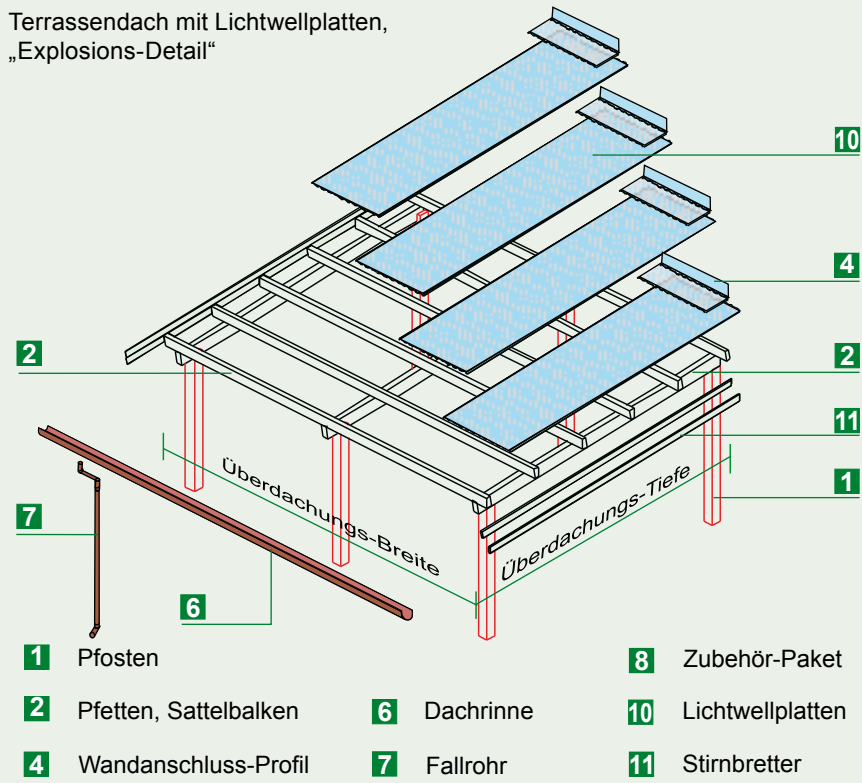

Die Konstruktion mit Lichtwellplatten



Foto: Scobalitt

Die Platten bestehen aus 1,2 mm starkem, klarem PVC. Das Profil: Trapez 70 x 18 mm. Für einen dichten Wandanschluß, sind spezielle Profilplatten im Lieferumfang enthalten. Die Befestigung erfolgt mit Spezialschrauben und Abstandshaltern. An den Stirnseiten bilden gefalzte Bretter einen sauberen Abschluss. Laut Statik werden keine Kopfbänder verlangt. Spielt die Optik eine Rolle, können Sie diese aus dem Zubehör mitbestellen (siehe Seite 73).

Terrassenüberdachung als freitragendes Pultdach: Die massive, Holzkonstruktion wird aus gehobelten und gefasteten Hölzern gefertigt. Alle Teile sind weitestgehend vorgefertigt. Die Konstruktion ist statisch selbsttragend, kann deshalb an jede Hauswand montiert werden, ohne deren Tragfähigkeit einzuschränken. Die Dächer sind für eine Schneelast von

125 kg/m² ausgelegt. Höhere Lasten auf Anfrage.

Zum Lieferumfang gehören: Pfosten 115 x 115 x 3.000 mm, Sattelbalken, Pfetten, Zubehörpaket, ausführliche Montageanleitung und eine PVC-Halbrundrinne zum Klemmen, inklusive Fallrohr bis Oberkante Pflasterfläche. Des Weiteren sind bei

der Ausführung mit Lichtwellplatten Stirnbretter und bei der Ausführung mit Steg-Dreifachplatten zusätzliche aussteifende Längs-Kopfbänder enthalten.

H-Pfostenanker sind nicht im Lieferumfang enthalten. Sie können diese aus der Zubehörliste (siehe Seite 72) mitbestellen.

Terrassendach mit Steg-Dreifachplatten, „Explosions-Detail“

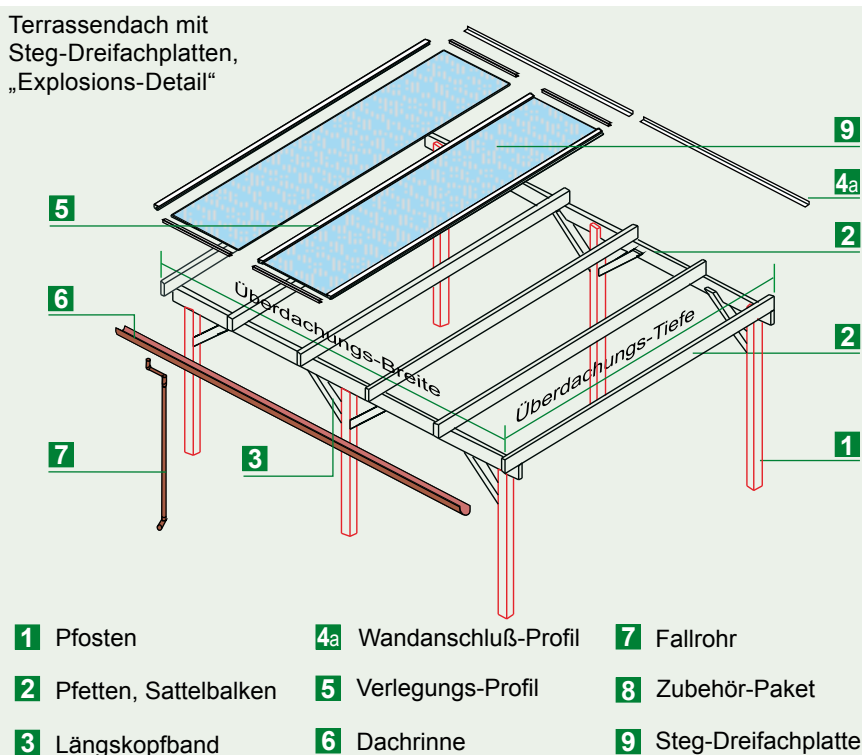

Die Konstruktion mit Steg-Dreifachplatten



Foto: Scobalitt

Die Hohlkammerplatten mit 3-fachem Steg sind aus Polycarbonat gefertigt. Sie zeichnen sich durch extrem hohe Schlagfestigkeit (Ballwurf- und Hagelsicher nach DIN 18032), hohe Witterungsbeständigkeit und ausgezeichnete Isolierung aus. Die Platten sind 16 mm(!) stark und 980 mm breit. Kopfbänder, als statische Aussteifung, Spezialschrauben, Wandanschluss-, Verlegungs-, Rand- und Traufprofile sind im Lieferumfang enthalten.

Terrassendach

mit Lichtwellplatten

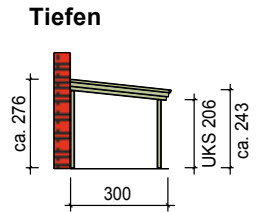
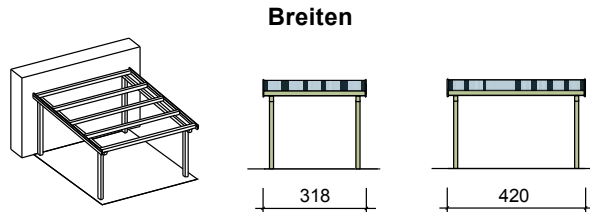

Terrassendach		mit Lichtwellplatten			
▼ Tiefe	Breite ►	Classic		Natur	
		318 cm	420 cm	318 cm	420 cm
300 cm		1.059,99	1.319,99	1.449,99	1.719,99
350 cm		-	1.369,99	-	1.789,99
400 cm		-	1.459,99	-	1.899,99

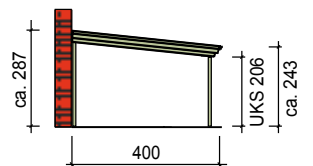
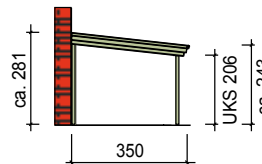
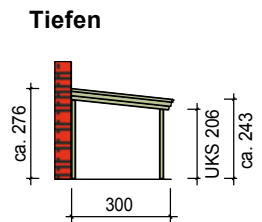
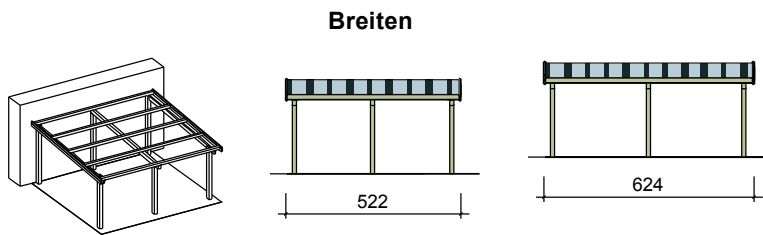
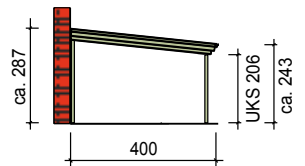
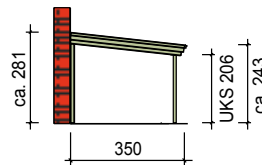

Terrassendach		mit Lichtwellplatten			
▼ Tiefe	Breite ►	Classic		Natur	
		522 cm	624 cm	522 cm	624 cm
300 cm		1.569,99	1.749,99	1.999,99	2.229,99
350 cm		1.599,99	1.799,99	2.099,99	2.379,99
400 cm		1.749,99	1.999,99	2.229,99	2.599,99

Ohne Pfostenanker (siehe Seite 73). Empfohlene H-Pfostenträger: 8 x 80 x 800 mm.
Alle Preise in €

UKS = Unterkante Sattelbalken

Terrassendach mit Steg-Dreifachplatten

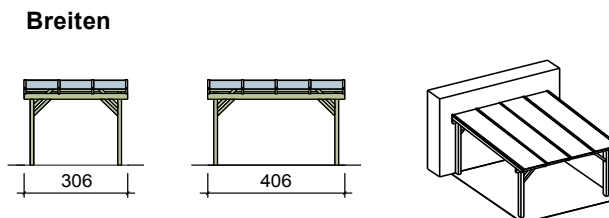
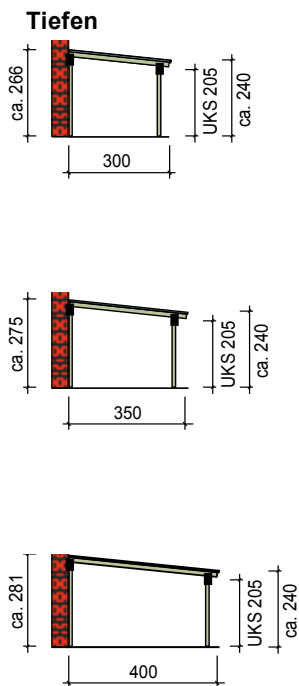

Terrassendach		mit Stegdreifachplatten			
		Master		Perfect	
▼ Tiefe	Breite ►	306 cm	406 cm	306 cm	406 cm
300 cm		2.229,99	2.739,99	2.429,99	2.889,99
350 cm		-	3.049,99	-	3.209,99
400 cm		-	3.339,99	-	3.569,99

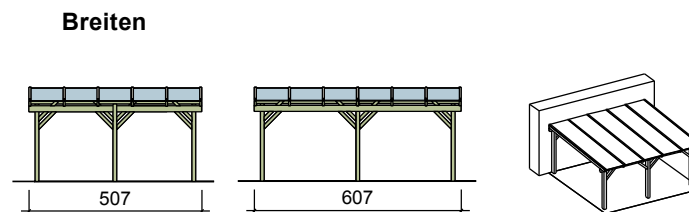
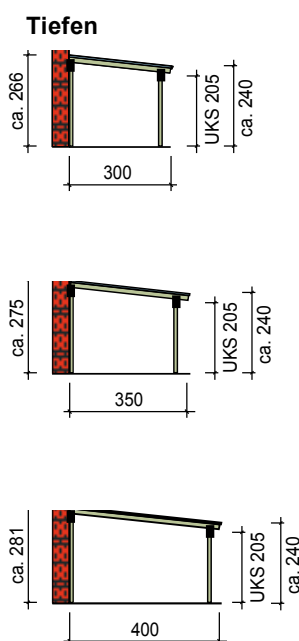

Terrassendach		mit Stegdreifachplatten			
		Master		Perfect	
▼ Tiefe	Breite ►	507 cm	607 cm	507 cm	607 cm
300 cm		3.339,99	3.749,99	3.569,99	3.999,99
350 cm		3.669,99	4.179,99	3.899,99	4.459,99
400 cm		4.109,99	4.659,99	4.349,99	4.959,99

UKS = Unterkante Sattelbalken

Ohne Pfostenanker (siehe Seite 73). Empfohlene H-Pfostenträger: 8 x 80 x 800 mm.
Alle Preise in €



„Carport-Sonderanfertigung“ solide Konstruktion nach Maß, ab Seite 82.

Index

A

Abdeckblech	77
Abmessungen	11
Aktions-Carports.....	4–7
Alu-Spezialschrauben.....	80
Äste	95
Aufbaustory	
Carports.....	90–91

B

Baden – Aktionscarport	7
Barcelona – Design-Carport.....	52–53
Basel	5
Bauantrag-Service	15
Baugenehmigung	15
Bausatz-Paket	
Walmdach-Carports	41
Bayreuth – Aktionscarport	6
Bedachung	10, 80–81
Bedachungsvarianten	10
Bergen – Carport	22
Bergheim	6
Berlin – Aktionscarport	6
Bern.....	5
Bernau – Aktionscarport.....	7

Betondachpfanne.....	81
Bielefeld – Aktionscarport.....	7
Bitumenschindeln.....	80
Bläue	94
Blockhausfenster	70
Blockhaustür	70
Bonn – Aktionscarport	4
Borkum – Carport.....	23
BRAAS Betondachpfanne	81
Bremen – Aktionscarport.....	6
Büsum – Carport.....	19, 24

C

Capri - Design-Carport	44–51
Carport-Bedachung	10
Carport-Längswand	69
Carport-Montage-Story	90–91
Carport-Querwand.....	69
Carports	
Design-Modelle	44–53
Flachdach	18–27
Satteldach.....	28–37
Walmdach	38–43
Carports für Wohnanlagen.....	88–89

Carports nach Maß	82–87
Carport-System.....	8–9
Carport-Varianten	9
Carportwahl - Tipps	17
Classic-Serie (Carport).....	8, 92
CMR-Stützenfuß	73

D

Dachbegrünung	
Carports.....	78–79
Dachbelag.....	80
Dachentwässerung	77
Dachentwässerung Capri	47
Dachformen.....	9
Dachpfanne.....	81
Dachstauden	78
Dachvarianten	10
Dach-Zubehör.....	76–81
Design-Carports	44–53

E

Eco-Therm.....	80
Eigenschaften von Holz	94–95
Einzelpfostenbogen.....	75
Extras fürs Dach	76–79

F

Fachwerk.....	64
Farbgebung.....	94
Fenster	
für Carports	70
Fichte	
Konstruktionsvollholz.....	8
Fichte-Leimholz.....	8, 93
Flachdach-Carport.....	84
Flachdach-Carports	18–27
Foliendach.....	76
Freistehende Geräteräume	60–63

G

Garantie	106
Carports.....	14
Geräteräume	54–63
freistehend.....	60–63
integriert (Typ 01–12).....	54–59
Gettorf – Carport.....	25
Giebelluke	77
Glasierte Ziegel.....	81
Glinde – Carport.....	18, 19, 26
Grömitz – Carport	19, 27
Größenraster (Carport)	11
Großformatige Carports.....	88–89
Gründachbausatz Carports	78–79
Grundrissbeispiele (Carports).....	87
Grundtypen	11

Neue Welten erobern!

Spielen und Lernen
Genießen und Entdecken

ErlebnisWald Trappenkamp

Wald für mehr. Erlebnis

SCHLESWIG-HOLSTEINISCHE
LANDESFORSTEN
ERLEBNISWALD TRAPPENKAMP

www.forst-sh.de

H

Harzaustritte.....	95
Holzausführungen.....	8
Holzigenschaften.....	94–95
Holzinhaltsstoffe.....	94
Holzoberflächen.....	8, 92–93
Holzschutz.....	92–93
H-Pfostenanker.....	72–73

I

Individuelle Carports.....	12–13, 82–87
Inhaltsverzeichnis.....	3
Integrierte Geräteraume.....	54–59

J

Joda®Garantie.....	106
Carports.....	14

K

Kampen – Carport.....	42
Keitum – Carport.....	39, 43
Kiefer KDI.....	8
Komplette Wände.....	69
Konstruktion	
Barcelona.....	52
Capri.....	47
Flachdach.....	21
Freistehende Geräteraume.....	60
Integrierte Geräteraume.....	55
Satteldach.....	31
Terrassendächer.....	101
Walmdach-Carports.....	41
Konstruktionsvollholz.....	8
Kopfband.....	72
Kopfband-Wechsel.....	72
Kundendienst.....	15
Kupferinne.....	77

L

Längs-Kopfband.....	72
Längswand (Carport).....	69
Längswand (Fachwerk).....	64
Lärche.....	8
Lärche/Douglasie.....	93
Lastzonen.....	16
Leimholzbogen für Carports.....	74–75, 83, 84
Leimholzkopfband.....	72
Lichtband.....	66, 68
Lichtwellplatten.....	97, 101, 102
Liefer-Service.....	15
Lieferumfang	
Capri.....	46
Flachdach.....	20
Satteldächer.....	30
Terrassendächer.....	100
Walmdach-Carports.....	40

M

Malchow – Carport.....	35
Markröhre.....	95
Maserung.....	95
Master-Serie (Carport).....	8, 93
Material.....	92–93
Meldorf – Carport.....	29, 36
MGA-Stützenfuß.....	73
Mölln – Carport.....	29, 37
Montage-Service.....	15
Carports.....	91
Montage-Tipp (Carport).....	91

N

Natur-Serie (Carport).....	92
Nautic – Geräteraum.....	61

O

Ortgangsteine.....	81
--------------------	----

P

Perfect-Serie (Carport).....	93
Pfostenanker.....	72
Pfostenbogen.....	75
Pfostenbögen (Carports).....	84
Pfosten – Montage-Tipp.....	91
Pfostenprofilierung.....	72
Pfosten und Pfostenverankerung.....	72–73
Pinneberg – Geräteraum.....	61, 62
Preetz – Geräteraum.....	62
Pritzwalk – Geräteraum.....	61, 62
Profilbretter.....	70
Profil für Carportpfosten.....	72
Pultdach.....	101
Pultdach (Carports).....	86

Q



„Walmdach-Carport aus Lärche (SM)“

Qualität und Tradition.....	106
Quell- und Schwindverhalten.....	94
Quer-Kopfband.....	72
Querwand (Carport).....	69
Querwand (Fachwerk).....	64

R

Raue Oberflächen.....	94
Reihenanlagen (Carports).....	88–89
Rissbildung.....	94

S

Salzausblühungen.....	94
Sattelbalken.....	72
Satteldach-Carports.....	28–37
Bausatz-Paket.....	31
Schiebetür.....	70
Schimmel.....	94
Schindelblende.....	98
Schleppdach	
Carports.....	84
Schlosskasten.....	70
Schneelastzonen.....	16
Schrauben.....	80



Schwerin – Geräteraum.....	63
Schwindverhalten.....	94
Service	
Carports.....	15
Service-Team.....	15
Sonderanfertigungen (Carports).....	82–87
Sonderausstattung.....	64–81
Spezialschrauben.....	80
Stade – Geräteraum.....	60–61, 63
Stahl-Trapezprofile.....	80
Standard-Bedachung.....	80
Steg-Dreifachplatten.....	97, 101, 103
Strande – Geräteraum.....	61, 63
Stützenfüße.....	73
System.....	14

T

Terrassendächer.....	96–103
Tipps zur Carportwahl.....	17
Tonnendach (Carports).....	84
Trapezprofile.....	80
Tropfhemmend.....	80
Tür.....	70
Türen Capri.....	50

V

Vollholz.....	8, 92–93
---------------	----------

W

Walmdach-Carports.....	38–43
Sondermodell.....	83
Wandanbau.....	21
Wände für Carports.....	66–69
Capri.....	50
komplett.....	69
nach Maß.....	71
Wandelemente für Carports.....	66–69
Waren – Aktionscarport.....	5
Wechselbalken.....	72
Wedel – Carport.....	32
Windlastzonen.....	16
Winsen – Aktionscarport.....	5
Wismar – Carport.....	28, 33
Wolfsberg – Aktionscarport.....	5
Würzburg – Carport.....	34

Z

Ziegel.....	81
Zinkrinne.....	77
Zubehör Carports	
Dach.....	76–79
Leimholzbogen.....	74
Pfosten.....	72–73
Wände.....	66–69
Zubehöropaket	
Capri.....	46
Flachdach.....	20
Satteldächer.....	30
Terrassendächer.....	100
Walmdach-Carports.....	40



Gelungene Form: „Perfect-Serie“-Sodermodell, bauseits behandelt, als Konstruktion mit runden Pfosten.



Qualitätssicherung: Carport-Fertigung in echter Handwerkstradition



Qualität im Detail: Einfache Montage durch weit vorgefertigte Bausätze!

Qualität und Tradition

Joda®Handwerker bauen echte Wunsch-Carports

Kennzeichen der Joda®Carports: ein sehr solider Charakter. Die massive Konstruktion besticht dabei mit vielen handwerklichen Details: starke, standsichere Pfosten, die glatten Holzflächen oder auch die seitlich extra aussteifenden Kopfbänder.

Die Joda®Handwerker bauen echte Wunsch-Carports. Kfz-Unterstand nach Maß oder klassisches System-Carport? Das Programm ist flexibel. Im System wählen Sie aus 9 Standardgrößen, 4 Holzvarianten und 5 Dachformen.

Ihre Ideen werden in echter Handwerkstradition realisiert. Dank der vielen Systemmöglichkeiten passen die Carports zu jedem Baustil. Auf Wunsch

entstehen auch individuell abgestimmte Stellplätze – harmonisch in Ihre Umgebung passend.

Das Joda®System ist ein bereits tausendfach(!) und europaweit bewährtes Carport-System.



Gerne geben wir Ihnen darauf sogar eine 10-Jahres-Garantie. Formen Sie mit Joda® Ihr Carport. Bitte sprechen Sie Ihren Fachberater an – kompetent und gerne hilft er Ihnen weiter.

Schöne Ideen aus Holz



Holz im Garten: Einrichten und entspannen. Joda® hält 1001 Ideen für Ihren Garten bereit:



Gartenbauholz, über 80 Zauntypen, Pergolen, Möbel für Draußen, Spielgeräte und Palisaden.



Naturbelassenes oder imprägniertes Holz für Ihre Garten(t)räume.

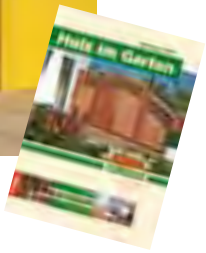

Energie-Holz: Das steht für umweltfreundliches Heizen mit einem nachwachsenden, stän-



dig verfügbaren Brennstoff: „Energie aus Holz“ macht unabhängig von Preissteigerungen

...mehr von Joda®



bei Öl und Gas. Absolut CO₂-neutral! Bei Joda®Energieholz profitiert nicht nur die Umwelt!



TÜV-geprüft, einfach aufzubauen und aus starkem Holz: Das natürlich warme Massivholz



ist perfekt für die Welt der Kinder. Das Programm hält neben Schaukel- und Kletteranlagen



viele Ideen für Sie bereit. Als beste Ausrüstung zum Toben im Freien:



...mehr Infos online: www.joda.de