

HAZET – Spezialwerkzeuge

für namhafte Automobil-Hersteller:



Spezialwerkzeuge für:

- ✓ Motoreinstellung / Motorelektrik
- ✓ Getriebe und Wellen
- ✓ Fahrwerk und Bremsen
- ✓ Karosserie und Innen-
ausstattung
- ✓ Kraftstoff-Versorgung
- ✓ Öldienst
und und und ...

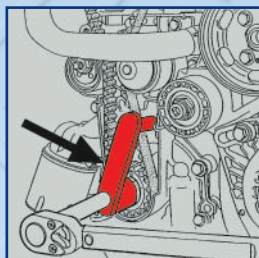
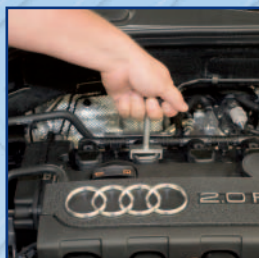

7

VW-Werkzeug-Sortiment

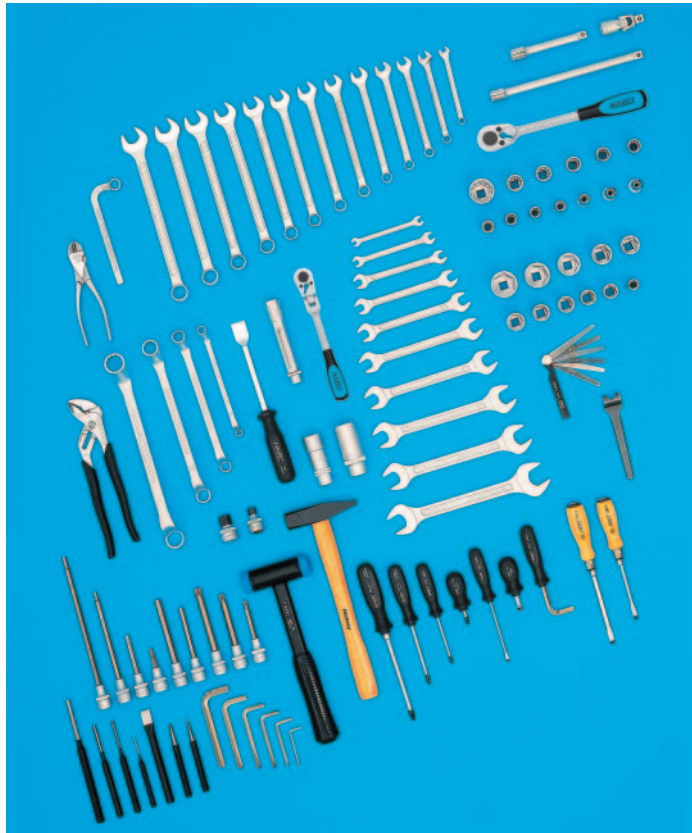

VW-Werkzeug-Sortiment



VOLKSWAGEN-Gruppe (AUDI, SEAT, SKODA) Zuordnung zu Fahrzeugtypen: Seite 250 - 261

100teiliges Sortiment für VOLKSWAGEN-Gruppe

Inhalt:

| | | | | |
|-----------|----------|---------|---------|-------|
| 450N-6x 7 | 8x 9 | 10x11 | 12x13 | 14x15 |
| 16x17 | 18x19 | 20x22 | 21x23 | 24x27 |
| 600N-8 | 10 | 11 | 12 | 13 |
| 14 | 15 | 16 | 17 | 18 |
| 19 | 20 | 21 | | |
| 630-8x10 | 13x15 | 17x19 | 22x24 | |
| 731-5 | 745-1 | 746-1 | | |
| 748 a-2 | 748 b-4 | 6 | 748 c-8 | |
| 760N-2 | | | | |
| 801K-80 | 801K-PH2 | | | |
| 803-40 | 803-PH1 | PH2 | PH3 | |
| 815-1 | 2 | 824 | | |
| 8816GK | | | | |
| 900-12 | 17 | 18 | 19 | 20 |
| 21 | 22 | 24 | 27 | 30 |
| 32 | | | | |
| 900Z-8 | 9 | 10 | 11 | 12 |
| 13 | 14 | 15 | 16 | 17 |
| 18 | 19 | 30 | | |
| 916SP | 917-5 | 918-10 | 920 | |
| 985-12 | 17 | 986Lg-5 | 7 | 10 |
| 986SLg-8 | 990Lg-8 | | | |
| 990SLg-10 | 12 | | | |
| 1802M-22 | 1953-35 | | | |
| 2100-025 | 04 | 05 | 06 | 08 |
| 10 | 2140-5 | 2147 | 2505-2 | 2584 |
| 2584-1 | 2587 | 2593-1 | | |
| 4555N | 4555-3 | 4561 | | |



109teiliges Sortiment für VOLKSWAGEN-Gruppe inkl. Kunststoff-Einlagen HAZET-Werkzeug-Ordnung



Inhalt:

| | | | | |
|------------|----------|--------|----------|----------|
| 450N-6x 7 | 8x 9 | 10x11 | 12x13 | 14x15 |
| 16x18 | 17x19 | 20x22 | 24x27 | 30x32 |
| 600N-6 | 7 | 8 | 9 | 10 |
| 11 | 12 | 13 | 14 | 15 |
| 16 | 17 | 18 | 19 | 21 |
| 22 | 24 | | | |
| 630-6x 7 | 8x 9 | 10x11 | 12x13 | 14x15 |
| 16x17 | 18x19 | 20x22 | 21x23 | 24x26 |
| 25x28 | 27x32 | | | |
| 731-5 | 745-1 | 746-1 | | |
| 748 a-2 | 748 b-2 | 6 | 748 c-8 | |
| 760N-2 | | | | |
| 802-30 | 40 | 55 | 65 | 80 |
| 802-PH1 | PH2 | PH3 | | |
| 801K-55 | 801K-PH2 | | | |
| 824 | | | | |
| 8816F | | | | |
| 900-10 | 11 | 12 | 13 | 14 |
| 15 | 16 | 17 | 18 | 19 |
| 20 | 21 | 22 | 24 | 27 |
| 30 | 32 | | | |
| 900Z-8 | 9 | 19 | 30 | |
| 916SP | 917-5 | 918-10 | 920 | 919-1 |
| 5 | 985-12 | 17 | 986Lg-10 | 986SLg-8 |
| 990SLg-10 | 12 | | | |
| 1802-22 | 1841A-22 | | | |
| 1953-35 | | | | |
| 2105Lg-015 | 02 | 025 | 03 | 04 |
| 05 | 06 | 08 | 10 | |
| 2140-5 | | | | |
| 2505-2 | 2587 | | | |
| 4555N | 4561 | | | |

HAZET
No.

0-2500/109

HAZET
No.

100705

Kunststoff-Einlage



HAZET
No.

HAZET
No.

HAZET Werkzeug-Ordnung, leer, 10teilig
passend für Sortiment 0-2500/100
für Werkzeugwagen *Assistent*

Inhalt:

| | | | | |
|-----------|-------|-------|------|------|
| 161-24 PL | 27 PL | 28 PL | | |
| 32 PL | 49 PL | | | |
| 2500-1 PL | 2 PL | 3 PL | 4 PL | 5 PL |

2500 PL/10

079803

Zündkerzen-Schlüssel



- Für Zündkerzen mit 20,8/13/16" Schlüsselweite
- Mit Haltegummi
- Längenverstellbar von 137,5 auf 157,5 und 197,5 mm
- □ Antrieb 10 = 3/8"
- Spezialstahl
- Oberfläche verchromt

HAZET
No.

mm

l
mm

HAZET
No.

2505-2

20,8 13/16

137,5

016266

Zündkerzen-Schlüssel



- Für Zündkerzen mit **16 mm (5/8") Schlüsselweite**
- Antrieb 10 = 3/8"
- Mit Haltegummi
- Anwendung:
VW-16-Ventiler,
MAZDA 626, 2,0 l, 16-Ventiler mit DOHC Motor,
ab Bj. 87. MAZDA 323, 1,6 l und 1,9 l ab Bj. 89,
MX 5, 1,6 l, ab Bj. 90
- Spezialstahl
- Oberfläche mattverchromt

| HAZET No. | Ø mm | l mm | EAN-No. 4000896+ |
|--------------|----------|---------|---------------------|
| 2506 | 16 (5/8) | 270 | 016297 |

Nockenwellenrad-Abzieher

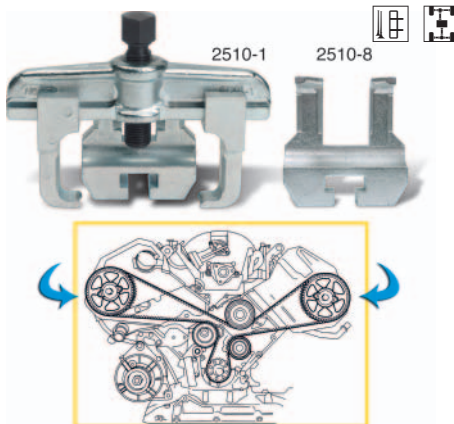

- **Zum Abziehen von Nockenwellenrädern**
- Anwendung:
5- und 6-Speichen-Nockenwellenräder
an 4- und 6-Zyl. TDi Motoren, V6- und V8 Motoren,
AUDI A 4, A 6, A 8

| HAZET No. | EAN-No. 4000896+ |
|--------------|---------------------|
| 2510-1 | 071913 |

Abziehhaken

Ergänzung für Abzieher 2510-1.
Für 5-Speichen Nockenwellenräder an
VW/AUDI V8 Benzinmotoren

| | |
|--------|--------|
| 2510-8 | 082063 |
|--------|--------|

Abdrückschraube

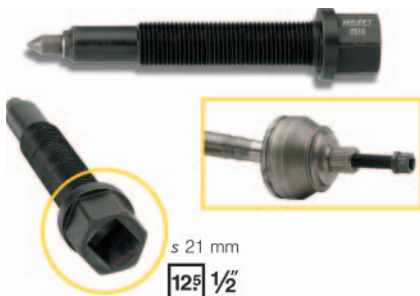

- Zum Abdrücken des äußeren Gleichlaufgelenkes der Antriebswelle an VW-AUDI, SEAT oder SKODA z.B. bei der Erneuerung der Achsmanschetten
- Schnelles und problemloses Arbeiten auch bei verklebten Gleichlaufgelenken
- Der Außensechskant s 21 mm sowie der Innensechskant 12,5 = 1/2" lassen den flexiblen Einsatz von verschiedenen Betätigungswerkzeugen zu

| HAZET No. | l mm | M | EAN-No. 4000896+ |
|--------------------------|---------|------------|---------------------|
| 2515-1 | 108 | M 14 x 1,5 | 087549 |
| 2515-2 | 120 | M 16 x 1,5 | 087556 |
| 2teiliger Satz: 2515-1 2 | | | |
| 2515/2 | 097647 | | |

Abziehhaken



- **Ausbau des Frontgrills**
an VW-Transporter ab Bj. 91
- Mit T-Griff

| HAZET No. | EAN-No. 4000896+ |
|--------------|---------------------|
| 2520-1 | 075218 |

Airbag-Demontagewerkzeug



- Zum Ausbau der **Airbag-Einheit im Lenkrad** paarweise verwenden
- Gebrauchsmusterschutz

| HAZET No. | EAN-No. 4000896+ |
|--------------|---------------------|
| 2525-1 | 067732 |

Für VW Golf 4, New Beetle, SEAT, SKODA Fabia, Octavia ab Bj. 99, Transporter T4

2teiliger Satz: 2x 2525-1

2525-1/2 081257

Für VW Passat B 5, Polo, Lupo, AUDI A4 und A6, SKODA Superb

2525-2 067367

2teiliger Satz: 2x 2525-2

2525-2/2 081264

Ölwanne-Werkzeug



- **Kugelpfopf-Schraubendreher-Einsatz**
- Für Innensechskant-Schrauben
- Klängen Spezialstahl

| HAZET No. | l ₁ mm | l ₂ mm | d mm | S mm | EAN-No. 4000896+ |
|--------------|----------------------|----------------------|---------|---------|---------------------|
| 2527-5 | 200 | 227 | 19 | 5 | 016303 |

- Für Ölwanne am 5 Zyl.-Diesel-Motor Transporter T4, AUDI TT ab Bj. 99
- Antrieb 10 = 3/8"

2527-5 200 227 19 5 016303

- Für Klopfsensor V6 Motor AUDI 100 ab 12/90 AUDI 80 ab 7/92
- Antrieb 12,5 = 1/2"

2527-8 200 238 23 8 016310

Ölwanne-Gelenk-Steckschlüssel



- Für **Ölwanne**
- Antrieb 10 = 3/8"
- Mit Kugelgelenk und Drehstift
- Chrom-Vanadium
- Oberfläche verchromt

| HAZET No. | Ø mm | l mm | EAN-No. 4000896+ |
|--------------|---------|---------|---------------------|
| 2528-10 | 10 | 250 | 016327 |

Gelenk-Steckschlüssel



- Für **Generatorhalter, Kühlmittelpumpe, Kraftstoffpumpe**
- Antrieb Drehstift
- Mit Kugelgelenk
- Chrom-Vanadium
- Oberfläche verchromt

| HAZET No. | Ø mm | l mm | EAN-No. 4000896+ |
|--------------|---------|---------|---------------------|
| 2528-13 | 13 | 201 | 016334 |

Glühkerzen-Steckschlüssel

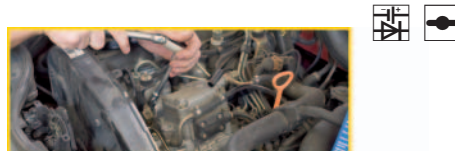

- Für **10 mm Glühkerzen**
- Antrieb 10 = 3/8"
- Mit Universalgelenk
- Kugelklemmung
- Anwendung:
VW-AUDI-Diesel-Direkteinspritzer TDI und MERCEDES-BENZ CDI, SMART
- Chrom-Vanadium
- Oberfläche verchromt

| HAZET No. | Ø mm | l mm | EAN-No. 4000896+ |
|--------------|---------|---------|---------------------|
| 2530 | 10 | 140 | 016341 |

Messingdorn



Zum Ein- und Austreiben von Buchsen, Lagerringen, Bolzen usw.

| HAZET No. | Ø mm | l mm | EAN-No. 4000896+ |
|--------------|---------|---------|---------------------|
| 2534 | 20 | 200 | 016365 |

Zahnriemenrad-Werkzeug



- Gegenhalter m. auswechselbaren Zapfen
- Zur Montage und Demontage der Zahnriemenräder an der Nockenwelle, Kurbelwelle und Einspritzpumpe an VW Lupo, Polo, New Beetle, Golf, Caddy, Bora, Touran, Sharan, Transporter
- AUDI A2, A3, A4, A6, TT
- SKODA Fabia, Octavia, Superb
- Spezialstahl
- Oberfläche verchromt
- Griff tauchbeschichtet, schwarz

| HAZET No. | l mm | EAN-No. 4000896+ |
|-----------|------|------------------|
| 2540-1 | 695 | 110407 |

Türschloß-Schraubendreher



- Für Innenvielzahnschrauben (XZN)
- Verschraubung am Türschloß
- Anwendung: AUDI TT, VW Golf 4, Passat B5, Lupo, New Beetle, Bora

| HAZET No. | M | l ₁ mm | l ₂ mm | EAN-No. 4000896+ |
|-----------|---|-------------------|-------------------|------------------|
| 2565-4 | 4 | 125 | 215 | 072484 |

Öldienst-Schlüssel



- Für 17 mm Öleinfüll- und ablaßschraube an Getriebe VW-AUDI
- Für 19 mm Ablaßschraube Ölwanne an VW-AUDI
- Chrom-Vanadium
- Oberfläche verchromt

| HAZET No. | S mm | l mm | EAN-No. 4000896+ |
|-----------|---------|------|------------------|
| 2567-1 | 17 x 19 | 251 | 016402 |

Öldienst-Steckschlüssel-Einsatz



Öldienst-Steckschlüssel-Einsatz

- Für Innenvielzahnschrauben (XZN) mit Zapfenführung
- **Ölablaßschraube Getriebe**
AUDI A2, A3, A4, A6, TT,
VW-Passat B5, Golf 4, LT, T4, T5
SKODA Fabia, Octavia, Superb
PORSCHE Boxster Schaltgetriebe
FORD Galaxy 1,9 TDI mit 6-Gang Getriebe
- Antrieb 12,5 = 1/2"
- Chrom-Vanadium
- Oberfläche verchromt

| HAZET No. | M | l mm | EAN-No. 4000896+ |
|-----------|----|------|------------------|
| 2567-16 | 16 | 60 | 016419 |

Tassenstößel-Niederdrücker



- **Ventil-Einstell-Werkzeug**
- Zum Niederdrücken der Tassenstößel, an 4-Zyl.-Motoren ab Bj. 83, 5- und 6-Zylinder-Motoren (in Verbindung mit Ventilplättchenzange 2599)
- Funktionsbereich zusätzlich oberflächengehärtet
- Chrom-Vanadium
- Oberfläche phosphatiert

| HAZET No. | l mm | EAN-No. 4000896+ |
|-----------|------|------------------|
| 2574-1 | 260 | 016488 |

Ventilschaftdichtungs-Aufdrücker



Zum Aufdrücken der Ventilschaftdichtungen an VW-AUDI-Motoren

| HAZET No. | l mm | EAN-No. 4000896+ |
|-----------|------|------------------|
| 2577 | 134 | 016914 |

Ventilfeder-Spanner



- Zum Niederdrücken der Ventilfedern, z.B. beim Auswechseln der Ventilschaftdichtungen an VW-AUDI **Tassenstößel-Motoren 1,3-1,8 l mit Stehbolzen M 8**
- Auswechselbares Kunststoff-Druckteil
- Chrom-Vanadium
- Oberfläche verchromt

| HAZET No. | l mm | EAN-No. 4000896+ |
|-----------|------|------------------|
| 2577-2 | 405 | 016945 |

Stehbolzen-Gegenhalter



Stehbolzen-Gegenhalter

In Verbindung mit Ventilfederspanner 2577-2 Für Stehbolzen M 7 bzw. M 8

| HAZET No. | l mm | EAN-No. 4000896+ |
|---------------------------|------|------------------|
| Für Stehbolzen M 7 | | |
| 2577-207/2 | 60 | 016976 |
| Für Stehbolzen M 8 | | |
| 2577-208/2 | 60 | 016990 |

Zylinderkopf-Schraubendreher-Einsatz

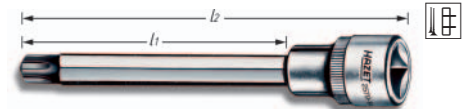

12,5 1/2"

- Zur Betätigung der **Polydrive-Zylinderkopfschrauben** an VW-Motoren (VW, AUDI, SEAT, SKODA)
- Antrieb 12,5 = 1/2"

| HAZET No. | l ₁ mm | l ₂ mm | EAN-No. 4000896+ |
|-----------|-------------------|-------------------|------------------|
| 2579-9 | 130 | 168 | 086931 |

Zylinderkopf TORX® Einsatz



12,5 1/2"

- Zur Betätigung der Außen TORX® Schrauben am **Zylinderkopf** für AUDI V6-Motor
- Antrieb 12,5 = 1/2"
- Lange Ausführung
- Chrom-Vanadium
- Oberfläche verchromt

| HAZET No. | mm | l mm | d ₁ mm | d ₂ mm | EAN-No. 4000896+ |
|-----------|-------|------|-------------------|-------------------|------------------|
| 2580-E 14 | 12,90 | 190 | 16,5 | 23 | 017003 |

Bremsen-Nachstellhebel



- Zum Einstellen der Bremsbacken an **Trommelbremsen** mit Exzenter-Einstellung
- Zur Handbremseinstellung mit Exzenter-Einstellung
- Chrom-Vanadium
- Oberfläche verchromt

| HAZET No. | l mm | EAN-No. 4000896+ |
|-----------|------|------------------|
| 2582 | 304 | 017027 |

Bremskraftregler- und Radlager-Werkzeug



- 6kt.-Steckschlüssel-Einsatz
- Für die Drehstabeinstellung
– Montage des Bremskraftreglers
– Radlager-Demontage beim Transporter T4
- Antrieb 12,5 = 1/2"
- Chrom-Vanadium
- Oberfläche mattverchromt

| HAZET No. | S mm | l mm | EAN-No. 4000896+ |
|-----------|------|------|------------------|
| 2583 | 27 | 140 | 017034 |

Gelenkwellen-Schraubendreher-Einsatz

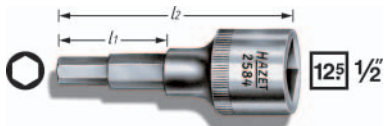

- Für Innensechskant-Schrauben
- □ Antrieb 12,5 = 1/2"
- Klingen Sonderstahl

| HAZET No. | l ₁ mm | l ₂ mm | d mm | s mm | EAN-No. 4000896+ |
|--|-------------------|-------------------|------|------|------------------|
| Verschraubung der Gelenkwellen VW Passat, AUDI 80 | | | | | |
| 2584 | 32 | 70 | 23 | 6 | 017041 |
| Für Sammelsaugrohr am AUDI 200 5-Zyl.-Turbo | | | | | |
| 2584-1 | 210 | 248 | 23 | 6 | 017058 |

Kardanwellen-Schraubendreher-Einsatz

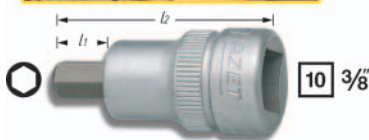

- Zum Verschrauben der Innensechskantschrauben am Kardanflansch an AUDI A4 Quattro ab 1,8 l Turbo und A6 Turbo Quattro ab 2,4 l Turbo bis Bj. 2004
- □ Antrieb 10 = 3/8"

| HAZET No. | EAN-No. 4000896+ |
|-----------|------------------|
| 2584-4 | 115808 |

Spannkeil-Satz



- Für **Stahlklammern** am Kugelflansch an **VW-Abgas-Anlagen**

| HAZET No. | EAN-No. 4000896+ |
|---|------------------|
| 3teiliger Satz: 1 x 2586 N-1 2 x 2586 N-2 | |
| 2586 N/3 | 017133 |

Zahnriemen-Zweilochmutter-Dreher



Zahnriemen-Zweilochmutter-Dreher

- Zur Einstellung des **Zahnriemens** an der Spannrolle
- An 1,6 l Diesel-Motor VW Transporter T3 (bis Bj. 91), Golf, Jetta, Passat, AUDI 80
- Gekröpft
- Zapfen-Abstand 18 mm, Zapfen-Ø 2,9 mm
- Spezialstahl

| HAZET No. | l mm | EAN-No. 4000896+ |
|-----------|------|------------------|
| 2587 | 140 | 017140 |



- Zur Einstellung des Zahnriemens an der Spannrolle
- VW Polo ab Bj. 95 (4-Zyl.), Polo ab Bj. 2002 (3-Zyl. Diesel, 4-Zyl. Pumpe-Düse), Lupo ab Bj. 99 (3-Zyl. Diesel), Passat TDi ab 1998
- AUDI A4 ab Bj. 95 (4-Zyl.), AUDI 100 ab Bj. 91 (5-Zyl.)
- Zapfen-Abstand 18 mm, Zapfen-Ø 3 mm
- Spezialstahl
- Oberfläche matt verchromt

| HAZET No. | l mm | EAN-No. 4000896+ |
|-----------|------|------------------|
| 2587-1 | 250 | 053476 |



- Zur Einstellung des Zahnriemens an der Spannrolle
- VW Golf 3, 4, Beetle 2,0 l Benziner ab Bj. 2003, Transporter T5 4-Zyl. Diesel ab Bj. 2004
- AUDI A3, SKODA Octavia,
- Zapfen-Abstand 18 mm, Zapfen-Ø 3 mm
- 15° abgewinkelt
- Spezialstahl
- Oberfläche matt verchromt

| HAZET No. | EAN-No. 4000896+ |
|-----------|------------------|
| 2587-2 | 072439 |

Zahnriemen-Spannschlüssel



- Zur Einstellung des Zahnriemens an der automatischen Spannrolle
- Speziell für VW Polo Diesel, Transporter T 4 2,5 TDi ab 1991 (5-Zyl.), AUDI 100 ab Bj. 91 AUDI A6 mit 2,5 l TDi Motor
- s 32 mm
- Spezialstahl
- Oberfläche matt verchromt
- Griff kunststoffummantelt

| HAZET No. | l mm | EAN-No. 4000896+ |
|-----------|------|------------------|
| 2587-32 | 177 | 053285 |

Motoreinstell-Werkzeug

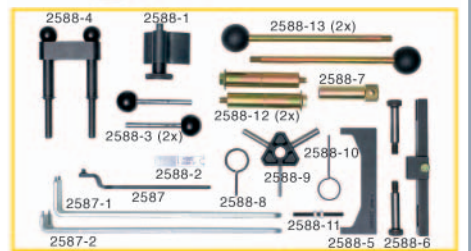
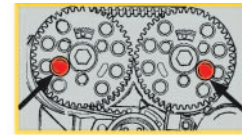

Für die professionelle Motor-Instandsetzung

- Für Zahnriemenwechsel und weitere Motor-Instandsetzungsarbeiten
- Leicht verständliche Betriebs-Anleitung inkl. Umschlüsselung auf Originalteile-Nummern
- Übersichtliche Unterbringung im hochwertigen Kunststoff-Koffer mit Weichschaum-Einlage

Benzinmotoren:

1,4 1,6 1,8 1,8 T 2,0 16V
AUDI 80, A2, A3, S3, A4, A6, TT
SEAT Arosa, Ibiza, Cordoba, Leon, Toledo, Inca, Alhambra (1997 bis 2006)
SKODA Fabia, Octavia (ab 1996)
VW Lupo, Polo, Caddy, Golf, Bora, New Beetle, Passat, Sharan, Touran

Dieselmotoren:

Pumpe Düse Motoren 1,2 1,4 1,9 2,0 TDi
AUDI 80, A2, A3, A4, A6, Cabriolet (1995 bis 2000)
SEAT Ibiza, Cordoba, Leon, Toledo, Inca, Arosa, Alhambra, Altea
SKODA Felicia, Octavia (1993 bis 2005), Fabia
VW Lupo, Polo, Caddy, Golf, Bora, New Beetle, Passat, Sharan, Touran, Transporter, 1,7 1,9 D / TD / SDi / TDi

19teiliges Sortiment

Inhalt:
 2587 2587-1 2
 2588-1 2 3 (2x) 4 5 6 7 8
 9 10 11 12 (2x)

| HAZET No. | EAN-No. 4000896+ |
|-----------|------------------|
| 2588/19 | 127771 |

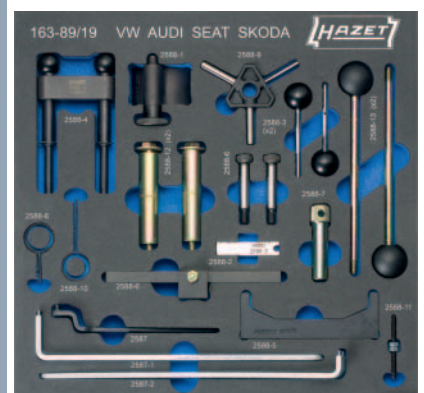

Einzelteile siehe folgende Seite ▶

Motoreinstell-Werkzeug

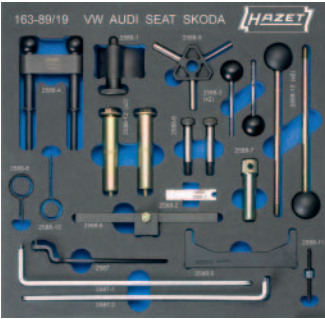

HAZET No. EAN-No. 4000896+

Motoreinstell-Werkzeug-Satz

Für die professionelle Motor-Instandsetzung an VW 19teilig, Inhalt siehe 2588/19

In 2-Komponenten Weichschaum-Einlage (2/3), passend für alle HAZET-Werkzeugwagen mit Schubfächern

| | | |
|-----------------------------|---------|--------|
| 163-89/19 | 145539 | |
| Nockenwellen-Fixierleiste | 2588-5 | 137107 |
| Nockenwellen-Fixierleiste | 2588-6 | 137114 |
| Arretierstift | 2588-7 | 136896 |
| Spannwerkzeug-Arretierstift | 2588-8 | 137121 |
| Einstellwerkzeug | 2588-9 | 137565 |
| Arretierstift | 2588-10 | 136902 |
| Halter | 2588-11 | 137572 |
| Führungsstangen | 2588-12 | 137589 |
| Führungsstangen | 2588-13 | 137596 |

zum Transport



während der Arbeit



Motoreinstell-Werkzeug

9teiliges Ergänzung-Sortiment für das Sortiment 2588/19

in Weichschaum-Einlage (Unterbringung in Koffer 2588/19 möglich)

Benzinmotoren:

1,2 6V und 12V 3 Zylinder Motor, VW Polo und Fox, SKODA Fabia, SEAT Ibiza/Cordoba

1,4-1,6 FSI Motoren:

AUDI A3, SKODA Octavia, VW Polo, Golf, Touran, Caddy

Dieselmotoren:

4 Zylinder Pumpe-Düse Diesel Motoren ab Bj. '05 VW und Konzernfahrzeuge

Inhalt:

2588-14 15 (2x) 16 17 18 19 110
3688-10

| HAZET No. | EAN-No. 4000896+ |
|--------------------------|------------------|
| 2588/9 | 144181 |
| Fixierbolzen | |
| 2588-14 | 144198 |
| 2588-15 | 144204 |
| 2588-16 | 144211 |
| Spannrollenverschraubung | |
| 2588-17 | 144228 |
| Spannrollenarretierung | |
| 2588-18 | 144334 |
| Fixierwerkzeug | |
| 2588-19 | 144341 |

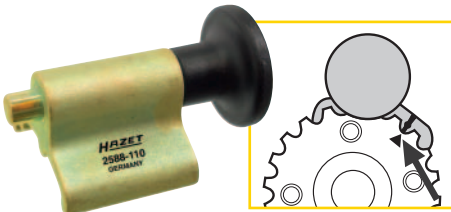

Kurbelwellen-Stopp

Zur Arretierung des ovalen Kurbelwellen-Zahnriemenrades z.B. beim Wechseln des Zahnriemens oder bei einer Motor-Instandsetzung

| | |
|-----------------|--------|
| 2588-110 | 143283 |
| OT-Messwerkzeug | |
| 3688-10 | 137527 |

Werkzeug-Satz für den Zahnriemenwechsel

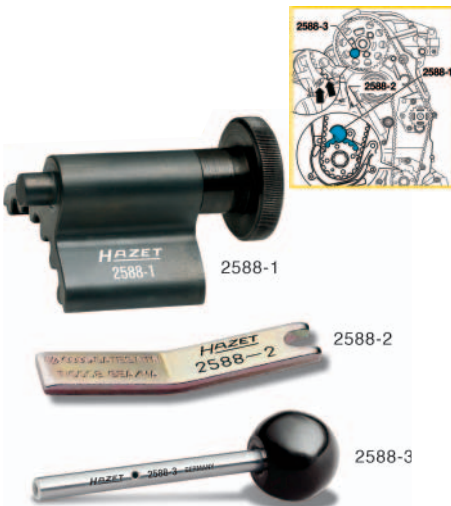

- Für den Zahnriemenwechsel z.B. bei VW-Pumpe-Düse-Motoren ab Bj. 1999: AUDI A2, A3, A6, VW-Passat, Golf, Bora, Beetle, Sharan, Lupo und Touran, SEAT Alhambra, Arosa, SKODA Octavia, Fabia, Superb, FORD Galaxy
- Durch den Einsatz des Werkzeugsatzes wird sichergestellt, dass beim Wechsel des Zahnriemens oder einer Motorinstandsetzung alle arretierten Bauteile die erforderliche Position behalten

Werkzeug-Satz für den Zahnriemenwechsel

| HAZET No. | EAN-No. 4000896+ |
|--|------------------|
| 3teiliger Satz: 2588-1 2 3 | |
| 2588/3 | 087761 |
| Kurbelwellen-Stopp zur Arretierung der Kurbelwelle | |
| 2588-1 | 087730 |
| Sperrplättchen zur Arretierung der Spannrolle | |
| 2588-2 | 087747 |
| Absteckstift zur Arretierung des Nockenwellenrades | |
| 2588-3 | 087754 |

Nockenwellen-Arretierung

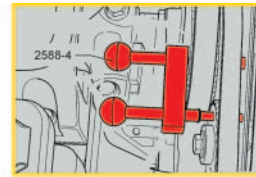

- Zum Arretieren der Nockenwellen-Räder beim Zahnriemenwechsel
- Motorreparatur an 4-Ventil-4-Zyl.-Einspritzmotor VW Lupo ab Bj. 1999, Polo ab Bj. 1995, Caddy ab Bj. 1996, Polo Classic, Variant ab Bj. 1996, New Beetle 1,4 l ab Bj. 1999, Golf 1,4 l, 1,6 l ab Bj. 1998, Bora 1,4 l, 1,6 l ab Bj. 1999, SKODA Fabia und Octavia AUDI A2
- Spezialstahl

| | |
|----------------------------|--------|
| HAZET No. EAN-No. 4000896+ | |
| 2588-4 | 110391 |

Permanentspanner-Betätigungswerkzeug

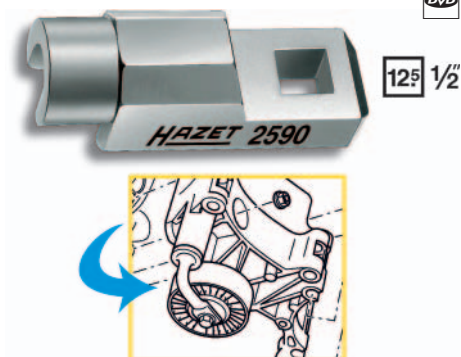

- Zur Betätigung des Permanentspanners beim Wechsel des Keilrippenriemens an VW Polo, Golf und Passat, AUDI ab Bj. 91
- Spezialstahl
- Oberfläche verchromt

| | |
|----------------------------|--------|
| HAZET No. EAN-No. 4000896+ | |
| 2590-1 | 053711 |

Riemenscheiben-Steckschlüssel (6kt.)



- Zur **Montage und Demontage der Keilrippen-Riemenscheibe** am Generator (Lichtmaschine) an VW Transporter T4 ab Bj. 91, Golf 3/Vento ab Bj. 92, Passat ab Bj. 88, Corrado ab Bj. 89, AUDI 80 ab Bj. 92, AUDI 100 ab Bj. 91
- Außen-6kt.-Antrieb 24 mm
- Mit 12 mm Bohrung
- Chrom-Vanadium
- Oberfläche verchromt

| HAZET No. | S mm | l mm | EAN-No. 4000896+ |
|-----------|------|------|------------------|
| 2590-24 | 24 | 44 | 017157 |

Abgaskrümm器-Werkzeug



- Doppel-6kt.-Steckschlüssel-Einsatz
- Für Turbolader-Verschraubung Abgaskrümm器 am Passat Diesel 1,6 l ab Baujahr 88
- s 12 mm
- **Mit Gelenk**
- □ Antrieb 12,5 = 1/2"
- Chrom-Vanadium
- Oberfläche verchromt

| HAZET No. | l mm | EAN-No. 4000896+ |
|------------|------|------------------|
| 2590 GZ-12 | 65 | 017164 |

Keil(rippen)riemenscheibe-Adapter



Vielzahn-Adapter zur Montage bzw. Demontage der **Keil(rippen)riemenscheibe** an der **Lichtmaschine**, z.B. VALEO, BOSCH usw. an VW Golf 3, Vento, Passat Diesel 1,6 l, AUDI A 3 und SKODA Octavia

| HAZET No. | S mm | Ø mm | l mm | EAN-No. 4000896+ |
|-----------|------|------|------|------------------|
| 2592 | 19,6 | 17 | 30 | 057443 |

Federbein-Winkelschraubendreher



Federbein-Winkelschraubendreher

- Gegenhalter zum Aus- und Einbau der vorderen **Federbeine**
- Chrom-Vanadium
- Oberfläche glanzvernickelt
- Kunststoff-Griff

| HAZET No. | S mm | l mm | EAN-No. 4000896+ |
|-----------|------|------|------------------|
| 2593-1 | 7 | 150 | 017188 |

Stoßdämpfer-Zapfenschlüssel

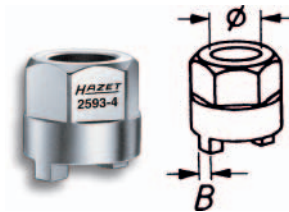

- Zum Betätigen von **Stoßdämpferverschraubungen** an VW- und AUDI-Fahrzeugen
- • Antrieb 22 mm, b = Zapfenbreite
- Chrom-Vanadium
- Oberfläche verchromt

| HAZET No. | B mm | Ø mm | EAN-No. 4000896+ |
|---|------|------|------------------|
| Für Hinterachse: Golf 1, Cabrio, Scirocco, Caddy | | | |
| 2593-2 | 3,5 | 10,5 | 017201 |
| Für Vorderachse: Polo Bj. 82 | | | |
| 2593-3 | 3,5 | 12,5 | 017249 |
| Für Vorderachse: Golf 2, 3, Jetta, Vento, Passat, AUDI 80 | | | |
| 2593-4 | 5,0 | 15,5 | 017263 |
| Satz , 3teilig 2593-2 -3 -4 | | | |
| 2593/3 | - | - | 017300 |

Stoßdämpfer-Steckschlüssel-Einsatz (6kt.)

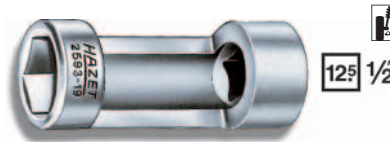

- Zum **Aus- und Einbau der vorderen Federbeine** an VW-Polo ab Bj. 81, Derby ab Bj. 83, Polo Coupé
- In Verbindung mit HAZET 2593-1
- □ Antrieb 12,5 = 1/2"
- Chrom-Vanadium
- Oberfläche verchromt

| HAZET No. | S mm | l mm | EAN-No. 4000896+ |
|-----------|------|------|------------------|
| 2593-19 | 19 | 85 | 017195 |

Stoßdämpfer-Steckschlüssel-Einsatz (Doppel-6kt.)



- Zum **Aus- und Einbau der vorderen Federbeine** an VW-Golf 2 und Jetta ab Bj. 87, Golf 3 und Vento ab Bj. 93, Passat ab Bj. 88
- In Verbindung mit HAZET 2593-1
- □ Antrieb 12,5 = 1/2"
- Chrom-Vanadium
- Oberfläche verchromt

| HAZET No. | S mm | l mm | EAN-No. 4000896+ |
|-----------|------|------|------------------|
| 2593-21 | 21 | 82 | 017218 |

Stoßdämpfer-Steckschlüssel-Einsatz (6kt.)



- Zum Aus- und Einbau der vorderen Federbeine an VW-Golf bis Bj. 88, Jetta bis Bj. 87, Scirocco, Caddy, Passat, Santana, AUDI 80, Golf 3 und Vento ab Bj. 93, Passat ab Bj. 88, Corrado, AUDI 100 und 200, AUDI-Coupé, AUDI Quattro
- In Verbindung mit HAZET 2593-1
- □ Antrieb 12,5 = 1/2"
- Chrom-Vanadium
- Oberfläche verchromt

| HAZET No. | S mm | l mm | EAN-No. 4000896+ |
|-----------|------|------|------------------|
| 2593-22 | 22 | 85 | 017225 |

Stoßdämpfer-Gegenhalter



- Zum Aus- und Einbau der hinteren **Federbeine**, und vorderen **Stoßdämpfer**
- Chrom-Vanadium
- Oberfläche verchromt

| HAZET No. | Ø mm | l mm | EAN-No. 4000896+ |
|-----------|-----------|-----------|------------------|
| 2594 | 5,1 x 8,1 | 6,1 x 8,1 | 198 017324 |

Türscharnier-Einsteck-Werkzeug, gebogener Bithalter



- Zum Ein- und Ausbau der Türen an VW-Golf 3 und Vento Bj. 91-97 (Türscharnier-Verschraubung) und zur Türeinrichtung
- Mit Steckverbindung 9 x 12 mm Vierkant
- Mit TORX® Bit T45 (HAZET 2597-01)
- Chrom-Vanadium
- Oberfläche verchromt

Ausbau in Verbindung mit Werkzeughalter HAZET 6396, **Einbau** mit Drehmoment-Schlüssel HAZET 6290-1CT

– VW-Drehmomentvorschrift beachten –
Siehe auch HAZET 2251-1/2

| HAZET No. | Ø mm | l mm | EAN-No. 4000896+ |
|-----------|------|------|------------------|
| 2597 | 7,82 | 95 | 017379 |

Türscharnier-Verschraubung und Türeinrichtung



| HAZET No. | mm | l mm | EAN-No. 4000896+ |
|-----------|------|------|------------------|
| 2597-01 | 7,82 | 18 | 017386 |

Schraubendreher-Einsatz TORX® T 45 für 2597
Zum Aus- und Einbau der Türen an VW-Golf und Vento ab Bj. 93



| HAZET No. | M | l mm | EAN-No. 4000896+ |
|-----------|----|------|------------------|
| 2597-02 | 10 | 21 | 066667 |

• Zur Einstellung der Türen sowie zum Aus- und Einbau der Türen an VW Golf 4 und Passat B 5, SEAT León Bj. 1997-2004 in Verbindung mit dem gebogenen Bithalter HAZET 2597
• Für Innenvielzahnschrauben (XZN) M 10
• DIN 65254

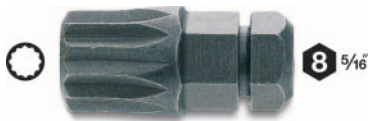

| HAZET No. | M | l mm | EAN-No. 4000896+ |
|-----------|---|------|------------------|
| 2597-03 | 8 | 21 | 118830 |

• Zur Einstellung der Türen sowie Aus- und Einbau u.a. an VW Golf V und Passat ab Bj. 2005 in Verbindung mit gebogenem Bithalter HAZET 2597
• Für Innenvielzahnschrauben (XZN) M 8
• DIN 65254

Türscharnier TORX® Schraubendreher-Einsatz (Bit)



• Zum Ein- und Ausbau der vorderen Türen an Golf 3, Vento ab Bj. 93
• T 45 mit Sonderlänge
• 6,3 = 1/4"

In Verbindung mit Umschaltknarre 2264 oder Umschaltknarrenkopf 6408 und Drehmoment-Schlüssel 6290-1CT – VW-Drehmomentvorschrift beachten –

| HAZET No. | mm | l mm | EAN-No. 4000896+ |
|-----------|------|------|------------------|
| 2597-T 45 | 7,82 | 25 | 017393 |

Ventilplättchen-Zange



• Zum Auswechseln der Ventilplättchen
• Anwendung ab 1,3 l VW Tassenstoßel-Motoren
• Spitzen vergütet

| HAZET No. | l mm | EAN-No. 4000896+ |
|-----------|------|------------------|
| 2599 | 265 | 017409 |

MERCEDES-BENZ-Werkzeug-Sortiment

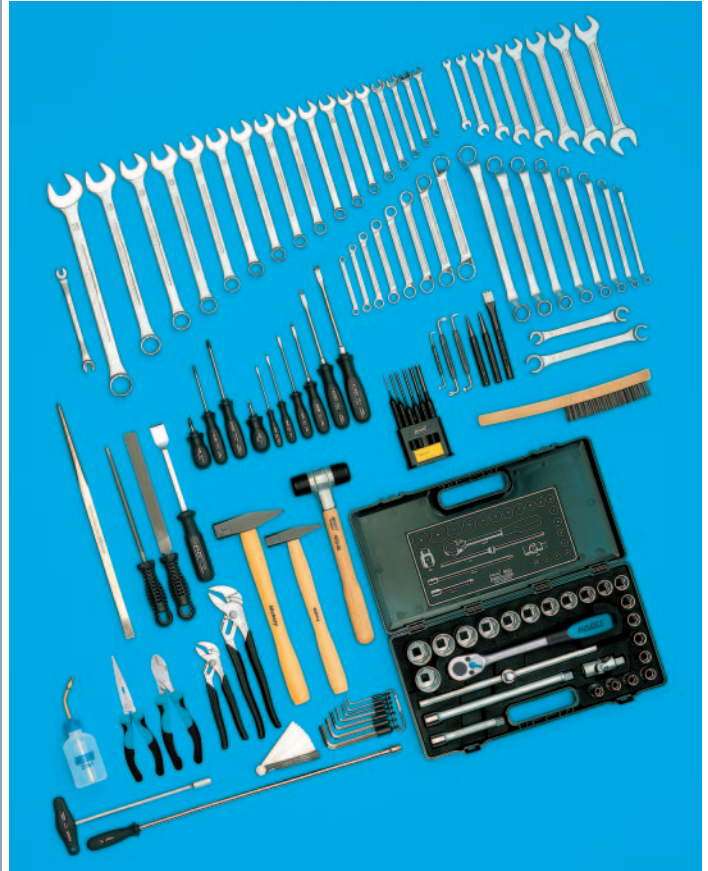

MERCEDES-BENZ

Zuordnung zu Fahrzeugtypen: Seite 250–261



117teiliges Sortiment für MERCEDES-BENZ Pkw

Inhalt:

428-10
450 N-6 x 7 8 x 9 10 x 11
12 x 13 14 x 15 16 x 17
18 x 19 21 x 22
600 N-7 8 9 10 11 12
13 14 15 16 17 18
19 21 22 24 27
610 N-6 x 7 8 x 9 10 x 11
12 x 13 14 x 15 16 x 17
18 x 19 21 x 22
612 N-10 x 11
612-12 x 14 16 x 18 17 x 19
630-6 x 7 8 x 9 10 x 11
12 x 13 14 x 15 16 x 17
18 x 19 20 x 22 21 x 23
731-5 745 a-2 746-2
748 b-2 3 4 5 6 8
760 N-1 2
801 K-55
801 K-PH2
803-25 30 35 40 65 80
803-PH 1 PH 2
818-1 2
819-PH 1 + PH 2
824
900-10 11 12 13 14 15 16
17 18 19 20 21 22 23
24 26 27 28 30 32 34
915 916 SP 917-5
918-10 920
1802-22 1841 a-33
1952-35 1976
2100-03 04 05 06 08 10
2120-8
2122-8 2130
2140-2 5
2147 2161
2165-2



| HAZET No. | EAN-No. 4000896+ |
|------------|------------------|
| 0-2700/117 | 000340 |

Keilrippenriemen-Montagehebel



- Zur Betätigung der **Spannrolle** und Auflegen des **Keilrippenriemens** an MERCEDES-BENZ Typ 168, 169 (A-Klasse), 245 (B-Klasse)
- Oberfläche verchromt, Bolzen brüniert

| HAZET No. | l mm | S mm | EAN-No. 4000896+ |
|-----------|------|------|------------------|
| 2714-1 | 600 | 15 | 076789 |

Außenspiegel-Montagewerkzeug



- Zum Aus- und Einbau der Aussenspiegel an MERCEDES-BENZ Typ 211 (E-Klasse) sowie Typ 203 (C-Klasse) ab Modelljahr 2005
- Mit T-Griff
- Für Innen 5-Stern Schrauben mit Zapfen

| HAZET No. | l ₁ mm | l ₂ mm | EAN-No. 4000896+ |
|-----------|-------------------|-------------------|------------------|
| 2715-20 H | 200 | 225 | 118717 |

Rückwärtsgang- und Sperrschalter-Werkzeug



- Steckschlüssel-Einsatz zur Betätigung von Schaltern z.B. Rückwärtsgang- und Sperrschalter im Getriebe und Achsbereich z.B. bei MERCEDES-BENZ Nfz der SK-Baureihe, Actros, MAN Nfz

Rückwärtsgang- und Sperrschalter-Werkzeug

- 27 mm **8kant-Sonderprofil**
- Besonders hinterdreht
- □ Antrieb 12,5 = 1/2"
- Chrom-Vanadium
- Oberfläche verchromt

| HAZET No. | l mm | EAN-No. 4000896+ |
|-----------|------|------------------|
| 2716-1 | 60 | 086405 |

Federbügel-Verschraubungs-Werkzeug



- Kraft-Steckschlüssel-Einsatz (Doppel-6kt.)
- Zur Betätigung der Federbügel-Verschraubung an MERCEDES-BENZ Nutzfahrzeugen der Modellreihe Actros mit Luftfederung
- Der speziell auf die beengten Platzverhältnisse abgestimmte Kraft-Steckschlüssel-Einsatz – **schlagschraubertauglich** – ermöglicht schnelles und sicheres Arbeiten sowie das Aufbringen hoher Lösekräfte
- Doppel-6kant
- Chrom-Vanadium-Sonderstahl

| HAZET No. | l mm | S mm | EAN-No. 4000896+ |
|-----------|------|------|------------------|
| 2717-27 | 112 | 27 | 086627 |

Motoreinstell-Werkzeuge für die professionelle Motor-Instandsetzung

Sortimente für:

✓ VW / AUDI / SEAT

✓ OPEL / VAUXHALL

✓ FORD

✓ FIAT

✓ PSA: CITROËN / PEUGEOT

✓ RENAULT

✓ UNIVERSAL-SATZ



Nockenwellenrad-Werkzeug



- **TORX** Einsteckwerkzeug
- Für Verschraubung des linken Nockenwellen-Rades an MERCEDES-BENZ Motoren M 112 (6-Zylinder), C-, E- und S-Klasse – Drehmomentvorschrift beachten –
- Mit Verbindungsvierkant 14 x 18
- Für Außen TORX® Schrauben in Verbindung mit Drehmomentschlüssel, z.B. HAZET 6291-1 CT
- Chrom-Vanadium
- Oberfläche verchromt

| HAZET No. | mm | EAN-No. 4000896+ |
|-----------|-------|------------------|
| 2718-E 18 | 16,70 | 057320 |

Vorderachsen-Werkzeug



Mit Bohrung

- Zur Betätigung der Vorderachsen-Verschraubung an MERCEDES-BENZ E-Klasse, Typ 211 ab Bj. 2002
- Mit Verbindungsvierkant 14 x 18
- 20° abgewinkelt
- Chrom-Vanadium
- Oberfläche verchromt

| HAZET No. | l mm | S mm | EAN-No. 4000896+ |
|-----------|------|------|------------------|
| 2720-21 | 65 | 21 | 100651 |

Hinterachsen-Werkzeug



Mit Bohrung

- Für Hinterachsen-Verschraubung MERCEDES-BENZ E-Klasse, Typ 211 ab Bj. 2002
- Mit Verbindungsvierkant 14 x 18
- 20° abgewinkelt
- Chrom-Vanadium
- Oberfläche verchromt

| HAZET No. | l mm | mm | EAN-No. 4000896+ |
|-----------|------|-------|------------------|
| 2720-E 18 | 59,1 | 16,70 | 100569 |

Federbein-Gegenhalter



- Aus- bzw. Einbau, Vermessungen, Einstellarbeiten
- Zum Gegenhalten bei der Betätigung der unteren Federbeinverschraubung bei MERCEDES-BENZ Typ 169 (A-Klasse) ab Bj. 2004

| HAZET No. | s mm | l mm | b mm | EAN-No. 4000896+ |
|-----------|------|------|------|------------------|
| 2721-1 | 21 | 90 | 30 | 129225 |

Stoßdämpfer-Löswerkzeug



- Zur **Betätigung der oberen Befestigungsschraube am Stoßdämpfer** vorne, speziell bei MERCEDES-BENZ, Typ 639 Viano /Vito (V-Klasse)
- Löswerkzeug gewährleistet sachgerechte Betätigung dieser Verschraubung und ermöglicht Schraubanzug mit gefordertem Drehmoment (Hersteller-Angaben beachten)
- Antrieb Außensechskant s 18 mm
- Abtrieb s 21 mm zur Betätigung der Überwurfmutter (l = 227 mm)
- Gegenhalter 4kt.-Antrieb 10 = 3/8"
- 7 mm Schraubendreher-Einsatz zur Betätigung der Kolbenstange des Stoßdämpfers (l 280 mm)
- Chrom-Vanadium

| HAZET No. | EAN-No. 4000896+ |
|-----------|------------------|
| 2722-1 | 131730 |

Stoßdämpfer-Zapfenschlüssel



- Zur Betätigung der Stoßdämpferverschraubung hinten MERCEDES-BENZ, Typ 211 T-Modell (E-Klasse Kombi)
- Durch die Aussparung im vorderen Teil des Zapfenschlüssels ist der Zugang zur Kolbenstange gegeben und somit direkter Einsatz eines Betätigungswerkzeuges möglich

Stoßdämpfer-Zapfenschlüssel

- Kunststoffbeschichtete Klinge verhindert Beschädigungen
- Betätigungseinheit vorne mit 3 Zapfen Ø 8 mm
- Kunststoff-Griff, schwarz
- Chrom-Vanadium
- Oberfläche verchromt

| HAZET No. | EAN-No. 4000896+ |
|-----------|------------------|
| 2723-1 | 129218 |

Handbrems-Werkzeug



- Zum Aus- und Einbau der Haltefedern an den Handbremsbacken der Scheibenbremsen
- T-Griff
- Führungsschlitz im Funktionsbereich

| HAZET No. | l mm | EAN-No. 4000896+ |
|-----------|------|------------------|
| 2730 | 142 | 017423 |

Ölpumpen-Verschraubung



- Für Verschraubung der Ölpumpe an MERCEDES-BENZ Fahrzeugen Typ 129 S-Klasse SL 280, SL 320 Typ 163 M-Klasse ML 320 Typ 208 CLK, CLK 320 Typ 210 E-Klasse E 240, E 280, E 320
- Für Innen TORX® Schrauben T 50
- □ Antrieb 10 = 3/8"

| HAZET No. | mm | l ₁ mm | l ₂ mm | d mm | EAN-No. 4000896+ |
|-------------|------|-------------------|-------------------|------|------------------|
| 2739 G-T 50 | 8,83 | 38 | 53 | 16,8 | 072156 |

Wasserpumpen-Werkzeug



- Schraubendreher-Gelenk-Einsatz für Innensechskant-Schrauben an: Wasserpumpe – Motoren M 103, M 104 Wasseranschlüsse – Motoren M 103, M 120 Ansaugrohr – Diesel-Motoren M 601, M 603 und M 604
- □ Antrieb 10 = 3/8"

| HAZET No. | s mm | l mm | EAN-No. 4000896+ |
|-----------|------|------|------------------|
| 2740 | 6 | 250 | 050093 |

Einspritzpumpen-Werkzeug



- Doppel-6kt.-Steckschlüssel-Gelenkeinsatz
- Für Verschraubung an der Einspritzpumpe an Typ 615, 616
- Mit Kardangelenken
- □ Antrieb 10 = 3/8"

| HAZET No. | s mm | l mm | EAN-No. 4000896+ |
|-----------|------|------|------------------|
| 2742-13 | 13 | 240 | 017447 |

Motor-Werkzeug

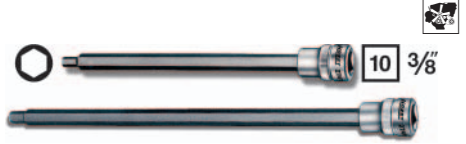

- Schraubendreher-Einsatz für Innensechskant-Schrauben
- □ Antrieb 10 = 3/8"
- Anwendung div. Verschraubungen am Motor
- Klingen Sonderstahl

| HAZET No. | EAN-No. 4000896+ |
|-----------|------------------|
| 2747 | 017461 |
| 2748 | 017478 |

Schraubendreher-Einsatz



- Für Verschraubung der **Zylinderkopf- und Gelenkwellenschrauben** Innenvielzahnsschrauben XZN
- □ Antrieb 12,5 = 1/2"

| HAZET No. | M | l ₁ mm | l ₂ mm | d mm | EAN-No. 4000896+ |
|-----------|----|-------------------|-------------------|------|------------------|
| 2751 | 10 | 100 | 140 | 23 | 017508 |



- Für Innenvielzahnsschrauben XZN an M 104 6-Zyl., M 119 8-Zyl., M 120 12-Zylinder
- Klinge Sonderstahl
- □ Antrieb 12,5 = 1/2"

| HAZET No. | M | l ₁ mm | l ₂ mm | d mm | EAN-No. 4000896+ |
|-----------|----|-------------------|-------------------|------|------------------|
| 2752 | 12 | 17 | 45 | 23 | 017522 |

Schwungscheiben-Schraubendreher-Einsatz



- Für Innenvielzahnsschrauben (XZN) z.B. **Schwungscheibe und Schwingungsdämpfer** an Nutzfahrzeug-Motoren Baureihe 500 ab Bj. 12/95, 900 ab Bj. 6/96
- □ Antrieb 20 = 3/4" mit Ausrastbolzen für Stiftsicherung

| HAZET No. | M | EAN-No. 4000896+ |
|-----------|----|------------------|
| 2753 | 14 | 049929 |

Anlasser-Werkzeug



- Schraubendreher-Gelenkeinsatz für Innensechskant-Schrauben z.B. Ein- und Ausbau des Anlassers
- Mit Universalgelenken
- □ Antrieb 12,5 = 1/2"

| HAZET No. | s mm | l mm | EAN-No. 4000896+ |
|-----------|------|------|------------------|
| 2755 | 10 | 138 | 017539 |

Leitungsschlüssel für Öldruckleitung



10 3/8"

- Für Öldruckleitung am Kupplungsnehmerzylinder bei allen mechanischen Getrieben
- Antrieb 10 = 3/8"

| HAZET No. | S mm | l mm | EAN-No. 4000896+ |
|-----------|------|------|------------------|
| 2757-12 | 12 | 48 | 017591 |

Einspritzleitungs-Werkzeug



10 3/8"



Offener Ringschlüssel

- Doppel-6kt.-Steckschlüssel-Einsatz
- Für **Verschraubung der Einspritzleitungen** an MERCEDES-BENZ Sprinter
- 10 = 3/8"
- Chrom-Vanadium
- Oberfläche verchromt

| HAZET No. | l mm | f mm | EAN-No. 4000896+ |
|-----------|------|------|------------------|
| 2757-14 | 85 | 10 | 100637 |

Zylinderkopf-Schlüssel



12,5 1/2"

- Für Zylinderkopfschrauben an M 401, 404, 407-409, 421-424, 427, 428, 444, 447
- Antrieb 12,5 = 1/2"

| HAZET No. | S mm | l mm | EAN-No. 4000896+ |
|-----------|------|------|------------------|
| 2758-17 | 17 | 165 | 017614 |

Nfz-Zylinderkopf- / Schwungscheiben-Werkzeug



20 3/4"



Nfz-Zylinderkopf- / Schwungscheiben-Werkzeug

Kraft-Steckschlüssel-Einsatz (Doppel-6kt.)

- Verstärkte Ausführung für Arbeiten an Nutzfahrzeugen
- Schlagschraubertauglich**
- Chrom-Vanadium-Sonderstahl
- Oberfläche brüniert
- Antrieb 20 = 3/4"

| HAZET No. | S mm | EAN-No. 4000896+ |
|--|------|------------------|
| Für Zylinderkopfschrauben Motor 400, 420 | | |
| 2759-17 | 17 | 050680 |
| Für Schwungscheibe Motor 300, 400 | | |
| 2759-19 | 19 | 050697 |

Öldienst-Schlüssel



- Für Öleinfüllschraube am M 8-Getriebe
- Chrom-Vanadium
- Oberfläche verchromt

| HAZET No. | S mm | l mm | EAN-No. 4000896+ |
|--|---------|------|------------------|
| Typ 100, 110, 115, 116, 117, 615, 616, 617 | | | |
| 2760 | 14 x 17 | 237 | 017638 |
| Typ 102, 103, 104, 110, 115, 116, 117, 119, 120, 123 | | | |
| 2760-2 | 14 x 13 | 287 | 017652 |

Ventil-Einstellwerkzeug



12,5 1/2"

- Durchsteck-Vierkant zum Durchdrehen des Motors beim Einstellen der Ventile, Steuerzeiten an Typ 102, 102, 103, 104, 110, 115, 116, 117, 119, 120, 123
- Für Durchsteckvierkantknarre □ 12,5 = 1/2"

| HAZET No. | l mm | EAN-No. 4000896+ |
|-----------|------|------------------|
| 2761 | 80 | 017683 |

Spezial-Verlängerung



12,5 1/2"

12,5 1/2"

- Für schwer zugängliche Verschraubungen z.B. am Anlasser, Motor und Getriebe
- Antrieb 12,5 = 1/2"
- Mit Stiftsicherung**
Nur Einsätze mit **seitlicher Bohrung** verwenden

| HAZET No. | l mm | EAN-No. 4000896+ |
|-----------|------|------------------|
| 2762 | 575 | 017706 |

Ventil-Einstellschlüssel



12,5 1/2"

- Zum Einstellen der Ventile z.B. an Typ 100, 110, 114, 115, 123, 130
- In Verbindung mit Drehmoment-Schlüssel HAZET 6121-1 CT
- Antrieb 12,5 = 1/2"

| HAZET No. | S mm | l mm | EAN-No. 4000896+ |
|-----------|------|------|------------------|
| 2768-1 | 17 | 67 | 017768 |

Ventil-Einstellschlüssel

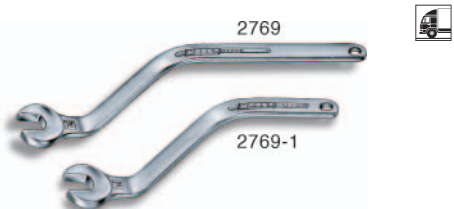

2769

2769-1

- Zum Einstellen der Ventile an Motoren M 615 (200 D, 220 D) M 616 (240 D, 240 TD)
- In Verbindung mit 2769-3
- Paarweise verwenden**

| HAZET No. | S mm | l mm | EAN-No. 4000896+ |
|-----------|------|------|------------------|
| 2769 | 14 | 225 | 017782 |
| 2769-1 | 14 | 160 | 017799 |



- Zum Einstellen der Ventile
- Verhindert das Mitdrehen des Ventiltellers
- In Verbindung mit HAZET 2769 bzw. 2769-1 einsetzen

| HAZET No. | S mm | l mm | EAN-No. 4000896+ |
|-----------|------|------|------------------|
| 2769-3 | 30 | 170 | 017805 |



12,5 1/2"

- Zum Einstellen der Ventile
- Antrieb 12,5 = 1/2"

| HAZET No. | S mm | l mm | EAN-No. 4000896+ |
|-----------|------|------|------------------|
| 2770-2 | 14 | 110 | 017843 |
| 2770-3 | 17 | 125 | 017867 |



- Zum **Einstellen der Ventile ohne Ausbau der Ventilspreizfedern** an Benzinmotoren M 110

| HAZET No. | S mm | l mm | EAN-No. 4000896+ |
|-----------|------|------|------------------|
| 2771 | 17 | 350 | 017881 |

Zündkerzen-Schlüssel

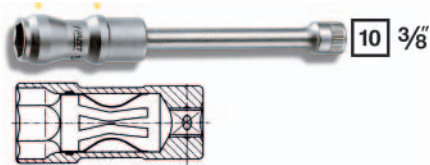

- Anwendung an Mehrventiler-Motoren M 104, M 119, M 120
- Mit Kronenfeder
- 2 Außenführungsringe \varnothing 25,5 mm
- Antrieb 10 = $\frac{3}{8}$ "

| HAZET No. | \varnothing mm | \varnothing mm | l mm | EAN-No. 4000896+ |
|-----------|------------------|------------------|------|------------------|
| 2776 | 16 | $\frac{5}{8}$ | 175 | 017935 |

Ventilschaftdichtungs-Aufdrücker



- Zum Aufdrücken von Ventilschaftdichtungen, \varnothing 7 mm
- An Mehrventiler-Motoren M 104, M 119, M 120
- Kunststoff

| HAZET No. | l mm | EAN-No. 4000896+ |
|-----------|------|------------------|
| 2777 | 160 | 050635 |

Stoßdämpfer-Zapfenschlüssel



- Zum Betätigen von **Stoßdämpferverschraubungen** an MERCEDES-BENZ Typ 203 (C-Klasse ab 2000)
- Antrieb 22 mm, b = Zapfenbreite
- Chrom-Vanadium
- Oberfläche verchromt

| HAZET No. | B mm | \varnothing mm | EAN-No. 4000896+ |
|-----------|------|------------------|------------------|
| 2780-1 | 2,65 | 14,1 | 082858 |

Federbein-Werkzeug



- Offener 6kt.-Steckschlüssel-Einsatz für Leitungsverraubung vorne am MERCEDES-BENZ **Federbein mit Luftfederung** E-Klasse Typ 211
- Außen-6kt.-Antrieb s 10 mm
- Chrom-Vanadium
- Oberfläche verchromt

| HAZET No. | s mm | l mm | EAN-No. 4000896+ |
|-----------|------|------|------------------|
| 2781-10 | 10 | 40 | 100644 |

Ventildichtring-Zange



- Zum Abziehen von Ventilschaftdichtungen an Mehrventilmotoren
- Gehärtete Backen, längsverzahnt
- Funktionsbereich tauchbeschichtet zur Vermeidung von Beschädigungen der Ventilsteuerung
- **Gerade Ausführung**

| HAZET No. | l mm | EAN-No. 4000896+ |
|-----------|------|------------------|
| 2791-1 | 250 | 018123 |

Zugstreben-Werkzeug



- Halteschlüssel mit Bit für die Verschraubung der Zugstrebe / Radträger MERCEDES-BENZ C-Klasse, Typ 202
- Chrom-Vanadium
- Bit Sonderstahl, stahlgrau

| HAZET No. | M | l mm | EAN-No. 4000896+ |
|-----------|----|------|------------------|
| 2792-12 | 12 | 140 | 100613 |

Bremsefedern-Zange



- Zur **Betätigung der Haltefedern der Trommelbremsbeläge** z.B. an MERCEDES-BENZ Typ 168, A-Klasse, sowie an verschiedenen Fahrzeugen französischer Hersteller
- Für Haltefedern alte und **neue Ausführung (Form C und P)**
- Speziell auf die Haltefedern abgestimmte Backen

| HAZET No. | l mm | EAN-No. 4000896+ |
|-----------|------|------------------|
| 2796-1 | 235 | 072330 |

Steckschlüssel-Satz



320 x 128 x 44 mm

- Antrieb 10 = $\frac{3}{8}$ "
- Im Metallkasten mit Kunststoff-Einlage
- 18teilig

Inhalt:
880 Z-9 10 11 12 13 14 15 17 19 22
880-7 8
8815 8816P 8820 8821-6 8 8858-1

| HAZET No. | EAN-No. 4000896+ |
|-----------|------------------|
| 2800/18 | 018192 |

BMW-Werkzeug-Sortiment



BMW

Zuordnung zu Fahrzeugtypen: Seite 250 – 261

• 258teiliges Sortiment für BMW-Pkw

• Langebige Grundausstattung für den Arbeitsplatz – Instandsetzung –

Inhalt:

- 426-6 7
- 450 N-6 x 7 8 x 9 10 x 11 12 x 13
14 x 15 16 x 17 18 x 19 21 x 22
- 600 N-6 7 8 9 10 11 12 13 14 15
16 17 18 19 21 22 24 27 30 32
- 609-E 6 x E 8 E 10 x E 12
E 14 x E 18 E 20 x E 24
- 612 N-10 x 11
- 630-6 x 7 8 x 9 10 x 11 12 x 13
14 x 15 16 x 17 18 x 19 21 x 22
- 730-3 6 746-1 748 b-3 4 5 6 8
- 757-10 760 N-2
- 802-30 40 55 65 80 100 120
- 802-PH1 PH2 PH3
- 801 K-55 801 K-PH2
- 803-T 6 T 7 T 8 T 9 T 10
T 15 T 20 T 25 T 27 T 30
- 824
- 850-4 5 5.5 6 7 8 9 10 11 12 13 14
- 850 Lg-4 5 5.5 6 7 8 9 10 11 12 13
- 850-E4 E5 E6 E7 E8
- 8501-3 4 5 6 8
- 8503-0.6 x 3.5 1 x 5.5 1.2 x 8
- 8506-PH1 PH2
- 8507-PZ1 PZ2
- 858-1 863P 865
- 866U 867-2 868
- 869
- 880-7 8 9 10 11 12 13 14
15 16 17 18 19 21 22
- 880 Lg-10 11 12 13
- 880 G-10 11 12 13 14 15 16
- 880-E10 E11 E12 E14
- 880 G-E8 E10
- 8802-T40 T45
- 8808-6 8 10
- 8816GK 8816P 8820
- 8821-3 6 10 8858-1 2
- 900-10 11 12 13 14 15 16 17 18
19 20 21 22 24 27 30 32
- 900-E16 E18 E20 E24
- 986-5 6 7 8 10 12 14 17
- 992-T50 T55 T60
- 915 916 SP 917-5
- 918-10 23 919-1 920



BMW-Werkzeug-Sortiment

- 958-1 2
- 903SLg-17 903SLg-19
- 1557 TS-1
- 1802-22
- 1841 A-22 1846 A-2 1846 B-2 1846 C-2 1846 D-2
- 1850-22 1952-40 1975 1976-2
- 2105Lg-015 02 025 03 04 05 06 08 10
- 2115-T6 T7 T8 T9 T10 T15 T20 T25 T27 T30 T40
- 2140-4 2152/3 2154-5
- 2215-PH1 PH2 PH3
- 2223-T6
- 2223-T 7H T 8H T 9H T 10H T 15H
T 20H T 25H T 27H T 30H T 40H
- 2223 Lg-T 25
- 2250-1 2
- 2264 4968-2

| HAZET No. | EAN-No. 4000896+ |
|------------|------------------|
| 0-2900/258 | 121236 |

Bremssattel-Gelenkeinsatz



• Für Innensechskant-Schrauben am Bremssattel hinten an BMW 3er, 5er und 8er Reihe sowie OPEL

• Antrieb 10 = 3/8"

| HAZET No. | S mm | l mm | EAN-No. 4000896+ |
|-----------|------|------|------------------|
| 2901 G-7 | 7 | 48,5 | 051816 |

Zylinderkopf TORX® Einsatz



• Für Außen TORX® Schrauben E12 am **Zylinderkopf**, Motor M 42, 1,8 l, 4-Zyl. mit Vierventiltechnik 318 is ab Bj. 89, Motor M 50, 2,0 l, 2,5 l 6 Zyl. mit Vierventiltechnik 5er Serie ab Bj. 91, 520i, 525i

• Lange Ausführung
• Mit Kugelklemmung
• Antrieb 12,5 = 1/2"

| HAZET No. | mm | l mm | d ₁ mm | d ₂ mm | EAN-No. 4000896+ |
|-----------|-------|------|-------------------|-------------------|------------------|
| 2925 | 11,17 | 140 | 15,9 | 23 | 018284 |

Öldienst-Steckschlüssel



• Für Ölkontroll- und Ablaßschraube mit Innen-6kt. am Hinterachsdifferential 10 mm bis Bj. 1991 14 mm ab Bj. 1991
• Schwenkbare Köpfe
• Chrom-Vanadium
• Oberfläche verchromt, Klingen brüniert

| HAZET No. | S mm | l mm | EAN-No. 4000896+ |
|--------------|---------|------|------------------|
| 2944-10 x 14 | 10 x 14 | 270 | 018338 |

Ventilschaftdichtungs-Aufdrücker



- Zum Aufdrücken von **Ventilschaftdichtungen**
Ø 7 und 8 mm an BMW-Fahrzeugen und OPEL Omega B, 2,5 l Turbo-Diesel
- Spezialstahl
- Oberfläche phosphatiert

| HAZET No. | l mm | EAN-No. 4000896+ |
|-----------|------|------------------|
| 2977 | 150 | 053704 |

Ventildichtring-Zange



- Zum **Abziehen von Ventilschaftdichtungen** speziell an BMW-Mehrventiler-Motoren ab Bj. 90, OPEL-Omega B, 2,5 l Turbo-Diesel, FORD-Fiesta ab Bj. 96
- Gehärtete Backen, längsverzahnt
- Funktionsbereich tauchbeschichtet zur Vermeidung von Beschädigungen der Ventilsteuerung

| HAZET No. | l mm | EAN-No. 4000896+ |
|-----------|------|------------------|
| 2991 | 250 | 018352 |

OPEL

Zuordnung zu Fahrzeugtypen: Seite 250 – 261

Gurt-Spannrollen-Werkzeug

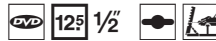

12,5 1/2"

- Steckschlüssel-Einsatz zur Betätigung der **tiefliegenden Gurt-Spannrollen-Verschraubung** (B-Säule) an OPEL Astra G
- Extra lang
- □ Antrieb 12,5 = 1/2"

| HAZET No. | S mm | l mm | EAN-No. 4000896+ |
|-----------|------|------|------------------|
| 3012-13 | 13 | 120 | 062928 |

Motoreinstell-Werkzeug

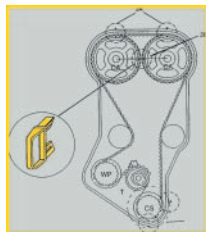

Motoreinstell-Werkzeug

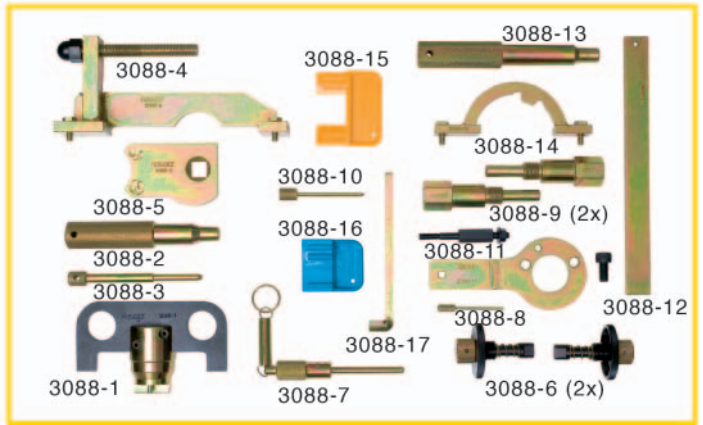

Für die professionelle Motor-Instandsetzung

- Für Zahnriemenwechsel und weitere Motor-Instandsetzungsarbeiten
- Leicht verständliche Betriebs-Anleitung inkl. Umschlüsselung auf Originalteile-Nummern
- Übersichtliche Unterbringung im hochwertigen Kunststoff-Koffer mit Weichschaum-Einlage

Eco Tec-Benzinmotoren:

1,0 12V 1,2 16V (ab 1997) und Motoren mit 2 oben liegenden Nockenwellen

1,4 1,6 1,8 2,0 2,2 16V (ab 1995)

OPEL Agila, Astra, Corsa, Tigra, Vectra, Zafira, Omega, Frontera, Sintra, Signum, Meriva

Eco Tec-Dieselmotoren:

1,3 CDTi 16V 1,9 CDTi 2,0 2,2 DTi

OPEL Agila, Astra, Corsa, Vectra, Tigra, Combo-C, Zafira, Omega, Frontera, Sintra, Signum

19teiliges Sortiment

Inhalt:

3088-1 2 3 4 5 6 (2x) 7 8 9 (2x) 10 11 12 13 14 15 16 17

| HAZET No. | EAN-No. 4000896+ |
|--|------------------|
| 3088/19 | 127788 |
| Nockenwellen Fixierwerkzeug | |
| 3088-1 | 137138 |
| Kurbelwellen-Fixierdorn | |
| 3088-2 | 136704 |
| Einspritzpumpen-Fixierdorn | |
| 3088-3 | 136711 |
| Steuereinstellungs-Baugruppe | |
| 3088-4 | 137602 |
| 3088-5 | 137077 |
| Nockenwellen-Fixierwerkzeug | |
| 3088-6 | 137145 |
| Schwungscheiben- (Kurbelwellen-) Fixierdorn | |
| 3088-7 | 136728 |
| Kettenspanner-Fixierdorn | |
| 3088-8 | 136735 |
| Nockenwelle-Fixierwerkzeug | |
| 3088-9 | 137213 |
| Keilriemen-, Keilrippenriemen-Spannrollen-Fixierdorn | |
| 3088-10 | 136759 |
| Kurbelwellen-Fixierdorn | |
| 3088-11 | 136742 |
| Nockenwellen-Fixierleiste | |
| 3088-12 | 137091 |
| Kurbelwellen-Fixierstift | |
| 3088-13 | 137473 |
| Nockenwellen-Fixierwerkzeug | |
| 3088-14 | 137183 |
| Nockenwellen-Fixierwerkzeug (gelb) | |
| 3088-15 | 137190 |
| Nockenwellen-Fixierwerkzeug (blau) | |
| 3088-16 | 137206 |
| Schwungscheiben-Haltewerkzeug | |
| 3088-17 | 137480 |

PORSCHE-Werkzeug-Sortiment



PORSCHE

Zuordnung zu Fahrzeugtypen: Seite 250 – 261

218teiliges Sortiment für PORSCHE-Pkw

Inhalt:

440-5,5 6 11 12 13 14
600N-20 21 22 24 25 27 29 30 32 36
603-6 8 9 10 12 13 14 15 16 17 18 19
609-E6x8 E10xE12 E14xE18 E20xE24
612-8x10 11x13 12x14 17x19
630-10x11 12x13 14x15 16x18 17x19 20x22
645-10x11 12x13
731-2 5 745a-6 745-4
746-2 748b-4 760N-2
801K-35 55 801K-PH1 PH2
803-20 25 30 35 55 65 80
803-PH1 PH2 PH3 821-1
803-T8 T9 T10 T15 T20 T25 T30
850-4 5 6 7 8 9 10 11 12 13 14
850-E5 E6 E7 E8
880-E10 E12 E14
8501-3 4 5 6 8
8503-0,6x3,5 0,8x4 1x5,5 1,2x8
8506-PH1 PH2 PH3 PH4
8507-PZ1 PZ2 PZ3
858-1 863P 865 866U 867-2 868 869
880-6 7 8 9 10 11 12 13
14 15 16 17 18 19 21 22
8801-4 5 6 8
8803-1x5,5 1,2x8 1,6x10
8806-PH1 PH2 PH3
8815 8816P 8820 8821-3 5 10 8858-1 2
900Z-10 11 12 13 14 15 16 17 18 19
20 21 22 23 24 26 27 28 30 32
900-E10 E12 E14
915 916SP 917-5 918-10 920 958-1 2
986Lg-8 10 992-T55 T60
1802M-22 1816-22 1841Mb-33
1846a-2 1846c-2 1846d-2 1952-35 1976
2100-025 03 04 05 06 08 10 12 14
2122-10
2140-5 2143 2147 2150
2223-T10 T20 T25 T27 T30
2223-T30 H 2223Lg-T25
2224-T40 T45 T50
2250-1 3 5
2255-1



HAZET
No.

EAN-No.
4000896+

0-3300/218

057429

Mit HAZET auf der Pole Position!



HAZET – offizieller Ausrüster und technischer
Partner Porsche-Motorsport

FORD

Zuordnung zu Fahrzeugtypen:
Seite 250 – 261

Druckluft-Adapter

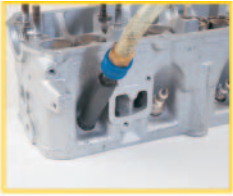

- Zum Hochhalten der Ventile im eingebauten Zustand beim Aus- und Einbau der Ventileile des Zylinderkopfes
- An allen FORD Motoren außer an CVH-Motoren und Mehrventiler-Motoren
- Zündkerzen-Gewinde M 14 x 1,25 und M 18 x 1,5
- Druckluft-Anschluß 13 mm 6kt.

| HAZET No. | l mm | EAN-No. 4000896+ |
|-----------|------|------------------|
| 3428 | 140 | 018819 |

Motoreinstell-Werkzeug

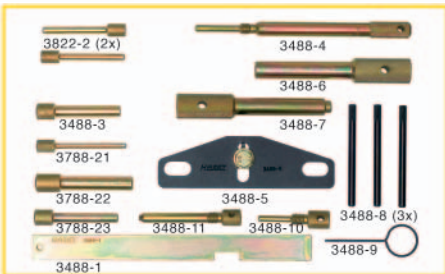
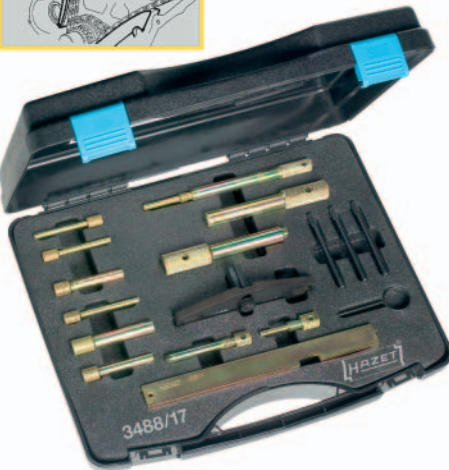
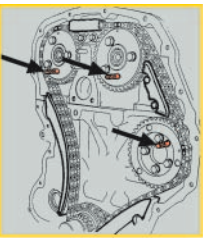

Für die professionelle Motor-Instandsetzung

- Für Zahnriemenwechsel und weitere Motor-Instandsetzungsarbeiten
- Leicht verständliche Betriebs-Anleitung inkl. Umschlüsselung auf Originalteile-Nummern
- Übersichtliche Unterbringung im hochwertigen Kunststoff-Koffer mit Weichschaum-Einlage

Benzinmotoren:

Motoren mit 2 oben liegenden Nockenwellen (Zetec / Duratec)
1,25 1,4 1,6 1,7 1,8 2,0 16V

FORD Fiesta, Escort, Focus, Focus C-Max, Puma, Fusion, Mondeo, Cougar (1998 bis 2001)

Motoreinstell-Werkzeug

Dieselmotoren:

1,8 D / TD / TDCi / TDDi; 2,0 / 2,4 TDDi; 1,4 / 1,6 TDCi
FORD Fiesta, Escort, Orion, Courier, Focus, Focus C-Max, Mondeo (1988 bis 2003), Fusion, Transit

17teiliges Sortiment

Inhalt:
3488-1 2 (2x) 3 4 5 6 7 8 (3x) 9 10 11
3788-21 22 23

| HAZET No. | EAN-No. 4000896+ |
|-----------|------------------|
| 3488/17 | 127795 |



Motoreinstell-Werkzeug-Satz

Für die professionelle Motor-Instandsetzung an FORD

17teilig, Inhalt siehe 3488/17

In 2-Komponenten Weichschaum-Einlage (2/3), passend für alle HAZET-Werkzeugwagen mit Schubfächern

| | |
|-----------|--------|
| 163-90/17 | 145546 |
|-----------|--------|

Nockenwellenjustierung

| | |
|--------|--------|
| 3488-1 | 137084 |
|--------|--------|

| | |
|---------------|--|
| Arretierstift | |
|---------------|--|

| | |
|--------|--------|
| 3488-2 | 136797 |
|--------|--------|

| | |
|---------------|--|
| Arretierstift | |
|---------------|--|

| | |
|--------|--------|
| 3488-3 | 136803 |
|--------|--------|

| | |
|-------------------------------|--|
| Kurbelwellen-OT-Führungsstift | |
|-------------------------------|--|

| | |
|--------|--------|
| 3488-4 | 137497 |
|--------|--------|

| | |
|---------------------------|--|
| Schwungrad-Blockierhalter | |
|---------------------------|--|

| | |
|--------|--------|
| 3488-5 | 137060 |
|--------|--------|

| | |
|---------------|--|
| Arretierstift | |
|---------------|--|

| | |
|--------|--------|
| 3488-6 | 136810 |
|--------|--------|

| | |
|---------------|--|
| Arretierstift | |
|---------------|--|

| | |
|--------|--------|
| 3488-7 | 136827 |
|--------|--------|

| | |
|--|--|
| Nockenwellen, Einspritzpumpe- Arretierstifte | |
|--|--|

| | |
|--------|--------|
| 3488-8 | 136834 |
|--------|--------|

| | |
|-----------------------------|--|
| Kettenspanner-Arretierstift | |
|-----------------------------|--|

| | |
|--------|--------|
| 3488-9 | 136841 |
|--------|--------|

| | |
|-----------------------------|--|
| Kurbelwellen- Arretierstift | |
|-----------------------------|--|

| | |
|---------|--------|
| 3488-10 | 136773 |
|---------|--------|

| | |
|-----------------------------|--|
| Kurbelwellen- Arretierstift | |
|-----------------------------|--|

| | |
|---------|--------|
| 3488-11 | 136780 |
|---------|--------|

| | |
|--|--|
| Kurbelwellen- und Einspritzpumpen-Fixierdorn | |
|--|--|

| | |
|---------|--------|
| 3788-21 | 136858 |
|---------|--------|

| | |
|---------------------------|--|
| Schwungrad-Blockierhalter | |
|---------------------------|--|

| | |
|---------|--------|
| 3788-22 | 136865 |
|---------|--------|

| | |
|-------------------------|--|
| Nockenwellen-Fixierdorn | |
|-------------------------|--|

| | |
|---------|--------|
| 3788-23 | 136766 |
|---------|--------|

Ventilplättchen-Zange



• Zum Auswechseln der Ventilplättchen

- Für 1,6, 1,8 l Diesel, Fiesta, Escort, Orion 1,6, 1,8 l Diesel ab Bj. 89, 1,8 l Sierra-Turbo Diesel
- Vergütete Spitzen

| HAZET No. | l mm | EAN-No. 4000896+ |
|-----------|------|------------------|
| 3499 | 260 | 018888 |

FIAT

Zuordnung zu Fahrzeugtypen:
Seite 250 – 261

Öldienst-Schlüssel



- Für Einfüll- und Ablass-Schraube Getriebe, Differential und Ölwanne an z.B. FIAT, LANCIA, ALFA-ROMEO, LADA
- Für 12 mm Innensechskant-Schrauben
- Chrom-Vanadium
- Oberfläche vernickelt

| HAZET No. | S mm | l mm | EAN-No. 4000896+ |
|-----------|------|------|------------------|
| 3601-12 | 12 | 230 | 018895 |

Motoreinstell-Werkzeug

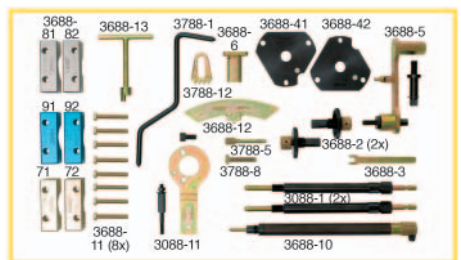
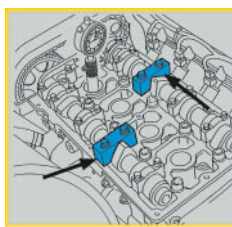

Für die professionelle Motor-Instandsetzung

- Für Zahnriemenwechsel und weitere Motor-Instandsetzungsarbeiten
- Leicht verständliche Betriebs-Anleitung inkl. Umschlüsselung auf Originalteile-Nummern
- Übersichtliche Unterbringung im hochwertigen Kunststoff-Koffer mit Weichschaum-Einlage

Benzinmotoren:

Motoren mit 2 oben liegenden Nockenwellen
1,2 1,4 1,6 1,8 16V

FIAT Brava/Bravo, Barchetta, Cargo, Coupe, Marea, Palio/Weekend, Punto, Multipla, Stilo, Idea, Doblo, Marea/Weekend

Dieselmotoren:

JTD-Diesel-Motoren
1,9 D/TD 1,9 JTD 2,4 TD/JTD

FIAT Brava/Bravo, Marea/Weekend, Palio/Weekend, Punto, Multipla, Doblo, Ulysse, Ducato, Stilo, Cargo, Scudo

Motoreinstell-Werkzeug

31teiliges Sortiment

Inhalt:

3088-11
3688-1 (2x) 2 (2x) 3 5 6 10 11 (8x) 12
13 41 42 71 72 81 82 91 92
3788-1 5 8 12

| HAZET No. | EAN-No. 4000896+ |
|--|------------------|
| 3688/31 | 127757 |
| Kurbelwellen-Fixierdorn | |
| 3088-11 | 136742 |
| Kolben-Positionierwerkzeuge | |
| 3688-1 | 137343 |
| Nockenwellen-Fixierwerkzeuge | |
| 3688-2 | 137220 |
| Zweilochmuttern-Dreher | |
| 3688-3 | 137329 |
| Spannrollen-Einstellwerkzeug | |
| 3688-5 | 137336 |
| Schwungscheiben-Blockierwerkzeuge | |
| 3688-6 | 137053 |
| OT-Messwerkzeug | |
| 3688-10 | 137527 |
| Sicherungsschrauben | |
| 3688-11 | 137350 |
| Schwungscheiben-Blockierwerkzeug | |
| 3688-12 | 137367 |
| Spannschlüssel | |
| 3688-13 | 137374 |
| Nockenwellen-Fixierscheiben | |
| 3688-41 | 137237 |
| 3688-42 | 137244 |
| Nockenwellen-Fixierböcke (silber) | |
| 3688-81 | 137381 |
| 3688-82 | 137398 |
| Nockenwellen-Fixierböcke (blau) | |
| 3688-91 | 137404 |
| 3688-92 | 137411 |
| Nockenwellen-Fixierböcke (gelb) | |
| 3688-71 | 137428 |
| 3688-72 | 137435 |
| Kurbelwellen-/Schwungscheiben-OT-Fixierdorn | |
| 3788-1 | 136643 |
| Fixierbolzen/-dorne | |
| 3788-5 | 136513 |
| Fixierbolzen/-dorne für Einspritzpumpe | |
| 3788-8 | 136554 |
| Blockierwerkzeug für den Ausbau der Kurbelwellen-Riemenscheibe | |
| 3788-12 | 137015 |

PEUGEOT

Zuordnung zu Fahrzeugtypen:
Seite 250 - 261

Öldienst-Schlüssel



- Für Einfüll- und Ablass-Schraube Getriebe, Differential und Ölwanne an PEUGEOT und RENAULT-Fahrzeugen ab Bj. 83
- Chrom-Vanadium
- Oberfläche verchromt

| HAZET No. | S mm | l mm | EAN-No. 4000896+ |
|-----------|--------|------|------------------|
| 3701 | 8 x 10 | 238 | 018901 |

Öldienst-Schraubendreher-Einsatz



- Für Einfüll- und Ablass-Schraube Getriebe, Differential und Ölwanne
- □ Antrieb 12,5 = 1/2"
- Chrom-Vanadium
- Oberfläche verchromt

| HAZET No. | S mm | l mm | EAN-No. 4000896+ |
|--|------|------|------------------|
| 8 mm Außenvierkant für PEUGEOT, VOLVO 264, RENAULT ab Bj. 83, NISSAN Micra 1,5 D ab Bj. 98 | | | |
| 3702 | 8 | 36 | 018918 |
| 10 mm Außenvierkant für FORD-Sierra, Granada Diesel, VOLVO V6, PEUGEOT 106, 205, 305, 306, 309, Differential MAZDA mit Heckantrieb | | | |
| 3702-1 | 10 | 36 | 018925 |

Öldienst-Schlüssel



- Für Einfüll- und Ablass-Schraube Ölwanne, Getriebe und Differential an diversen französischen Pkw
- 8 und 10 mm Außenvierkant
- Chrom-Vanadium
- Oberfläche verchromt

| HAZET No. | S mm | l mm | EAN-No. 4000896+ |
|-----------|--------|------|------------------|
| 3703 | 8 x 10 | 233 | 018932 |

Motoreinstell-Werkzeug

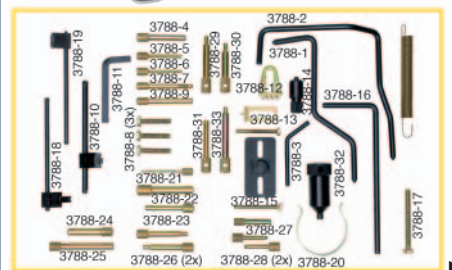
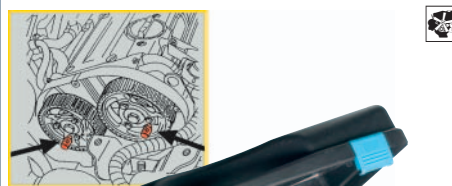

Motoreinstell-Werkzeug

Für die professionelle Motor-Instandsetzung

- Für Zahnriemenwechsel und weitere Motor-Instandsetzungsarbeiten
- Leicht verständliche Betriebs-Anleitung inkl. Umschlüsselung auf Originalteile-Nummern
- Übersichtliche Unterbringung im hochwertigen Kunststoff-Koffer mit Weichschaum-Einlage

Benzinmotoren:

1,0 1,1 1,4 1,6 1,8 1,9 2,0 Turbo und Motoren mit 2 oben liegenden Nockenwellen 1,6 1,8 2,0 2,2 16V

CITROËN AX, BX, ZX, XM, Saxo, Xsara, Xantia, Synergie / Evasion, Berlingo, Dispatch / Jumpy, C 15, Relay / Jumper, Synergie, C 5 (2000 bis 2002), C 8

PEUGEOT 106, 205, 206, 306, 307, 309, 405, 406, 407, 605, 806, 807, Expert, Partner, Boxer (ab 1986), 406 Coupé, 607

Dieselmotoren:

1,4 1,5 1,7 1,8 1,9 2,1 2,5 D / TD / TDi und HDI-Dieselmotoren

1,4 1,6 2,0 2,2

CITROËN AX, ZX, XM, Visa, Xsara, Xantia, Dispatch, Synergie / Evasion, Berlingo, Dispatch, Jumpy, C 2, C 3, C 5, Relay / Jumper

PEUGEOT 106, 205, 206, 305, 306, 307, 309, 405, 406, 406 Coupé, 605, 607, 806, 807, Express, Expert, Partner, Boxer (ab 1986)

37teiliges Sortiment

Inhalt:

3788-1 2 3 (3x) 4 5 6 7 8 9 10 11
12 13 14 15 16 17 18 19 20 21 22 23
24 25 26 (2x) 27 28 (2x) 29 30 31 32 33

| HAZET No. | EAN-No. 4000896+ |
|--|------------------|
| 3788/37 | 127740 |
| Kurbelwellen-/Schwungscheiben-OT-Fixierdorn | |
| 3788-1 | 136643 |
| 3788-2 | 136650 |
| 3788-3 | 136667 |
| Fixierdorn für Einspritzpumpe | |
| 3788-4 | 136506 |
| Fixierbolzen/-dorne | |
| 3788-5 | 136513 |
| Fixierbolzen/-dorne für Einspritzpumpe | |
| 3788-6 | 136520 |
| Fixierbolzen/-dorne für Nockenwelle | |
| 3788-7 | 136537 |
| Fixierbolzen/-dorne für Nockenwelle und Einspritzpumpe | |
| 3788-8 | 136544 |
| Spannrollen-Fixierdorn | |
| 3788-9 | 136551 |
| Spezienschlüssel für die Einstellung des Zahnriemens an der Spannrolle | |
| 3788-10 | 136964 |
| 3788-11 | 136971 |
| Blockierwerkzeug für den Ausbau der Kurbelwellen-Riemenscheibe | |
| 3788-12 | 137015 |
| Schwungscheiben-Blockierwerkzeug für den Ausbau der Kurbelwellen-Riemenscheibe | |
| 3788-13 | 137022 |
| Blockierwerkzeug für den Ausbau der Kurbelwellen-Riemenscheibe | |
| 3788-14 | 137039 |
| Kurbelwellen-Riemenscheibe Abzieher | |
| 3788-15 | 137152 |
| Schwungscheiben-OT-Arretierstift | |
| 3788-16 | 137008 |
| Fixierbolzen/-schraube | |
| 3788-17 | 137169 |
| Spannschlüssel | |
| 3788-18 | 136988 |
| 3788-19 | 136995 |
| Zahnriemen-Sicherungsclip | |
| 3788-20 | 137176 |
| Kurbelwellen- und Einspritzpumpen-Fixierdorn | |
| 3788-21 | 136858 |

Fortsetzung auf Seite 174 ▶

PEUGEOT (Fortsetzung)

Zuordnung zu Fahrzeugtypen: Seite 250 – 261

Motoreinstell-Werkzeug

| HAZET No. | EAN-No. 4000896+ |
|---|------------------|
| Schwungscheiben-Fixierdorn 3788-22 | 136865 |
| Nockenwellen-Fixierdorn 3788-23 | 136766 |
| Kurbelwellen-/Schwungscheiben-OT-Fixierdorn 3788-24 | 136957 |
| Arretierstift 3788-25 | 136919 |
| Arretierstifte 3788-26 | 136926 |
| Arretierstift 3788-27 | 136933 |
| Arretierstifte 3788-28 | 136940 |
| Nockenwellen-Fixierdorn 3788-29 | 136568 |
| 3788-30 | 136674 |
| Kurbelwellen-Fixierdorn 3788-31 | 136681 |
| Schwungscheiben-Blockierwerkzeug 3788-32 | 137046 |
| Nockenwellen-Fixierdorn 3788-33 | 136698 |

RENAULT

Zuordnung zu Fahrzeugtypen: Seite 250 – 261

Bremssattel-Steckschlüssel-Einsatz

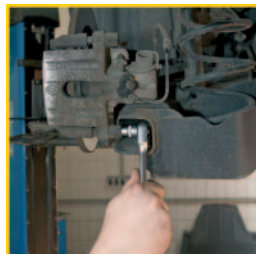

- Zur Betätigung der Bremssattel-Verschraubung an RENAULT-Laguna 2 hinten
- Spezialstahl
- □ Antrieb 10 = 3/8"

| HAZET No. | EAN-No. 4000896+ |
|---------------|------------------|
| 3884-1 | 115815 |

Motoreinstell-Werkzeug

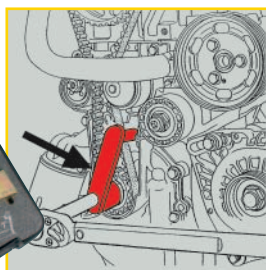
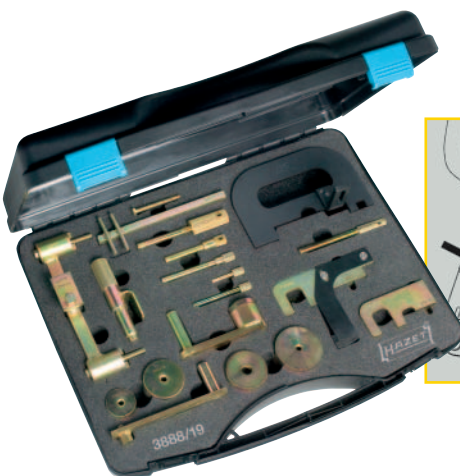

Motoreinstell-Werkzeug

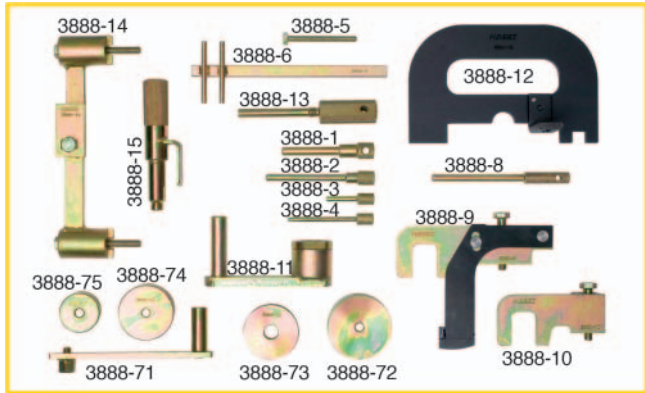

Für die professionelle Motor-Instandsetzung

- Für Zahnriemenwechsel und weitere Motor-Instandsetzungsarbeiten
- Leicht verständliche Betriebs-Anleitung inkl. Umschlüsselung auf Originalteile-Nummern
- Übersichtliche Unterbringung im hochwertigen Kunststoff-Koffer mit Weichschaum-Einlage

Benzinmotoren:

Motoren mit 2 oben liegenden Nockenwellen
1,2 1,4 1,6 1,8 2,0 16V 2,5 20V

RENAULT Clio, Twingo, R 19, Mégane, Scenic, Laguna, Safrane, Espace, Express/Extra, Rapid, Kangoo

Dieselmotoren:

1,9 D/TD/d Ti 2,2 D/TD 2,5 D 2,8 d Ti
1,5 d Ci 1,9 d Ci 2,2 d Ci 2,5 d Ci

RENAULT Clio, Express/Extra, Mégane, Scenic, Laguna, Espace, Safrane, Kangoo, Trafic, Master, Vel Satis, R 5, R 19, Rapid

19teiliges Sortiment

Inhalt:

3888-1 2 3 4 5 6 8 9 10 11 12 13 14 15 71 72 73 74 75

| HAZET No. | EAN-No. 4000896+ |
|---|------------------|
| 3888/19 | 127733 |
| Kurbelwellen-OT-Fixierdorn 3888-1 | 136575 |
| Kurbelwellen-OT-Fixierdorne 3888-2 | 136582 |
| Fixierdorne 3888-3 | 136599 |
| 3888-4 | 136605 |
| Einzelschraube 3888-5 | 137251 |
| Zweilochmutterndreher 3888-6 | 137268 |
| Kurbelwellen-Fixierdorn 3888-8 | 136612 |
| Nockenwellen-Einstellung (Auslass-) 3888-9 | 137275 |
| Nockenwellen-Einstellung (Einlass-) 3888-10 | 137282 |
| Spannwerkzeug 3888-11 | 137299 |
| Nockenwellenfixierleiste 3888-12 | 137305 |
| Kurbelwellen-Fixierdorn 3888-13 | 136629 |
| Nockenwellenfixierleiste 3888-14 | 137312 |
| Fixierdorn 3888-15 | 136636 |
| Hebelarm 3888-71 | 137503 |
| Adapter 3888-72 | 137442 |
| Distanzstück 3888-73 | 137510 |
| Adapter 3888-74 | 137459 |
| 3888-75 | 137466 |

Nfz-Werkzeug-Sortiment

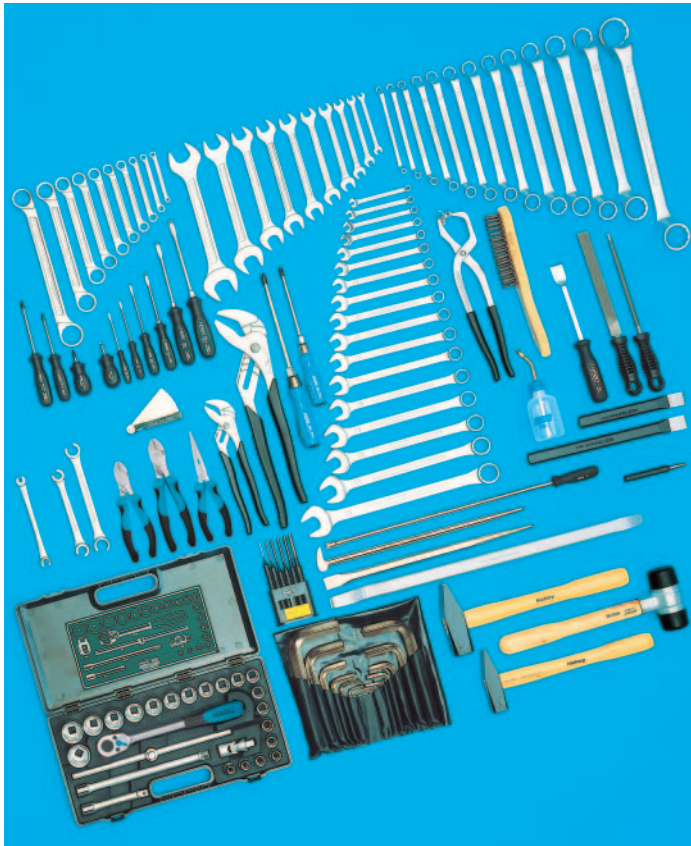

NFZ

Zuordnung zu Fahrzeugtypen: Seite 250 – 261

137teiliges Sortiment für MERCEDES-BENZ-Nutzfahrzeuge

Inhalt:

| | | | | |
|---------------|-----------|---------|---------|---------|
| 450 N-6 x 7 | 8 x 9 | 10 x 11 | 12 x 13 | 14 x 15 |
| 16 x 17 | 18 x 19 | 21 x 22 | 24 x 27 | 30 x 32 |
| 34 x 36 | | | | |
| 600 N-7 | 8 | 9 | 10 | 11 |
| 12 | 13 | 14 | 15 | |
| 16 | 17 | 18 | 19 | 21 |
| 22 | 24 | 27 | 34 | |
| 610 N-6 x 7 | 8 x 9 | 10 x 11 | 12 x 13 | 14 x 15 |
| 16 x 17 | 18 x 19 | 21 x 22 | 24 x 26 | 27 x 32 |
| 612 N-10 x 11 | | | | |
| 612-12 x 14 | 16 x 18 | 17 x 19 | | |
| 630-6 x 7 | 8 x 10 | 8 x 9 | 10 x 11 | 12 x 13 |
| 14 x 15 | 16 x 17 | 18 x 19 | 20 x 22 | 21 x 23 |
| 24 x 26 | 25 x 28 | 27 x 32 | 30 x 34 | 36 x 41 |
| 652 | | | | |
| 730-6 | 8 | | | |
| 746-2 | | | | |
| 748 b-2 | 3 | 4 | 5 | 6 |
| 760 N-2 | 4 | | | |
| 797 | | | | |
| 801 K-55 | 801 K-PH2 | | | |
| 803-25 | 30 | 35 | 40 | 65 |
| 80 | | | | |
| 803-PH 1 | PH 2 | | | |
| 815-PH 3 | PH 4 | 824 | | |
| 900-10 | 11 | 12 | 13 | 14 |
| 15 | 16 | 17 | 18 | 19 |
| 20 | 21 | 22 | 23 | 24 |
| 26 | 27 | 28 | 30 | 32 |
| 34 | | | | |
| 915 | 916 SP | | | |
| 917-5 | 918-10 | | | |
| 920 | | | | |
| 1802-22 | 33 | | | |
| 1841 a-33 | 1952-50 | 1976 | | |
| 2100-02 | 03 | 04 | 05 | 06 |
| 07 | 08 | | | |
| 09 | 10 | 12 | 14 | 17 |
| 19 | 22 | | | |
| 2120-8 | 2122-8 | 2130 | | |
| 2140-5 | 10 | | | |
| 2147 | 2161 | | | |
| 2165-1 | 3 | | | |



HAZET
No.

EAN-No.
4000896+

0-2700/137

000364

Reifen- und Montageheber



- Doppel-T-Profil für hohe Stabilität
- Chrom-Vanadium
- Oberfläche verchromt

HAZET
No.

l
mm

EAN-No.
4000896+

Für Pkw und Transporter

650-20

500

028641

650-24

598

028658



- Für Nutzfahrzeuge, Land- u. Baumaschinen
- Schwere Ausführung
- Chrom-Vanadium

HAZET
No.

l
mm

EAN-No.
4000896+

652

600

028702

Ventildreher



- Zum Ein- und Ausdrehen der Ventileinsätze in Reifenventilen
- Zum Eindrücken des Ventilstiftes beim Ablassen der Luft z.B. an Pkw, Transportern und Nfz

HAZET
No.

EAN-No.
4000896+

666-1

087136

Radmutter-Schlüssel



- Für Nutzfahrzeuge
- Chrom-Vanadium
- Oberfläche verchromt,
Köpfe geschliffen

HAZET
No.

mm

l
mm

EAN-No.
4000896+

769-1

24 x 27

1 5/16 x 1 1/16

402

030743

769-2

28 x 33

- x 1 5/16

402

030750

769-30

30 x 32

3/16 x 1 1/4

402

030767

769 S-3

32 x 38

1/2 x 1 1/2

407

030781

Drehstange



Für vorstehende Radmutter Schlüssel 769
verchromt

HAZET
No.

l
mm

∅
mm

EAN-No.
4000896+

769-4

630

19

030774

Radmutter-Schlüssel

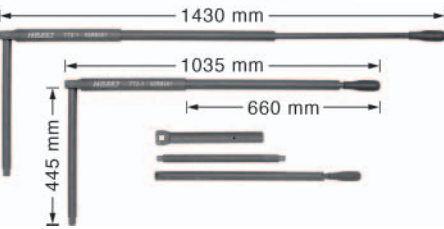

- Zur Demontage / Montage von Radmutter / -schrauben an Nutzfahrzeugen
- Aufbringen hoher Kräfte durch besonders langen Hebelarm bis 1430 mm (**bis 1200 Nm** in ausgezogenem Zustand)
- 3teilig – platzsparende Unterbringung im Staukasten oder der Werkzeugbox durch Zerlegen des Werkzeuges
- Doppel-Vierkant-Verlängerung erreicht auch tiefliegende Verschraubungen
- Betätigung der Steckschlüssel-Einsätze verschiedener Schlüsselweiten aus dem 20 3/4 Programm z.B. HAZET 1000 S
- Die Passgenauigkeit zwischen Innen- und Außenrohr gewährleistet sicheren Sitz in jeder Länge
- Stiftsicherung gegen unbeabsichtigtes Lösen – Sicherungsstift mit Stift $\varnothing 3$ mm lösen –
- Innenvierkant-Aufnahme 20 3/4 durch spezielles Schweißverfahren kraftschlüssig mit dem Außenrohr verbunden
- Hochvergüteter Spezialstahl, brüniert

| HAZET No. | l mm | ■ | EAN-No. 4000896+ |
|-----------|-------------|--------|------------------|
| 772-1 | 1035 – 1430 | 20 3/4 | 123957 |

Schraubendreher-Einsatz

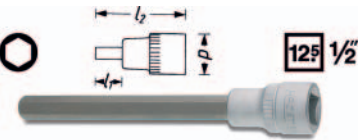

- Lange Ausführung
- Für Innensechskant-Schrauben
- □ Antrieb 12,5 = 1/2"
- Griffig, gerändelt
- Klingen Sonderstahl
- DIN 7422

986 Lg-5 6 7 mit abgesetzter Klinge

* = außerhalb der DIN-Reihe

| HAZET No. | l ₁ mm | l ₂ mm | d mm | s mm | EAN-No. 4000896+ |
|-----------|-------------------|-------------------|------|------|------------------|
| 986 Lg- 8 | 42 | 80 | 24,6 | 8 | 047130 |
| 986 Lg-10 | 103 | 141 | 24,6 | 10 | 047086 |

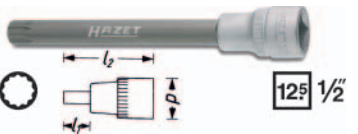

- Besonders lange Ausführung
- Für Innenvielzahn-Schrauben XZN
- □ Antrieb 12,5 = 1/2"
- Griffig, gerändelt
- Klingen Sonderstahl
- Für Zylinderkopfschrauben an Motoren verschiedener Fahrzeug-Typen, z.B. VW-AUDI, OPEL, TOYOTA

| HAZET No. | M | l ₁ mm | l ₂ mm | d mm | EAN-No. 4000896+ |
|-------------|----|-------------------|-------------------|------|------------------|
| 990 S Lg-12 | 12 | 102 | 140 | 23 | 047376 |

TORX® Schraubendreher-Einsatz

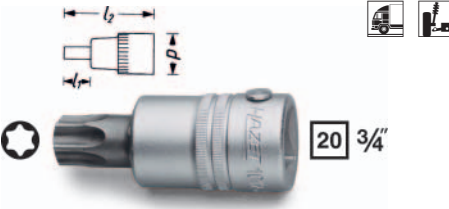

- Zur Betätigung von Innen TORX® Schrauben z.B. an Nutzfahrzeugen und Landmaschinen
- Anwendung z.B. im Vorderachsbereich: Verschraubung der Spurstangenhebel an MAN-Nfz
- 1012-T 80 für Baureihe M
1012-T 100 für Baureihe F
- Klingen Sonderstahl

| HAZET No. | l ₁ mm | l ₂ mm | ■ | EAN-No. 4000896+ |
|------------|-------------------|-------------------|-------|------------------|
| 1012-T 60 | 28 | 80 | 13,25 | 087488 |
| 1012-T 70 | 28 | 80 | 15,53 | 087495 |
| 1012-T 80 | 28 | 80 | 17,59 | 087501 |
| 1012-T 90 | 28 | 80 | 19,95 | 087518 |
| 1012-T 100 | 28 | 80 | 22,15 | 087525 |

Kraft-Steckschlüssel-Einsatz (6kt.)



- Lange Ausführung z.B. für tiefliegende Radschrauben / Muttern an Nutzfahrzeugen
- Für Maschinenbetätigung
- □ Antrieb 20 = 3/4"

| HAZET No. | l mm | d ₁ mm | d ₂ mm | t mm | EAN-No. 4000896+ |
|-----------|------|-------------------|-------------------|------|------------------|
| 1004 S-24 | 400 | 44 | 38 | 25 | 055807 |
| 1004 S-27 | 400 | 44 | 42 | 28 | 055760 |
| 1004 S-30 | 400 | 44 | 46 | 29 | 055777 |
| 1004 S-32 | 400 | 44 | 48 | 33,5 | 055784 |
| 1004 S-33 | 400 | 44 | 50 | 33,5 | 055791 |
| 1004 S-36 | 400 | 44 | 53 | 35,5 | 055814 |



- Besonders lange Ausführung z.B. für tiefliegende Radschrauben / Muttern an Nutzfahrzeugen
- Für Maschinenbetätigung
- □ Antrieb 25 = 1"

| HAZET No. | l mm | d ₁ mm | d ₂ mm | t mm | EAN-No. 4000896+ |
|-----------|------|-------------------|-------------------|------|------------------|
| 1104 S-32 | 270 | 51,5 | 54 | 32 | 002665 |

Kugelgelenk-Abzieher



- Zum Ausdrücken der **Kugelgelenkzapfen** an Spurstangen, Stabilisatoren usw.
- Spezialstahl
- Oberfläche verzinkt

| HAZET No. | a mm | b mm | c mm | EAN-No. 4000896+ |
|-----------|------|------|------|------------------|
| 1779-37 | 39 | 62 | 78 | 136032 |

z.B. für Nutzfahrzeuge, MAN, MERCEDES-BENZ usw.

| | | | | |
|---------|----|----|----|--------|
| 1779-55 | 55 | 77 | 80 | 136407 |
|---------|----|----|----|--------|

Universal-Kugelgelenk-Abzieher



- Zum Ausdrücken der **Kugelgelenkzapfen** an Lenkhebeln, Spurstangen, Stabilisatoren usw. für die gängigsten Fahrzeugmarken
- Stabile Ausführung und tiefe Aufnahmenut ermöglichen sicheren, universellen Einsatz z.B. für Nkw, leichte Bauart
- Spezialstahl
- Oberfläche verzinkt

| HAZET No. | sb max mm. | a mm | EAN-No. 4000896+ |
|-----------|------------|------|------------------|
| 1779-3 | 85 | 32 | 135998 |



- Zum Ausdrücken der **Kugelgelenkzapfen** an Lenkhebeln, Spurstangen, Stabilisatoren usw.
- Stabile Ausführung und tiefe Aufnahmenut ermöglichen sicheren, universellen Einsatz
- Spezialstahl
- Oberfläche Zink-gelb-passiviert (Cr 6 frei)

| HAZET No. | sb max mm. | a mm | EAN-No. 4000896+ |
|-----------|------------|------|------------------|
| 1790-3 | 85 | 40 | 145454 |

Kugelgelenk-Abzieher



- Zum kraftschonenden Ausdrücken der **Kugelgelenkzapfen** und sicheren Ausbau der Kugelgelenke
- Mit **Hydraulikunterstützung**
- Spezialstahl
- Oberfläche Zink-gelb-passiviert (Cr 6 frei)

| HAZET No. | sb mm | a mm | EAN-No. 4000896+ |
|-----------|-------|-------|------------------|
| 1790-5 | 70 | 30-34 | 145461 |
| 1790-6 | 85 | 36-40 | 145478 |

Zange für Sicherungsringe



- Zum Einsatz an Nkw, Bau- und Landmaschinen
- Zahnstange zum Festhalten der jeweiligen Aus- bzw. Einbauposition
- Druckvorrichtung zum Lösen der Zahnstange
- Zangenschenkel Stahlblech
- Spitzen vergütet, verschraubt, auswechselbar
- Oberfläche pulverbeschichtet

| HAZET No. | l mm | Ø mm | DIN 471 983 mm | EAN-No. 4000896+ |
|-----------|------|------|----------------|------------------|
| 1846 a-5 | 545 | 3,5 | 122-300 | 081271 |
| 1846 a-6 | 545 | 4,5 | 252-400 | 081295 |



- Zum Einsatz an Nkw, Bau- und Landmaschinen
- Zahnstange zum Festhalten der jeweiligen Aus- bzw. Einbauposition
- Druckvorrichtung zum Lösen der Zahnstange
- Zangenschenkel Stahlblech
- Spitzen vergütet, verschraubt, auswechselbar
- Oberfläche pulverbeschichtet

| HAZET No. | l mm | Ø mm | DIN 471 983 mm | EAN-No. 4000896+ |
|-----------|------|------|----------------|------------------|
| 1846 c-5 | 538 | 3,5 | 122-300 | 081332 |
| 1846 c-6 | 538 | 4,5 | 252-400 | 081356 |

Zange für Sicherungsringe

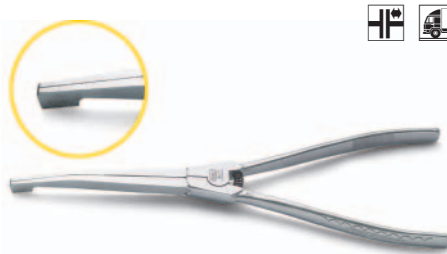

- Für **Sicherungsringe an Druckplatte / Drucklager** bei IVECO-Getriebe
- Fahrzeugtypen Daily und Eurocargo
- Chrom-Vanadium
- Oberfläche verchromt

| HAZET No. | l mm | EAN-No. 4000896+ |
|-----------|------|------------------|
| 1847-9 | 265 | 050086 |

Elektronisches Multifunktions-Prüfgerät



Mit LED-Anzeige und integrierter Beleuchtung

- Insbesondere für den Werkstattbereich (Motorrad, Pkw, Nkw, Boote)
- 12 – 24 Volt
- Mit 6 m Kabel und integrierter Beleuchtung
- **Kurzschluss-Sicherung 7,5 A**
- **Anwendung:**
Zur Prüfung von elektrischen Komponenten: z.B. elektr. Kraftstoffpumpen, Relais, Glühlampen, Fensterhebermotor etc.
- **Optimale Beleuchtung der Prüfstelle**
- **Verschiedene akustische Signalanzeigen**
- **Sofortige Polaritätsfeststellung durch LED-Anzeige rot / grün**
- Feststellung fehlerhafte Masseverbindung
- Durchgangsprüfung: z.B. Relais, Sicherungen, Schalter, Kabelstränge etc.
- Selbsttest-Funktion

| HAZET No. | l mm | EAN-No. 4000896+ |
|-----------|------|------------------|
| 2152-5 | 6000 | 144440 |

Fettpresse



- Inhalt 500 cm³
- Mit Panzerschlauch, Düsenrohr und 2 Mundstücken M 10 x 1

| HAZET No. | EAN-No. 4000896+ |
|-----------|------------------|
| 2162-1 | 075027 |
| 2162-2 | 075034 |

Hebeleisen



- Zum Ein- und Austreiben von Lagern und Lagerschalen, Ein- und Ausbau der Federn, Bolzen, Zahnräder usw.
- Sonderstahl
- Oberfläche glanzvernickelt

| HAZET No. | l mm | EAN-No. 4000896+ |
|-----------|------|------------------|
| 2165-1 | 400 | 013302 |
| 2165-2 | 400 | 013319 |
| 2165-3 | 400 | 013326 |



- Für den harten Einsatz im Instandsetzungsbereich an Nfz, Land- und Baumaschinen
- Zum Aushebeln von Wellendichtungen
- Zur Prüfung:
– Fahrerhaus-Lager
– Kardanwellenspiel
– Silentlager
– Kugelgelenke der Spur- und Lenkstange
- Durchgehende 4kant-Klinge aus Sonderstahl für höchste Beanspruchung
- Schlagfester, ergonomischer, großer Kunststoff-Griff zum Arbeiten mit zwei Händen

| HAZET No. | Ausführung | EAN-No. 4000896+ |
|-----------|--------------|------------------|
| 2166-1 | 610 mm x 90° | 089055 |
| 2166-2 | 910 mm x 45° | 089062 |
| 2166-3 | 610 mm x 60° | 089079 |

Ölfilter-Schlüssel



- Zur Betätigung von **Öl-** bzw. **Kraftstoff-Filtern**
- Für **MANN-Öl-** bzw. **Kraftstoff-Filter**:
W 920, W 920/7, W 930, W 930/9, W 940, W 940/15, W 940/20, W 940/25, W 950, W 950/1, W 950/5, W 962/2, W 962/7, W 962/14, W 1130/1, WK 940/4, WK 950/4, WK 962/5, WP 931 und WP 962/3,
sowie **KNECHT- und MAHLE-Ölfilter**:
OC 51, OC 83 und OC 214
- Antrieb 12,5 = 1/2" bzw. Außensechskant 22 mm
- Geschmiedete Ausführung
- Chrom-Vanadium
- Oberfläche verchromt

| HAZET No. | mm | mm | EAN-No. 4000896+ |
|-----------|----|----|------------------|
| 2168 | 22 | 59 | 013333 |



- Zur Betätigung von **Ölfiltern** (KNECHT- und MAHLE-Filter)
15kant s 92 mm
z.B. VW-AUDI Passat 1.9 TDi bis 11/00, 2.8 L bis 04/99, CHRYSLER 300 M, PORSCHE, OPEL, RENAULT, FORD Focus 1.8 Di ab 08/99, 1.8 TDi ab 10/98, Maverick 2.7 TD bis Bj. '96, Mondeo 2.5 L bis Bj. '00, MITSUBISHI, NISSAN, ALFA-ROMEO, HONDA, VOLVO usw. MAN (Nfz) F 2000
- Antrieb 12,5 = 1/2", bzw. Außensechskant 27 mm

| HAZET No. | mm | mm | EAN-No. 4000896+ |
|-----------|----|-----|------------------|
| 2169-1 | 27 | 102 | 013357 |



- Zur Betätigung von **Ölfiltern**
 Antrieb 12,5 = 1/2", bzw. Außensechskant 24 mm

| HAZET No. | mm | mm | EAN-No. 4000896+ |
|-----------|----|-----|------------------|
| 2169-5 | 24 | 148 | 100330 |

- Zur Betätigung von **Ölfiltergehäusen** aus Kunststoff
18kant s 135 mm
an MAN-Nutzfahrzeugen der Baureihen F 2000 und TGA

| HAZET No. | mm | mm | EAN-No. 4000896+ |
|-----------|----|-----|------------------|
| 2169-5 | 24 | 148 | 100330 |

Ölfilter-Schlüssel

| HAZET No. | mm | mm | EAN-No. 4000896+ |
|-----------|----|-----|------------------|
| 2169-9 | 24 | 119 | 116690 |

- 15kant s 105 mm**
Zur Betätigung von Ölfiltern z.B. **MANN-Filtern** an
- AUDI A 6 2.5 TDi bis Bj. 97
- FIAT Croma 2.5 D, 2.5 TD, 2.5 TDE. FIAT Ducato 2.5 D, TDi und 2,8 D, idTD, JTD, TDi
- IVECO Daily II, III, IV
- MAN-Nutzfahrzeugen der Baureihe M mit Ölfiltern MAN T-Nr. 51-5501-760
- PEUGEOT Boxer II 2.2 HDI, 2.8 HDI
- RENAULT Master 2.5 D
- VW LT 28, 31, 35, 40, 45 mit 2.4 D Motor

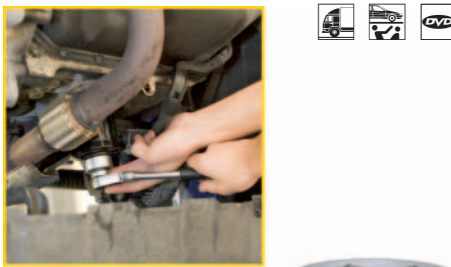

- Zum Aus- und Einbau des **Ölfiltergehäusedeckels** beim Wechseln des Ölfiltereinsatzes
- Antrieb 10 = 3/8"
- Geschmiedete Ausführung
- Chrom-Vanadium
- Oberfläche verchromt

| HAZET No. | mm | mm | EAN-No. 4000896+ |
|-----------|----|----|------------------|
|-----------|----|----|------------------|

- 6kt. s 36 mm**
z.B. für MERCEDES-BENZ Motor 116 MB, 100 D Transporter, Actros MP 1, MP 2, BMW M 52-6 Zyl.: 3er ab Bj. 09/95, 5er ab Bj. 11/95, M 60-8 Zyl.: 5er, 7er, 8er, M 73-12 Zyl.: 7er, 8er, 1er (E87): 118d, 120d, OPEL Vectra B Di 16 V, VW Lupo 1.2 TDi, Bj. 99, VW Touareg TDi, VW T5 2.5 D
Für Kraftstoff-Filter MAN z.B. TGA

| HAZET No. | mm | mm | EAN-No. 4000896+ |
|-----------|----|----|------------------|
| 2169-36 | 36 | 50 | 086566 |

Ölfilter-Kette



- Zum Lösen von Ölfiltern und zur Betätigung von Granulat-Kartuschen bei Nutzfahrzeugen mit Drucklufttrockner
- Auch bei beengten Platzverhältnissen
- Mit Spannkette
- Antrieb 12,5 = 1/2"
- Spezialstahl

| HAZET No. | mm | EAN-No. 4000896+ |
|-----------|--------|------------------|
| 2171-8 | 50-150 | 013463 |

Kartuschen-Schlüssel



- Design „Made by HAZET“
- Zum Lösen der Granulat-Kartuschen bei Nutzfahrzeugen mit **Drucklufttrockner** z.B. an MERCEDES-BENZ, MAN
- Negative Armstellung
- Antrieb 12,5 = 1/2"
- Spezialstahl, geschmiedete Ausführung
- Oberfläche brüniert

| HAZET No. | max. mm | min. mm | EAN-No. 4000896+ |
|-----------|---------|---------|------------------|
| 2195 | 140 | 90 | 014101 |

5-Stern-Schraubendreher-Einsatz (Bit)



| HAZET No. | EAN-No. 4000896+ |
|-----------|------------------|
|-----------|------------------|

Sortiment mit Halter

- (Bit)-Halter mit Dauermagnet**
- Praktische und platzsparende Bitaufbewahrung im Griff
- 7teilig

Inhalt:
2225-10H 15H 20H 25H 27H 30H
2262
2225/7 H 097333

Rückwärtsgang- und Sperrschalter-Werkzeug



- Steckschlüssel-Einsatz zur Betätigung von Schaltern z.B. Rückwärtsgang- und Sperrschalter im Getriebe und Achsbereich z.B. bei MERCEDES-BENZ Nfz der SK-Baureihe, Actros, MAN Nfz
- 27 mm **8kant-Sonderprofil**
- Besonders hinterdreht
- Antrieb 12,5 = 1/2"
- Chrom-Vanadium
- Oberfläche verchromt

| HAZET No. | l mm | EAN-No. 4000896+ |
|-----------|------|------------------|
| 2716-1 | 60 | 086405 |

Federbügel-Verschraubungs-Werkzeug



- Kraft-Steckschlüssel-Einsatz (Doppel-6kt.)
- Zur Betätigung der Federbügel-Verschraubung an MERCEDES-BENZ Nutzfahrzeugen der Modellreihe Actros mit Luftfederung
- Der speziell auf die beengten Platzverhältnisse abgestimmte Kraft-Steckschlüssel-Einsatz – **schlagschraubertauglich** – ermöglicht schnelles und sicheres Arbeiten sowie das Aufbringen hoher Lösekräfte
- Doppel-6kant
- Chrom-Vanadium-Sonderstahl

| HAZET No. | l mm | S mm | EAN-No. 4000896+ |
|-----------|------|------|------------------|
| 2717-27 | 112 | 27 | 086627 |

Schwungscheiben-Schraubendreher-Einsatz



- Für Innenvielzahnsschrauben (XZN) z.B. **Schwungscheibe** und **Schwingungsdämpfer** an Nutzfahrzeug-Motoren Baureihe 500 ab Bj. 12/95, 900 ab Bj. 6/96
- Antrieb 20 = 3/4" mit Ausrastbolzen für Stiftsicherung

| HAZET No. | M | EAN-No. 4000896+ |
|-----------|----|------------------|
| 2753 | 14 | 049929 |

Zylinderkopf-Schlüssel



- Für Zylinderkopfschrauben an M 401, 404, 407-409, 421-424, 427, 428, 444, 447
- Antrieb 12,5 = 1/2"

| HAZET No. | S mm | l mm | EAN-No. 4000896+ |
|-----------|------|------|------------------|
| 2758-17 | 17 | 165 | 017614 |

Nfz-Zylinderkopf- / Schwungscheiben-Werkzeug



Nfz-Zylinderkopf- / Schwungscheiben-Werkzeug

- Kraft-Steckschlüssel-Einsatz (Doppel-6kt.)
- Verstärkte Ausführung für Arbeiten an **Nutzfahrzeugen**
- **Schlagschraubertauglich**
- Chrom-Vanadium-Sonderstahl
- Oberfläche brüniert
- Antrieb 20 = 3/4"

| HAZET No. | S mm | EAN-No. 4000896+ |
|--|------|------------------|
| Für Zylinderkopfschrauben Motor 400, 420 | | |
| 2759-17 | 17 | 050680 |
| Für Schwungscheibe Motor 300, 400 | | |
| 2759-19 | 19 | 050697 |

Ventil-Einstellschlüssel

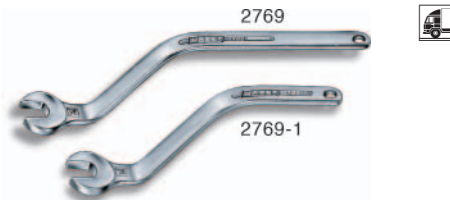

- Zum Einstellen der Ventile an Motoren M 615 (200 D, 220 D) M 616 (240 D, 240 TD)
- In Verbindung mit 2769-3
- **Paarweise verwenden**

| HAZET No. | S mm | l mm | EAN-No. 4000896+ |
|-----------|------|------|------------------|
| 2769 | 14 | 225 | 017782 |
| 2769-1 | 14 | 160 | 017799 |



- Zum Einstellen der Ventile
- Verhindert das Mitdrehen des Ventiltellers
- In Verbindung mit HAZET 2769 bzw. 2769-1 einsetzen

| HAZET No. | S mm | l mm | EAN-No. 4000896+ |
|-----------|------|------|------------------|
| 2769-3 | 30 | 170 | 017805 |

Zylinderkopf-Werkzeug



- **TORX** Kraft-Steckschlüssel-Einsatz zur Betätigung von Zylinderkopfschrauben
- **Schlagschraubertauglich**
- Antrieb 20 = 3/4"
- Verstärkte Ausführung
- Chrom-Vanadium Sonderstahl
- Oberfläche phosphatiert

Zylinderkopf-Werkzeug

| HAZET No. | l mm | S mm | EAN-No. 4000896+ |
|--|------|-------|------------------|
| an MAN Nutzfahrzeugen der Modelle M 2000 und MAN Bussen mit D 08 Motoren | | | |
| 2850-E 18 | 110 | 16,70 | 086412 |
| an MAN Nutzfahrzeugen Modelle F 2000, F 90, F 8 und MAN Bussen mit D 25 und D 28 Motoren | | | |
| 2850-E 20 | 110 | 18,45 | 079681 |

Druckleitungsverschraubungs-Werkzeug



- Offener Leitungs-Ringschlüssel zur Betätigung der Druckleitungsverschraubung an der Kippvorrichtung des Führerhauses an MAN-Lkw
- Speziell auf den Leitungsanschluss abgestimmter Leitungsschlüssel
- s 14 mit gerundetem Eckprofil
- Chrom-Vanadium
- Oberfläche verchromt

| HAZET No. | S mm | l mm | EAN-No. 4000896+ |
|-----------|------|------|------------------|
| 2852-1 | 14 | 130 | 100064 |

Zylinderkopf-Schlüssel

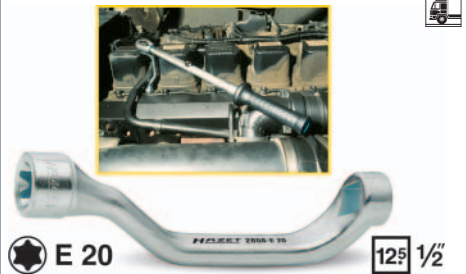

- Zum **Betätigen der Zylinderkopfschrauben ohne Ausbau der Einspritzdüsen und Leitungen** – z.B. bei Wartungsarbeiten – an MAN-Nfz Typ F2000, F90, F8 und MAN-Bussen mit D25 und D28 Motoren
- Für Außen TORX® Schrauben E 20
- Antrieb 12,5 = 1/2"

| HAZET No. | l mm | S mm | EAN-No. 4000896+ |
|-----------|------|-------|------------------|
| 2858-E 20 | 164 | 18,45 | 085675 |

Öldruckschalter-Werkzeug



- Maulschlüssel-Einsatz zur Betätigung des Öldruckschalters an MERCEDES-BENZ-Nfz mit 541-542 Motoren sowie an MAN-Lkw der F- und M-Baureihe
- Speziell auf die vorhandenen Platzverhältnisse abgestimmter Maulschlüssel-Einsatz
- **Extra dünn** (8 mm) um zwischen Motorblock und Schalter die Betätigung des Schalters zu gewährleisten
- Chrom-Vanadium
- Oberfläche verchromt

| HAZET No. | S mm | l mm | EAN-No. 4000896+ |
|-----------|------|------|------------------|
| 2870-24 | 24 | 52 | 103638 |

Einspritzleitungs-Schlüssel

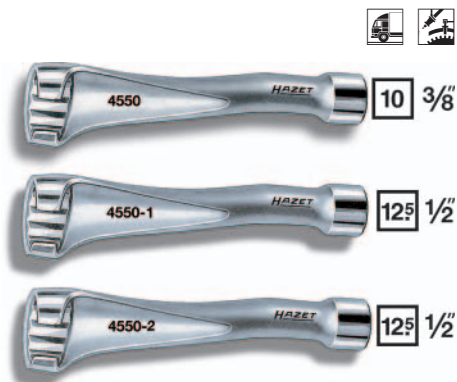

- Offener Doppel-6kt.-Steckschlüssel-Einsatz für Einspritzleitungen
- Chrom-Vanadium
- Oberfläche verchromt

| HAZET No. | S mm | l mm | EAN-No. 4000896+ |
|---|------|------|------------------|
| □ Antrieb 12,5 = 1/2", an MERCEDES-BENZ 100, 130, 314, 360, 360h, 352A, 346/355, 401, 402, 403, 407h, 615, 616, 617 | | | |
| 4550-1 | 17 | 120 | 021697 |
| □ Antrieb 12,5 = 1/2", an MERCEDES-BENZ M 352, A, 346/355, A, 401, 402/422, LA, 403, 407h, für Führungsrohr Ölmeßstab M 314 | | | |
| 4550-2 | 19 | 120 | 021734 |

Einspritzleitungs-Schlüssel

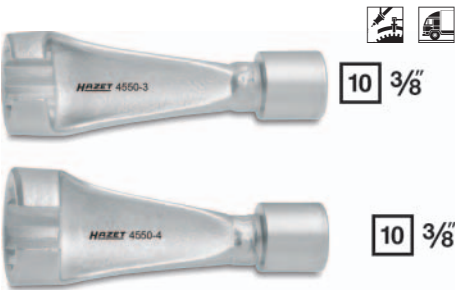

- Offener Doppel-6kt.-Steckschlüssel-Einsatz zur Betätigung der Einspritzleitungsverschraubungen an MAN-Nfz mit D 20 Motoren – Common Rail Einspritzsysteme
- **Kurze Ausführung**
- □ Antrieb 10 = 3/8"
- Chrom-Vanadium
- Oberfläche verchromt

| HAZET No. | S mm | l mm | EAN-No. 4000896+ |
|-----------|------|------|------------------|
| 4550-3 | 17 | 83 | 104307 |
| 4550-4 | 19 | 83 | 104291 |

Druckventilhalter-Werkzeug



- Zum Aus- und Einbau des **Druckventilhalters** an der MRSF-ERE Einspritzpumpe MERCEDES-BENZ-Diesel-Motoren, 601, 602, 603, 605, 606, 615, 616, 617
- Mit 33 Zähnen
- □ Antrieb 12,5 = 1/2"
- Chrom-Vanadium
- Oberfläche verchromt

| HAZET No. | S mm | l mm | EAN-No. 4000896+ |
|-----------|-----------|------|------------------|
| 4556 | 17,9 x 20 | 55,5 | 021864 |

Druckmutter-Zapfenschlüssel



Zum Betätigen der **Druckmutter** am Düsenhalter

| HAZET No. | l mm | EAN-No. 4000896+ |
|---|------|------------------|
| • Für MAN- und MERCEDES-BENZ-Nfz M 401/421, M 402/422, LA, A, M 403/423, M 470h | | |
| • □ Antrieb 12,5 = 1/2" | | |
| • Chrom-Vanadium | | |
| • Oberfläche verchromt | | |
| 4558 | 72 | 021888 |
| • Für Nutzfahrzeuge mit EDC-Motoren: MERCEDES-BENZ und MAN | | |
| • Durchgängig gebohrt zur Aufnahme eines Anschlußkabels | | |
| • 32 mm Außensechskant-Antrieb | | |
| • Chrom-Vanadium | | |
| • Oberfläche verchromt | | |
| 4558-1 | 120 | 050529 |
| • Für z.B. MERCEDES-BENZ und MAN-Nutzfahrzeuge | | |
| • Mit Gegenhalter zur Fixierung zwischen Druckmutter und Düsenstock - verhindert Abrutschen | | |
| • 32 mm Außensechskant-Antrieb | | |
| • Spezialstahl | | |
| • Oberfläche phosphatiert | | |
| 4558-2 | 69 | 057344 |

Batteriestopfen-Dreher



Batteriestopfen-Dreher

- Zum Ein- und Ausdrehen von Batteriestopfen
- Profil auf Batteriestopfen ausgelegt
- Spezielle Länge lässt universellen Einsatz auch bei geringen Bauhöhen zu
- Ergonomischer T-Griff aus Kunststoff
- Chrom-Vanadium
- Oberfläche verchromt

| HAZET No. | mm | l mm | EAN-No. 4000896+ |
|-----------|------------|------|------------------|
| 4650-3 | 14,5 x 1,7 | 95 | 102051 |

SYSTEM-KABEL-Entriegeler-Sortiment



- Für das beschädigungsfreie Entriegeln von Steckkontakten z.B. Flach- und Rundsteckkontakten
- Störungen durch Fehlverbindungen lassen sich schnell, mühelos und professionell beseitigen
- Universelle Anwendung im Bereich der Kfz-Elektrik
- Kunststoffgriffe zweifarbig
- Mit ausziehbarem Schieber zum Schutz der Klingen und zur Vermeidung von Verletzungen
- Im Kunststoffkoffer mit Weichschaumeinlage – fehlende Teile werden sofort bemerkt

| HAZET No. | EAN-No. 4000896+ |
|-------------------------------------|------------------|
| Ergänzungssatz für Lkw / Nkw | |
| 9teilig | |
| Inhalt: | |
| 4671-4 | 15 16 |
| 4672-19 | 21 22 |
| 4673-12 | |
| 4674-9 | 10 |
| 4670-6/9 | 135776 |

Relais-Zange



- Zum sicheren, gradlinigen **Abziehen und Aufstecken von Relais**, auch kleinerer Bauart z.B. bei OPEL, FORD, MAZDA, CHRYSLER, NISSAN, VW-Pkw MERCEDES-BENZ, MAN, IVECO-Nfz
- Greifbacken aus Spezialstahl
- Zange Vollkunststoffkörper
- DBGM

| HAZET No. | l mm | EAN-No. 4000896+ |
|-----------|------|------------------|
| 4770-1 | 140 | 062409 |

Sicherheits-Federspanner Grundgerät



- Mit Schraubstock-Klemmleiste
- GS-Zeichen – geprüfte Sicherheit
- Zylinder- und Führungsrohr vergütet
- Spannplatten geschmiedet und vergütet
- **DBGM**

| | |
|---------------------|---------------------|
| HAZET No. | EAN-No. 4000896+ |
| 4900-2 A | 077267 |

Spannplatte



(Preis per Stück)
Anwendung siehe Zuordnungstabelle

| | |
|---------------------------------|---------------------|
| HAZET No. | EAN-No. 4000896+ |
| Für Führerhaus MB Actros (MP-1) | |
| 4900-25 | 121670 |



(Preis per Stück)
Anwendung siehe Zuordnungstabelle

| | |
|---|---------------------|
| HAZET No. | EAN-No. 4000896+ |
| Für stahlgefedertes Führerhaus MB-Actros (MP-1) | |
| 4900-26 | 121687 |

Bremstrommel-Mess-Schieber



Bremstrommel-Mess-Schieber

- Zur Feststellung des Verschleißgrades der Bremstrommeln an Pkw und Nutzfahrzeugen (Fahrzeughersteller-Angaben beachten)
- Maßstab und Schieber aus Alu-Profil
- Mess-Schnäbel aus rostfreiem Stahl, 150 mm lang
- Innenmaß direkt ablesbar
- Nonius $\frac{1}{20}$
- Mit Feststellschraube
- Mess-Bereich 500 mm
- In Holzkasten

| | |
|---------------------|---------------------|
| HAZET No. | EAN-No. 4000896+ |
| 4955-1 | 073153 |

Bremsscheiben-Mess-Schieber

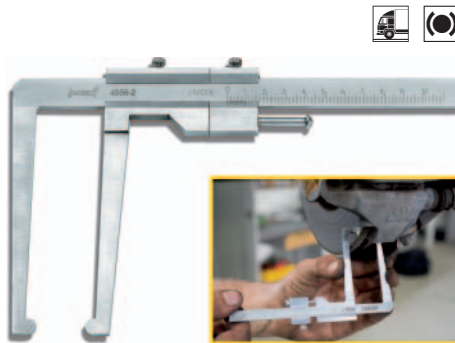

- Zum Prüfen der Bremsscheibenstärke (Verschleißgrad der Bremsscheibe) – Fahrzeug-Herstellerangaben beachten –
- Mit Feststellschraube und Schleppnonius (Nonius $\frac{1}{10}$)
- Mit balligen Mess-Flächen
- In Ledertasche

| | |
|---|---------------------|
| HAZET No. | EAN-No. 4000896+ |
| Nutzfahrzeuge Mess-Bereich 100 mm Schnabellänge 115 mm | |
| 4956-2 | 073177 |

Drehmoment-Schlüssel SYSTEM 6000 CT

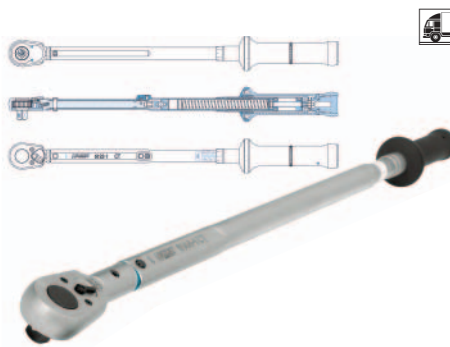

20 $\frac{3}{4}$ "

- Mit Umschaltknarre
- $\pm 2\%$ Auslöse-Genauigkeit vom Skalenwert (in Betätigungsrichtung) nach DIN EN ISO 6789:2003 (D)
- Drehknopf für zusätzliches Verriegeln der Einstellung
- Vierkant nach DIN 3120 A, ISO 1174-1 A
- Ohne Signalknopf
- Mit Seriennummer und Zertifikat

| HAZET No. | ■ | Nm | l mm | EAN-No. 4000896+ |
|---------------------|----------------------|---------|---------|---------------------|
| 6143-1 CT | 20 = $\frac{3}{4}$ " | 100–400 | 803 | 025466 |
| 6144-1 CT | 20 = $\frac{3}{4}$ " | 200–500 | 1040 | 025541 |
| 6145-1 CT | 20 = $\frac{3}{4}$ " | 300–800 | 1280 | 025565 |

Mechanische Winkelscheibe



- Für den Schraubanzug mit Drehwinkel
- Zum Einsatz zwischen allen Drehmoment-Schlüsseln mit ■ Antrieb 12,5 = $\frac{1}{2}$ " (bzw. 20 = $\frac{3}{4}$ ") und Werkzeugen mit □ Antrieb 12,5 = $\frac{1}{2}$ " (bzw. 20 = $\frac{3}{4}$ ")
- Mit flexiblem, magnetischem Halter für den Festpunkt
- Bereich 0-360°, Teilung 1°, 95 mm \varnothing

| | | |
|---------------------|----------------------|---------------------|
| HAZET No. | □ ■ | EAN-No. 4000896+ |
| 6690-1 | 20 = $\frac{3}{4}$ " | 029273 |

Drehmoment-Vervielfältiger



Verbesserte, leichtgewichtige Ausführung aus Aluminium. Bis zu 30% weniger Gewicht als vergleichbare Stahlausführung

- Für **schwergängige Verschraubungen**
- Erspart den Einsatz von langen Hebeln, Schlag-Schlüsseln u.ä. – schonet die Verschraubung
- Ohne externe Energieversorgung
- Wartungsarm
- Hohe Genauigkeit $\pm 5\%$
- Für Bau- und Landmaschinen, Lkw, Anlagen-, Maschinen- und Schiffbau
- **Übersetzungsverhältnis:**
6800 ALU-Lg-1400 ca. 1:3,5

| | | | |
|-------------------------|------|------------------------------|---------------------|
| HAZET No. | Nm | □ ■ | EAN-No. 4000896+ |
| 6800 ALU-Lg-1400 | 1400 | 20 = $\frac{3}{4}$ " 25 = 1" | 143580 |

Extra lange Ausführung
z.B für tiefliegende Radverschraubungen an Lkw

Schlagschrauber

12 1/2



- Leichtes (2,6 kg) Magnesium-Gehäuse leichter als vergleichbare Aluminium-Gehäuse
- Hochleistungs-Doppel-Schlagwerk
- 3 Leistungsstufen im Rechtslauf
- Schraubengröße: M 16
- Empfohlenes Drehmoment: bis 542 Nm
- Max. Lösemoment: 1490 Nm
- Luftverbrauch: 133 l/min
- Luftanschluss Gewinde: 1/4"
- Betriebsdruck: 6,3 bar
- Schalldruckpegel Lp A 88 dB(A)
- Kälteisolierter Handgriff
- Abluftführung durch den Handgriff nach unten
- Vibrationsarm
- Rechts-/Linkslauf
- Einfache Bedienung
- Inkl. Kupplungsstecker, Nennweite 7,2

| HAZET No. | Nm max. | 1/min | $\frac{1}{4}$ " g | EAN-No. 4000896+ |
|-----------|---------|-------|-------------------|------------------|
| 9012 MG | 740 | 7500 | 2600 | 109197 |

20 3/4



- Leichtes (5,2 kg) Magnesium-Gehäuse leichter als vergleichbare Aluminium-Gehäuse
- Hochleistungs-Doppel-Schlagwerk
- 3 Leistungsstufen im Rechtslauf
- Schraubengröße: M 30
- Empfohlenes Drehmoment: bis 1084 Nm
- Max. Lösemoment: 1800 Nm
- Luftverbrauch: 206 l/min
- Luftanschluss Gewinde: 3/8"
- Betriebsdruck: 6,3 bar
- Schalldruckpegel Lp A 87 dB(A)
- Kälteisolierter Handgriff
- Abluftführung durch den Handgriff nach unten
- Vibrationsarm
- Rechts-/Linkslauf
- Einfache Bedienung
- Inkl. Kupplungsstecker, Nennweite 7,2

| HAZET No. | Nm max. | 1/min | $\frac{3}{8}$ " g | EAN-No. 4000896+ |
|-----------|---------|-------|-------------------|------------------|
| 9013 MG | 1490 | 5500 | 5200 | 109210 |

Schlagschrauber

25 1



- Leichtes (8,8 kg) Magnesium-Gehäuse leichter als vergleichbare Aluminium-Gehäuse
- Hochleistungs-Doppel-Schlagwerk
- Mehrstufiger Rechts-/Linkslauf
- Schraubengröße: M 32
- Empfohlenes Drehmoment: bis 1355 Nm
- Max. Lösemoment: 2600 Nm
- Luftverbrauch: 300 l/min
- Luftanschluss Gewinde: 1/2"
- Betriebsdruck: 6,3 bar
- Schalldruckpegel Lp A 111,4 dB(A)
- Kälteisolierter Handgriff
- Abluftführung nach unten

| HAZET No. | Nm max. | 1/min | $\frac{1}{2}$ " g | EAN-No. 4000896+ |
|-----------|---------|-------|-------------------|------------------|
| 9014 MG | 2160 | 4500 | 8800 | 109227 |

25 1



- Leichtes (9,9 kg) Magnesium-Gehäuse leichter als vergleichbare Aluminium-Gehäuse
- Lange Antriebsspinde: 190 mm – zum Anziehen und Lösen von tiefliegenden Verschraubungen
- Hochleistungs-Doppel-Schlagwerk
- Mehrstufiger Rechts-/Linkslauf
- Schraubengröße: M 32
- Empfohlenes Drehmoment: bis 1355 Nm
- Max. Lösemoment: 2600 Nm
- Luftverbrauch: 300 l/min
- Luftanschluss Gewinde: 1/2"
- Betriebsdruck: 6,3 bar
- Schalldruckpegel Lp A 111,4 dB(A)
- Kälteisolierter Handgriff
- Abluftführung nach unten

| HAZET No. | Nm max. | 1/min | $\frac{1}{2}$ " g | EAN-No. 4000896+ |
|------------|---------|-------|-------------------|------------------|
| 9014 MG-Lg | 2160 | 4500 | 9900 | 115853 |



Quelle: MAN-Bildarchiv

Kraftstoff-Versorgung

Benzinleitungs-Zange



- Zur Betätigung der Schnellverschlüsse mit leichtem Druck an der Kraftstoffleitung sowie Tankbelüftung
- an OPEL Corsa B, Astra F, G, Vectra B, Omega B, CHRYSLER Neon 1,8, Stratus 2,0 und 2,5, RENAULT-Pkw ab 97
- Vollkunststoff-Körper
- Chrom-Vanadium-Spitzen
- EP und Geschmacksmusterschutz

| HAZET No. | l mm | EAN-No. 4000896+ |
|-----------|------|------------------|
| 4501-1 | 155 | 058624 |

Einspritzanlagen-Schraubendreher



- Für 3 mm Innensechskant-Schrauben
- Für Gemischregulierung am Mengenteiler von Einspritzanlagen (K-Jetronic) an VW-AUDI, MERCEDES-BENZ, PORSCHE 924, FORD und BMW
- Extra lang, Klingenlänge 295 mm
- Chrom-Vanadium
- Oberfläche verchromt, Spitze brüniert

| HAZET No. | S mm | l ₂ mm | EAN-No. 4000896+ |
|-----------|------|-------------------|------------------|
| 4516 | 3 | 376 | 021222 |

Vergaser-Schraubendreher



- Für Einstellschrauben Leerlauf, Gemischregulierung an Pierburg-Vergasern: BMW-, FORD-, OPEL-, PEUGEOT-, RENAULT-, MERCEDES-BENZ-Pkw, Drosselklappen-Einstellung: AUDI 80, VW-Passat 1,3-1,5
- Extra lang, 296 mm Klingenlänge
- Für Schlitzschrauben
- Chrom-Vanadium
- Oberfläche verchromt, Spitze brüniert

| HAZET No. | $\frac{3}{4}$ mm | $\frac{1}{2}$ mm | l ₂ mm | EAN-No. 4000896+ |
|-----------|------------------|------------------|-------------------|------------------|
| 4517 | 0,6 | 4 | 360 | 021239 |

NFZ

7

NFZ