

Was wie womit befestigen – WDVS Montageverankerungen

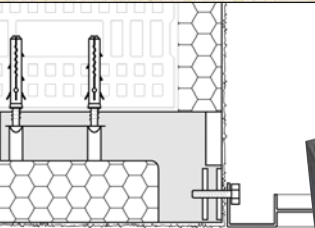



Inhaltsverzeichnis



Montageverankerungen – wo finde ich was am Haus?	4
Montagedübel 3699	6
PE Montagerondelle 3842	7
ZyRillo® Montagezylinder 3840	10
EPS Montagezylinder 3844	13
PU Montagequader 3845	16
EPS Montagequader 3846	18
Universalmontageplatte Z 3847 inkl. Schraubdübel	21
Universalmontageplatte Q 3847 inkl. Schraubdübel	25
Universalmontageplatte R 3847 inkl. Schraubdübel	28
Schwerlastkonsole Q 3848 inkl. Schraubdübel	31
Tragwinkel 3849 inkl. Schraubdübel	34
Klobentrageelement 3850 inkl. Schraubdübel	37
Fräswerkzeuge/Werkzeugsets/ Kleber	41

Brillux Montageverankerungen – wo finde ich was am Haus?

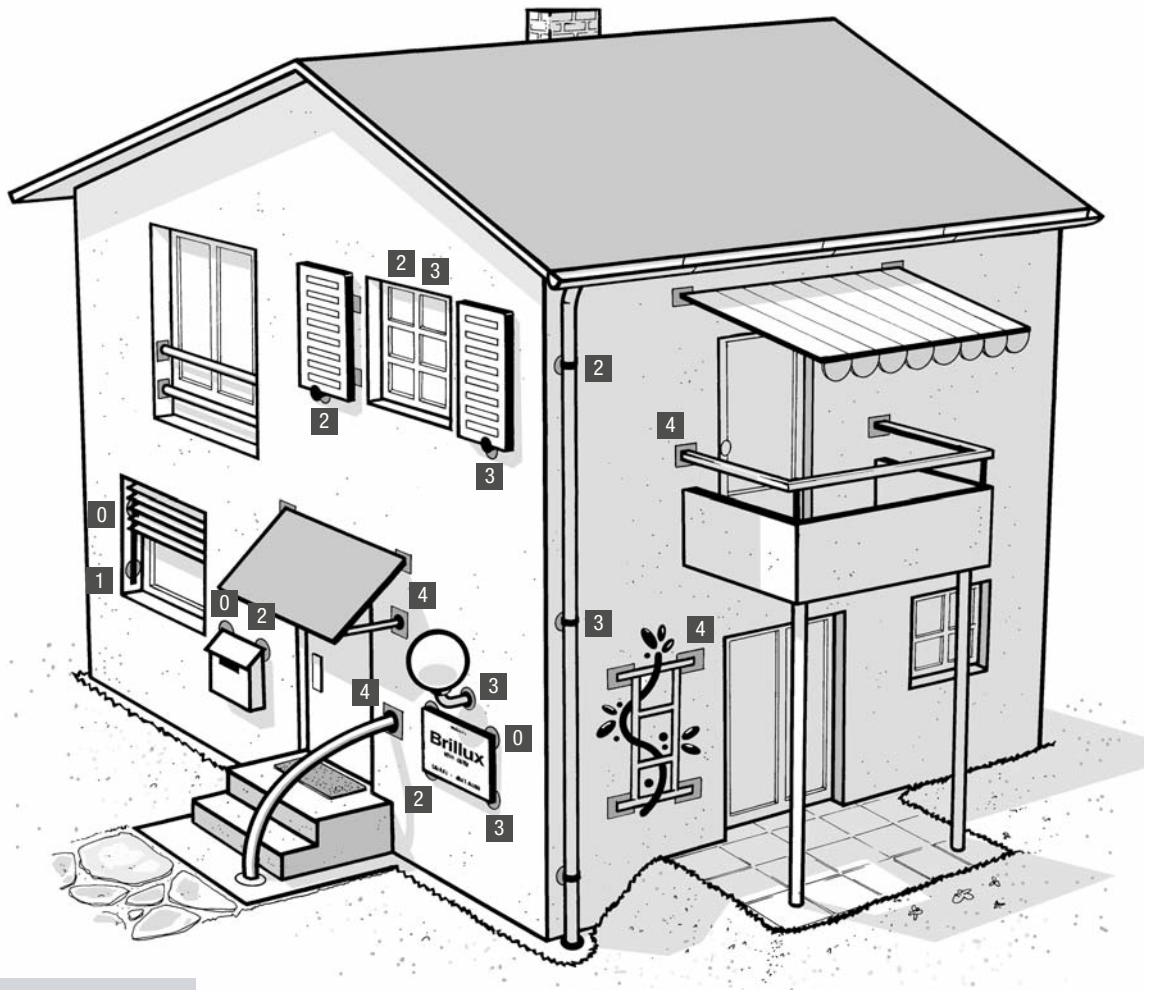

Montagedübel



PE Montagerondell

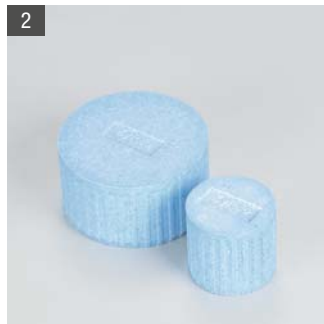

ZyRillo® Montagezylinder



EPS Montagezylinder



EPS/PU Montagequader

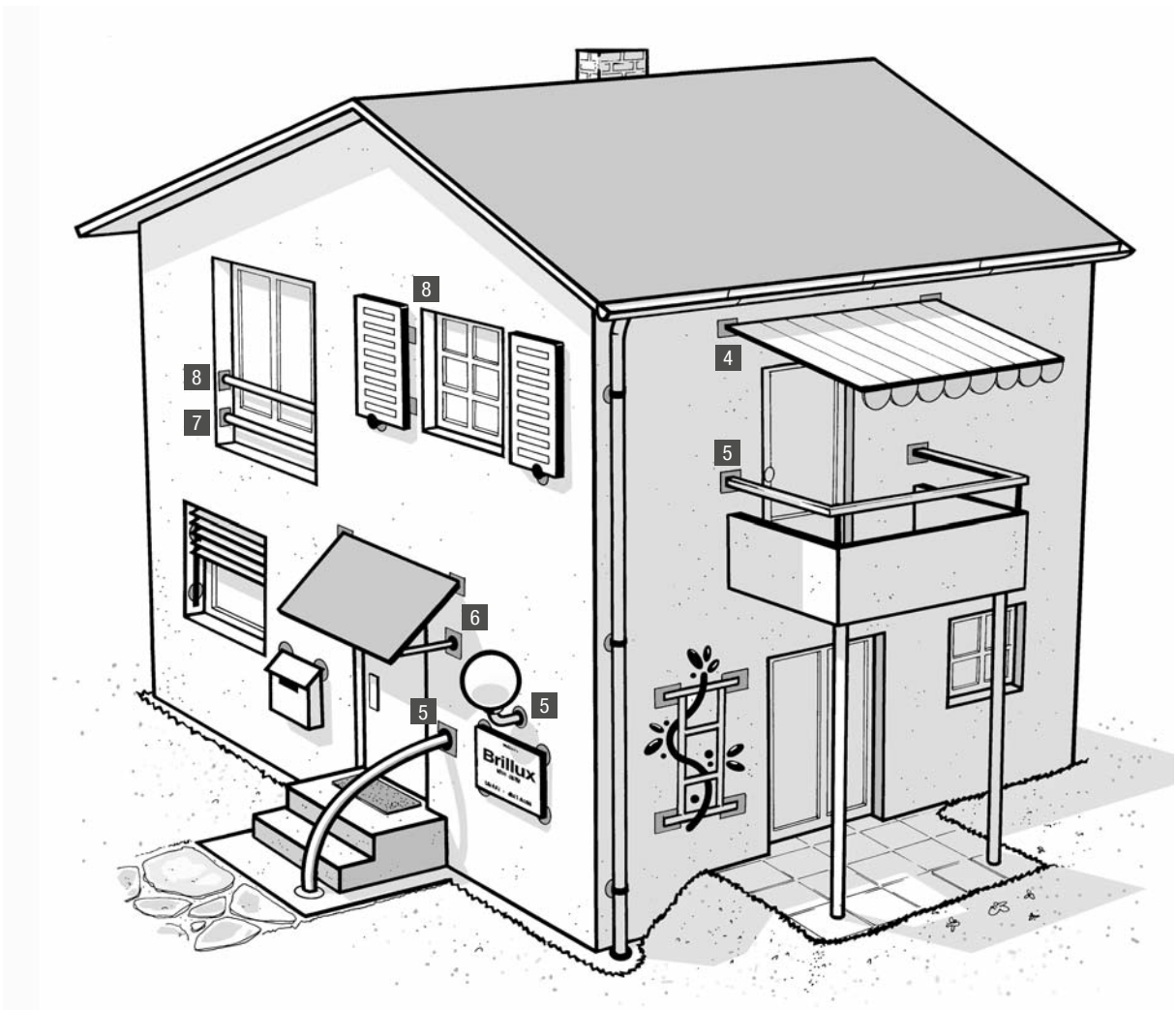

5
Universalmontageplatte Z/Q/R



6
Schwerlastkonsole Q



7
Tragwinkel



8
Klobentragelement

Bestellangaben 3699

Artikel-Nr.: 3699.0060.0000

VE: 10 Stück/Beutel

Brillux Montagedübel 3699

**Beschreibung**

Spiralförmiger Kunststoffdübel inkl. Dichtscheibe und integrierter Einschraubhülse.

Abmessungen

Länge: 60 mm

Kopfdurchmesser: 25 mm

Anwendungen

Zur einfachen, nachträglichen und wärmebrückenfreien Verankerung leichter Bauteile, z. B. Lampen, Briefkästen, Hausnummern etc. in den Brillux WDV-Systemen auf Basis von EPS-Hartschaum und einer Mindestdämmschichtdicke von 60 mm. Die Verschraubung des Bauteils erfolgt mit Blech oder Holzschrauben in der integrierten Einschraubhülse des Montagedübels.

Eigenschaften

Zulässige Zugkraft PZ in EPS-Hartschaum: 5 kg/Schraube

Der Wert basiert auf Schraubendurchmesser 5 mm.

Montage und nachträgliche Arbeiten

Die Montage erfolgt ausschließlich nach Fertigstellung des WDV-Systems und Trocknung der Oberputzschichtung.



Mitgelieferte Dichtscheibe auf den Montagedübel aufstecken bzw. aufschrauben und mit ...

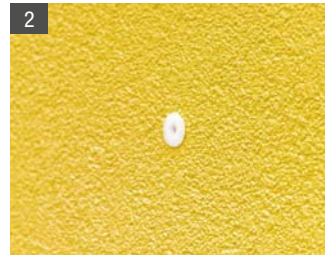

... geeignetem Werkzeug (Akku-schrauber mit Torx Bit 40) oberflächenbündig einschrauben.



Bauteil in dem Montagedübel mit 4–5 mm Blech-/Holzschraube verschrauben.

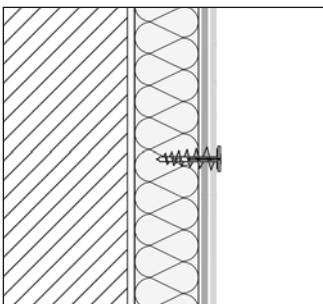

Bestellangaben 3842

Artikel-Nr.: 3842.0090.0000

VE: 20 Stück inkl. 1 Fräswerkzeug

Ergänzungsartikel:**Bestellangaben 3843**

Artikel-Nr.: 3843.0090.0000

VE: 1 Stück

Bestellangaben 3853

Artikel-Nr.: 3853.0300.0000

VE: 1 Stück

Brillux PE Montagerondell 3842

**Beschreibung**

Montagerondell aus Polyethylen (PE). Die innere Seite hat eine Wabenstruktur, die äußere Oberfläche ist perforiert.

Abmessungen

Durchmesser: 90 mm

Nutzfläche Durchmesser: 70 mm

Dicke: 10 mm

Ergänzungsartikel

Fräswerkzeug 3843

Ersatzfräswerkzeug für PE Montagerondell 3842

DoPurCol PU Kleber 3853

Für die Verklebung des PE Montagerondells 3842

Anwendungen

Für die wärmebrückenfreie Befestigung von leichten Bauteilen ohne Zugbeanspruchung in Brillux WDV-

Systemen. Die perforierte Oberfläche bietet einen optimalen Untergrund für die Mörtelbeschichtung.

Für Verschraubungen in PE Montagerondelle eignen sich ausschließlich Blech- oder Holzschrauben.

PE Montagerondelle können für die wärmebrückenfreie Montage z. B. wie folgt eingesetzt werden:

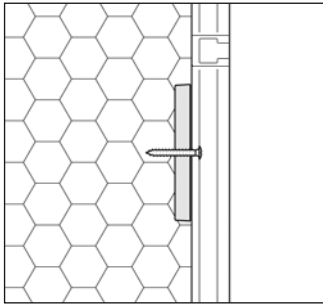
**Rollladen- und Storenführungsschienen**

Ohne zusätzliche Verklebung. Verschraubung mit Blech- oder Holzschrauben.

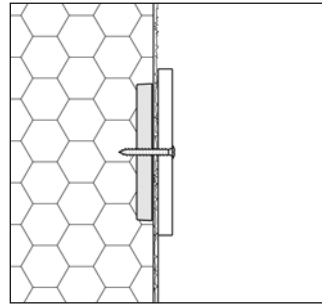
**Leichte Schilder**

Zusätzliche Verklebung mit DoPurCol PU Kleber 3853. Verschraubung mit Blech- oder Holzschrauben.

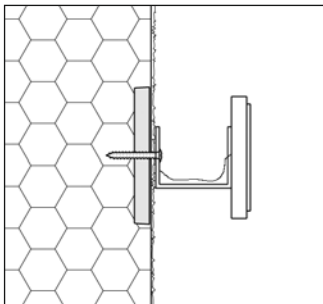
**Temperaturfühler und Hausnummern**

Zusätzliche Verklebung mit DoPurCol PU Kleber 3853. Verschraubung mit Blech- oder Holzschrauben.

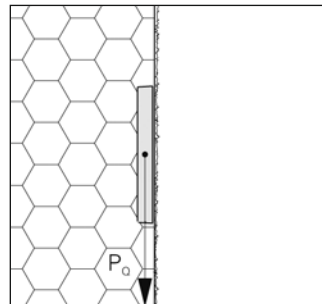
**Zulässige Querkraft P_Q**

Auf zusätzlich verklebte PE Montagerondelle in

- EPS-Dämmplatten 15 kg/m³: 40 kg
- MW-Dämmplatten 120 kg/m³: 32 kg

Auf nicht verklebte PE Montagerondelle in

- EPS-Dämmplatten 15 kg/m³: 32 kg
- MW-Dämmplatten 120 kg/m³: 30 kg

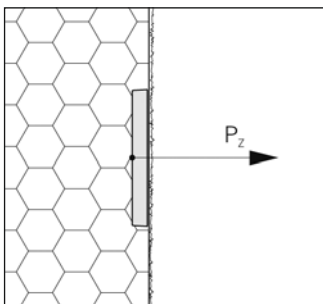
Eigenschaften**Zulässige Zugkraft P_z**

Auf zusätzlich verklebte PE Montagerondelle in

- EPS-Dämmplatten 15 kg/m³: 15 kg
- MW-Dämmplatten 120 kg/m³: 6 kg

Auf nicht verklebte PE Montagerondelle in

- EPS-Dämmplatten 15 kg/m³: 5 kg
- MW-Dämmplatten 120 kg/m³: 4 kg

Bei den angegebenen Werten ist die Gewebeeinbettung mit 25 kg/5 cm berücksichtigt.

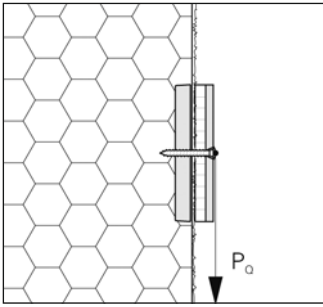

Zulässige Querkraft P_Q

Mit Verkrallungszwischenlage auf dem Untergrund (z. B. Schaumstoffplättchen):
30 kg/Schraube
Der Wert basiert auf Schraubendurchmesser 4 mm.

Bei den angegebenen Werten ist die Gewebeeinbettung mit 25 kg/5 cm berücksichtigt.

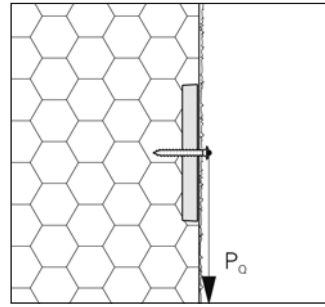

Zulässige Querkraft P_Q

Ohne Verkrallungszwischenlage:
15 kg/Schraube
Der Wert basiert auf Schraubendurchmesser 4 mm.

Montage und nachträgliche Arbeiten

Erforderliche Schleifarbeiten an gedämmten Flächen müssen durchge-

führt sein, bevor die PE Montage-
rondelle eingebracht werden.



1 Mit Fräswerkzeug 3843 Ausfräsung in Dämmplatte fräsen und Frässtaub entfernen.



2 Auf die innere Kreisfläche des PE Montagerondells DoPurCol PU Kleber 3853 auftragen.
Wenn das PE Montagerondell nur durch Querkraft beansprucht wird, ist eine Verklebung nicht erforderlich.
Kleberverbrauch für PE Montagerondelle: 9–12 ml/St.



3 PE Montagerondell dämmplattenbündig in die Ausfräsung pressen.

Hinweis: Vor der Armierung die **Position** der PE Montagerondelle durch mittiges Einschrauben einer Blechschraube **markieren**.

Nachträgliche Arbeiten

Die Montage des Bauteils erfolgt auf der getrockneten Putzbeschichtung. Schrauben mit Spitze und großer Steigung sind optimal.

Schrauben mit metrischem Gewinde und Selbstbohrschrauben sind ungeeignet.

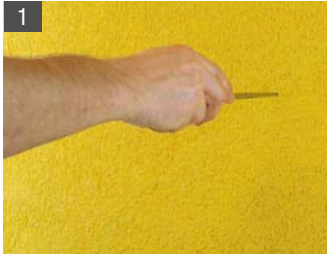

Ein Vorstechen mit einer Ahle erleichtert das Ansetzen der Schraube. Vorbohren ist nicht erforderlich.



Bauteil mit dem PE Montagerondell verschrauben.

Bestellangaben 3840, 70 mm

Artikel-Nr.: 3840.0070.0070

VE: 10 Stück inkl. 1 Fräswerkzeug
+ 1 x PU Kleber 3853

Bestellangaben 3840, 125 mm

Artikel-Nr.: 3840.0070.0125

VE: 10 Stück inkl. 1 Fräswerkzeug
+ 2 x PU Kleber 3853

Ergänzungsartikel:

Bestellangaben 3841

Artikel-Nr.: 3841.0000.0070

VE: 1 Stück

Artikel-Nr.: 3841.0001.0125

VE: 1 Stück

Artikel-Nr.: 3841.0000.012

VE: 1 Stück

Bestellangaben 3853

Artikel-Nr.: 3853.0300.0000

VE: 1 Stück

Brillux ZyRillo® Montagezylinder 3840



Beschreibung

Formgeschäumte Montagezylinder aus blau eingefärbtem EPS-Hartschaum mit wellenförmiger Mantelfläche und hoher Rohdichte. Erhält-

Anwendungen

Zur flexiblen, sicheren, wärmebrückenfreien und präzisen Montage von z. B. Rohrschellen und Rückhaltern mit Holzgewinde, Kleiderbügelträgern etc. in Brillux WDV-Systemen auf Basis von EPS-Hartschaum und

lich in 2 Größen. Im Lieferumfang enthalten sind das Fräswerkzeug und DoPurCol PU Kleber 3853 für die Verklebung im Dämmstoff.

Abmessungen

Durchmesser: 70/125 mm

Nutzfläche Durchmesser:

50/105 mm

Dicke: 70 mm

Rohdichte: 170 kg/m³

Ergänzungsartikel

Fräswerkzeug 3841

- Ersatzfräswerkzeug für ZyRillo® Montagezylinder 70 mm/125 mm
- Fräswerkzeugset für ZyRillo® und EPS Montagezylinder 125 mm

DoPurCol PU Kleber 3853

Für die Verklebung der ZyRillo® Montagezylinder 3840.

einer Mindestdämmschichtdicke von 80 mm. Für die Verschraubung in den ZyRillo® Montagezylindern eignen sich Holz- oder Blechschrauben sowie solche mit zylindrischem Gewinde und großer Steigung (z. B.

Rahmenschrauben).

Wärmebrückenfreie Fremdmontagen sind z. B. wie folgt möglich:

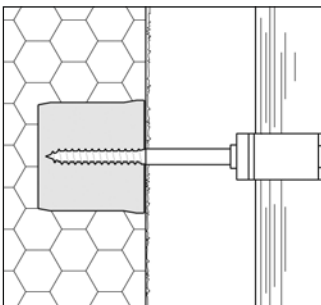

Rohrschelle mit Holzgewinde für Fallrohre

Diese Anwendung ist nur in EPS-Hartschaum möglich.

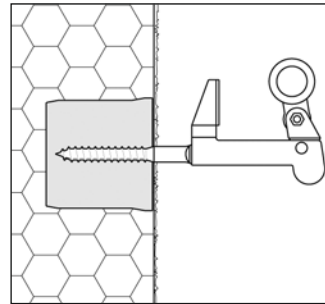

Rückhalter und Vorreiber mit Holzgewinde für Fensterläden

Diese Anwendung ist nur in EPS-Hartschaum möglich.

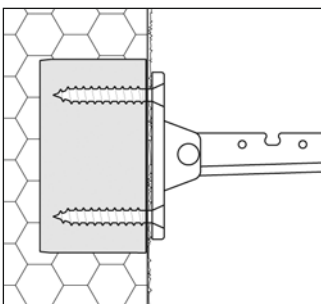

Kleiderbügelträger

Verschraubung mit Holz- oder Blechschrauben sowie solchen mit zylindrischem Gewinde und großer Steigung (z. B. Rahmenschrauben). Schraubendurchmesser: min. 5 mm Setztiefe: min. 60 mm Diese Anwendung ist nur in EPS-Hartschaum möglich.

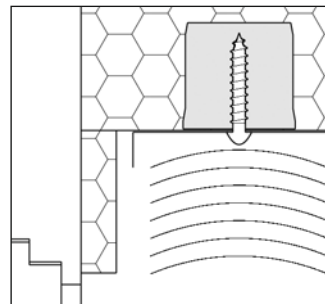

Jalousienkasten

Verschraubung mit Holz- oder Blechschrauben sowie solchen mit zylindrischem Gewinde und großer Steigung (z. B. Rahmenschrauben). Schraubendurchmesser: min. 5 mm, Setztiefe: min. 60 mm Diese Anwendung ist nur in EPS-Hartschaum möglich.

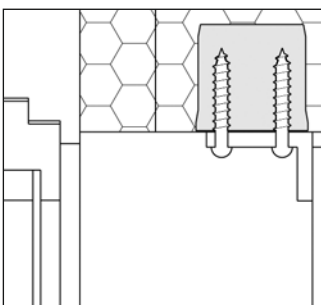

Anschlag für Fensterläden

Verschraubung mit Holz- oder Blechschrauben sowie solchen mit zylindrischem Gewinde und großer Steigung (z. B. Rahmenschrauben). Schraubendurchmesser: min. 5 mm Setztiefe: min. 60 mm Diese Anwendung ist nur in EPS-Hartschaum möglich.

Eigenschaften

Wärmeleitfähigkeit:

$\lambda = 0,045 \text{ W/mK}$ (Prüfbericht
F.2-270/01 FIW München),

Brandverhalten nach DIN 4102, Mai
1998: B2 (Prüfzeugnis NRH-086/01,
FIW München)

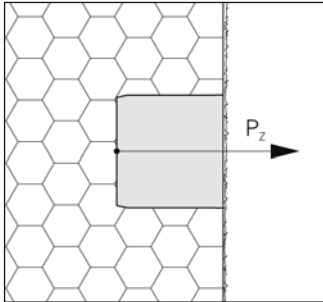

Zulässige Zugkraft P_z

Auf die Elementverklebung mit dem
Untergrund:

ZyRillo® Montagezylinder Ø 70 mm:
· EPS-Dämmplatten 15 kg/m^3 : 60 kg
· MW-Dämmplatten 120 kg/m^3 : 15 kg

ZyRillo® Montagezylinder Ø 125 mm:
· EPS-Dämmplatten 15 kg/m^3 : 80 kg
· MW-Dämmplatten 120 kg/m^3 : 15 kg

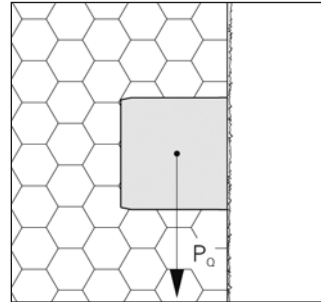

Zulässige Querkraft P_0

ZyRillo® Montagezylinder Ø 70 mm:
· EPS-Dämmplatten 15 kg/m^3 : 75 kg
· MW-Dämmplatten 120 kg/m^3 : 51 kg

ZyRillo® Montagezylinder Ø 125 mm:
· EPS-Dämmplatten 15 kg/m^3 : 105 kg
· MW-Dämmplatten 120 kg/m^3 : 63 kg

Bei den angegebenen Werten ist die
Gewebeeinbettung mit 25 kg/5 cm
berücksichtigt

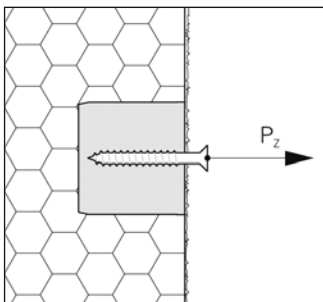

Zulässige Zugkraft P_z

Auf Verschraubung: 60 kg/Schraube
Der Wert basiert auf Schrauben-
durchmesser 7 mm,
Setztiefe 60 mm

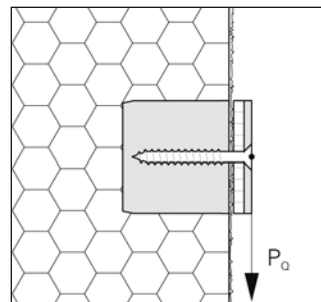

Zulässige Querkraft P_0

Mit Verkrallungszwischenlage auf
dem Untergrund (z. B. Schaumstoff-
plättchen): 80 kg/Schraube.
Der Wert basiert auf Schrauben-
durchmesser 7 mm,
Setztiefe: 60 mm.

Bei den angegebenen Werten ist die
Gewebeeinbettung mit 25 kg/5 cm
berücksichtigt.

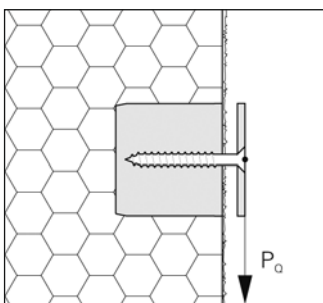

Zulässige Querkraft P_0

Ohne Verkrallungszwischenlage:
15 kg/Schraube.
Der Wert basiert auf Schrauben-
durchmesser 7 mm,
Setztiefe: 60 mm.

Montage

Erforderliche Schleifarbeiten an gedämmten Flächen müssen durchge-

führt sein, bevor die ZyRillo® Montagezylinder eingebracht werden.



Einbringsschema bei Anwendungen als Montageunterlage für Rückhalter und Vorreiber

Von diesem Schema abweichende Maße sind bauseits zu klären.

Genauere Lage einmessen und für die nachträgliche Bauteilmontage auf Bauplan einzeichnen.



1 Mit Fräswerkzeug 3841 für ZyRillo® Montagezylinder oder Fräswerkzeug für Montagezylinder Loch in Dämmplatte fräsen und Frässtaub entfernen. Beim Einsatz von Fräswerkzeug für ZyRillo® Montagezylinder, Führungsbolzen vorgängig in die Fassade drücken und 20 mm vorstehen lassen.



2 Auf die Mantelfläche der Ausfräsung DoPurCol PU Kleber 3853 als Raupe auftragen und mit Spachtel glätten. Auf innere Kreisfläche des ZyRillo®



3 Montagezylinders DoPurCol PU Kleber 3853 als Raupe auftragen. Verbrauch für ZyRillo® Montagezylinder:
· Ø 70 mm: 16–20 ml/St.
· Ø 125 mm: 30–38 ml/St.



4 ZyRillo® Montagezylinder dämmplattenbündig in die Ausfräsung pressen.

Hinweis: Vor der Armierung die **Position** der ZyRillo® Montagezylinder durch mittiges Einschrauben einer Blechschraube markieren.

Nachträgliche Arbeiten

Die Montage des Bauteils erfolgt auf der getrockneten Putzbeschichtung. Geeignet sind Verschraubungen mit

Holz- oder Blechschrauben sowie solche mit zylindrischem Gewinde und großer Steigung (z. B. Rahmen-

schrauben). Schrauben mit metrischem Gewinde und Selbstbohrschrauben sind ungeeignet.



1 Ein Vorstechen mit einer Ahle erleichtert das Ansetzen der Schraube. Vorbohren ist nicht erforderlich.

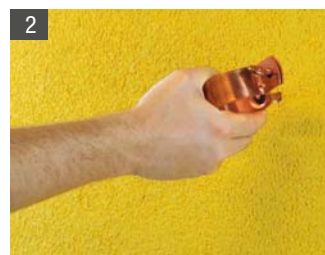

2 Bauteil im ZyRillo® Montagezylinder verschrauben.

Bestellangaben 3844, 90 mm

- Artikel-Nr.:** 3844.0060.0090
 3844.0080.0090
 3844.0100.0090
 3844.0120.0090
 3844.0140.0090
 3844.0160.0090
 3844.0180.0090
 3844.0200.0090
 3844.0220.0090
 3844.0240.0090
 3844.0260.0090
 3844.0280.0090
 3844.0300.0090

VE: 1 Stück

Bestellangaben 3844, 125 mm

- Artikel-Nr.:** 3844.0060.0125
 3844.0080.0125
 3844.0100.0125
 3844.0120.0125
 3844.0140.0125
 3844.0160.0125
 3844.0180.0125
 3844.0200.0125
 3844.0220.0125
 3844.0240.0125
 3844.0260.0125
 3844.0280.0125
 3844.0300.0125

VE: 1 Stück

Ergänzungsartikel:

Siehe Kapitel Fräswerkzeuge/
 Werkzeugsets/Kleber, S. 41

Brillux EPS Montagezylinder 3844

**Beschreibung**

Formgeschäumte Montagezylinder aus druckbeständigem, blau eingefärbtem EPS-Hartschaum mit hoher Rohdichte. FCKW-frei und fäulnisresistent. Erhältlich in 2 Größen.

Abmessungen

Durchmesser: 90/125 mm
 Nutzfläche Durchmesser: 70/105 mm
 Dicke: 60–300 mm, ab 180 mm werkseitig aufgedoppelt
 Rohdichte: 170 kg/m³

Anwendungen

Zur sicheren, wärmebrückenfreien und präzisen Montage von leichten Bauteilen wie z. B. Rohrschellen und Rückhalter mit Holzgewinde, Kleiderbügelträger etc. in Brillux WDV-Systemen. Für die Verschraubung in

den EPS Montagezylindern eignen sich Holz- oder Blechschrauben sowie solche mit zylindrischem Gewinde und großer Steigung (z. B. Rahmenschrauben). Auch als Druckunterlage bei der Montage mittel-

schwerer Bauteile geeignet.

Wärmebrückenfreie Fremdmontagen sind z. B. wie folgt möglich:

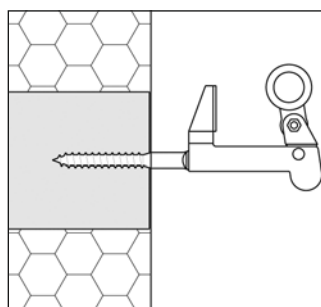
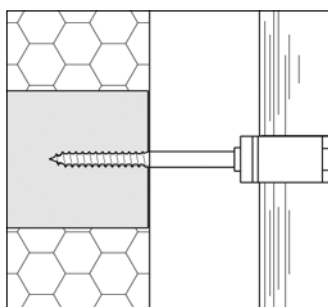

Rohrschelle für Fallrohre sowie Rückhalter und Vorreiber für Fensterläden mit Holzgewinde

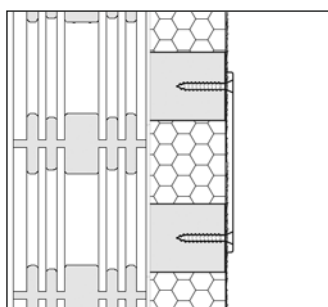
**Werbetafeln**

Verschraubung mit Holz- oder Blechschrauben sowie solchen mit zylindrischem Gewinde und großer Steigung (z. B. Rahmenschrauben). Schraubwahl in Abhängigkeit vom Gewicht der Werbetafel.

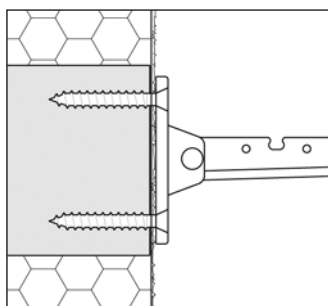
**Kleiderbügelträger**

Verschraubung mit Holz- oder Blechschrauben sowie solchen mit zylindrischem Gewinde und großer Steigung (z. B. Rahmenschrauben). Schraubendurchmesser: min. 5 mm
 Setztiefe: min. 60 mm

Eigenschaften

Wärmeleitfähigkeit:

$\lambda = 0,045 \text{ W/mk}$,

Brandverhalten nach DIN 4102,

Mai 1998: B2 (Prüfzeugnis NRH-086/01, FIW München),

Anforderung an den Untergrund nach SIA: $0,25 \text{ N/mm}^2 = 2,5 \text{ kg/cm}^2$
Die Haftzugfestigkeit des Untergrundes muss ggf. durch Haftzugversuche nachgewiesen werden.

Eine vollflächige Verklebung ist Voraussetzung. Eine Garantie kann mangels Kontrollmöglichkeit nicht gegeben werden.

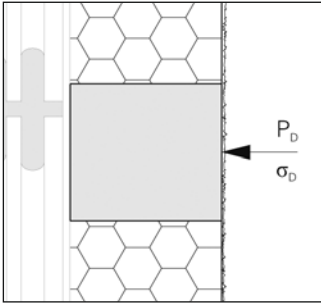

Zulässige Druckkraft P_D

Auf die ganze Zylinderfläche:

- $\varnothing 90 \text{ mm}$: $2,5 \text{ kN} = 250 \text{ kg}$
- $\varnothing 125 \text{ mm}$: $5,0 \text{ kN} = 500 \text{ kg}$

Zulässige Druckspannung EPS σ_D bei 2 % Stauchung: $0,5 \text{ N/mm}^2 = 5 \text{ kg/cm}^2$

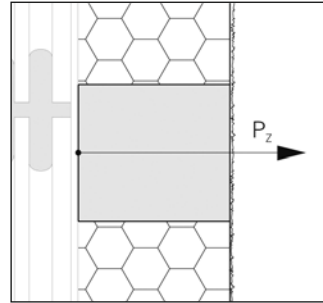

Zulässige Zugkraft P_Z

Auf die Elementverklebung mit dem Untergrund:

- $\varnothing 90 \text{ mm}$: $0,8 \text{ kN} = 80 \text{ kg}$
- $\varnothing 125 \text{ mm}$: $1,2 \text{ kN} = 120 \text{ kg}$

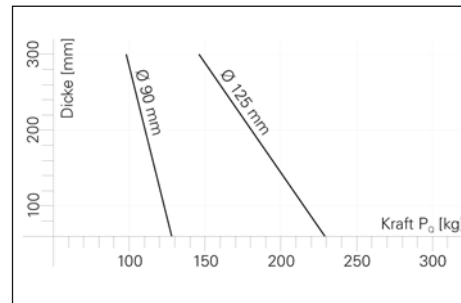
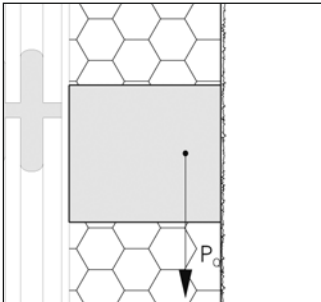

Zulässige Querkraft P_Q

Auf ein fertig eingebautes Element.

Bei den angegebenen Werten ist die Gewebeeinbettung mit 25 kg/5 cm berücksichtigt.

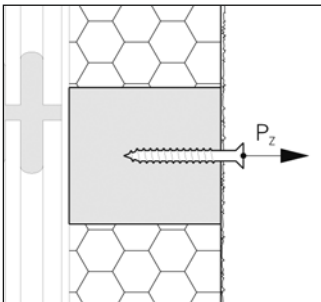

Zulässige Zugkraft P_Z

Auf Verschraubung: 70 kg/Schraube .

Der Wert basiert auf Schraubendurchmesser 7 mm , Setztiefe: 60 mm .

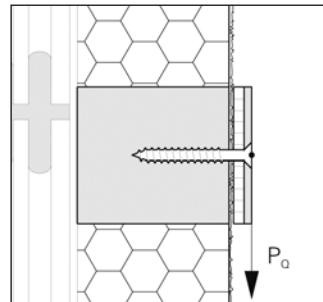

Zulässige Querkraft P_Q

Mit Verkrallungszwischenlage auf dem Untergrund (z. B. Schaumstoffplättchen):

- $\varnothing 90 \text{ mm}$: 90 kg/Schraube
- $\varnothing 125 \text{ mm}$: 107 kg/Schraube

Die Werte basieren auf Schraubendurchmesser 7 mm , Setztiefe: 60 mm .

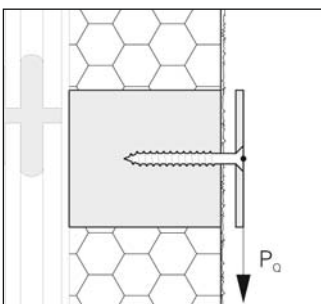

Zulässige Querkraft P_Q

Ohne Verkrallungszwischenlage: 15 kg/Schraube .

Der Wert basiert auf Schraubendurchmesser 7 mm , Setztiefe: 60 mm .

Bei den angegebenen Werten ist die Gewebeeinbettung mit 25 kg/5 cm berücksichtigt.

Montage

Erforderliche Schleifarbeiten an gedämmten Flächen müssen durchgeführt sein, bevor die EPS Montage-

zylinder eingebracht werden. Als Kleber den für die Dämmplattenverklebung eingesetzten Klebemörtel,

z. B. Pulverkleber 3550, einsetzen.

Achtung: Keine Klebeschäume auf Basis von PUR verwenden.

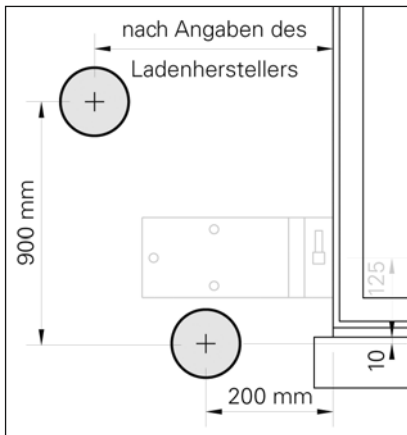

Einbringenschema bei Anwendungen als Montageunterlage für Rückhalter und Vorreiber

Von diesem Schema abweichende Maße sind bauseits zu klären.

Genauere Lage einmessen und für die nachträgliche Bauteilmontage auf Bauplan einzeichnen.



1 Mit Fräswerkzeug 3851 Loch in Dämmplatte fräsen.



2 Restdicke mit geeignetem Werkzeug herauskratzen und Ausfräsung vom Frässtaub reinigen.



3 Auf die innere Kreisfläche des EPS Montagezylinders Klebemörtel aufziehen. Das Element muss vollflächig verklebt werden.



4 EPS Montagezylinder dämmplattenbündig in die Ausfräsung pressen.

Hinweis: Vor der Armierung die **Position** der EPS Montagezylinder durch mittiges Einschrauben einer Blechschraube **markieren**.

Nachträgliche Arbeiten

Die Montage des Bauteils erfolgt auf der getrockneten Putzbeschichtung. Verschraubungen von Bauteilen im EPS Montagezylinder sind nur für

leichte, nicht bewegliche Lasten zulässig. Schwere Lasten müssen im Untergrund verankert werden. Geeignet sind Verschraubungen mit

Holz- oder Blechschrauben sowie solche mit zylindrischem Gewinde und großer Steigung (z. B. Rahmenschrauben). Schrauben mit metri-

schem Gewinde und Selbstbohrschrauben sind ungeeignet.

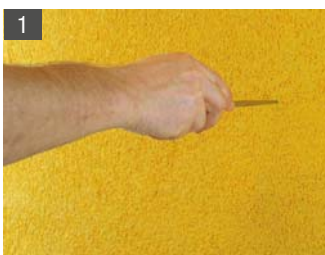

1 Ein Vorstechen mit einer Ahle erleichtert das Ansetzen der Schraube. Vorbohren ist nicht notwendig.

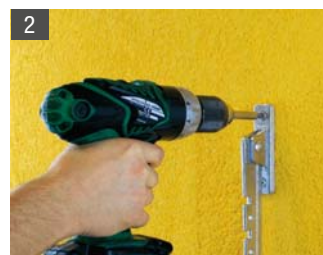

2 Bauteil im EPS Montagezylinder verschrauben.

Hinweis: Fräswerkzeuge siehe Kapitel Fräswerkzeuge/Werkzeugsets/Kleber, S. 41

Bestellangaben 3845

Artikel-Nr.: 3845.0060.0000
3845.0080.0000
3845.0100.0000
3845.0120.0000
3845.0140.0000
3845.0160.0000
3845.0180.0000
3845.0200.0000
3845.0220.0000
3845.0240.0000
3845.0260.0000
3845.0280.0000
3845.0300.0000

VE: 1 Stück

Brillux PU Montagequader 3845

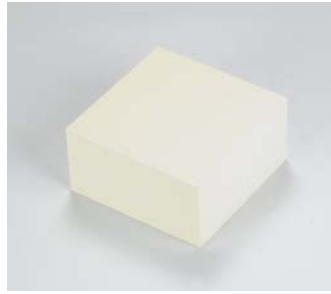

Beschreibung

PU Montagequader aus fäulnisresistentem und FCKW-freiem Polyurethan-Hartschaum mit sehr hoher Druckbeständigkeit.

Abmessungen

Größe: 198 x 198 mm
Nutzfläche: 198 x 198 mm
Dicke: 60–300 mm
Rohdichte: 200 kg/m³

Anwendungen

Geeignet als Druckunterlage in Brillux WDV-Systemen bei der Montage sehr schwerer Bauteile, z. B. Vordächer, Sonnenstores, Markisen etc. Die Verankerung der Bauteile erfolgt dabei mit geeigneten Schraub-

dübeln oder Injektionsankern im Untergrund. Verschraubungen im PU Montagequader sind nicht zulässig. PU Montagequader sind beschränkt UV-beständig und brauchen in der Regel während der Bauzeit keine

Schutzabdeckung.

Montagen als Druckunterlagen sind z. B. wie folgt möglich:

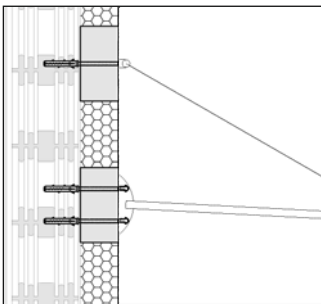

Vordächer

Verankerung der Fremdmontage im Mauerwerk mit Schraubdübel oder Injektionsanker.

Diese Anwendung ist nicht wärmebrückenfrei.

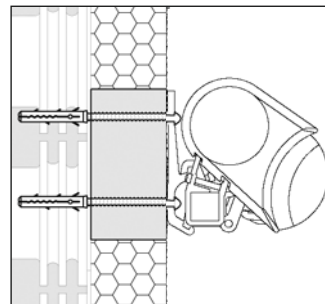

Sonnenstores und Markisen mit großer Auflagefläche

Verankerung der Fremdmontage im Mauerwerk mit geeigneten Injektionsankern.

Diese Anwendung ist nicht wärmebrückenfrei.

Eigenschaften

Wärmeleitfähigkeit: $\lambda = 0,04 \text{ W/mK}$

Brandverhalten nach DIN 4102, Mai 1998: B2

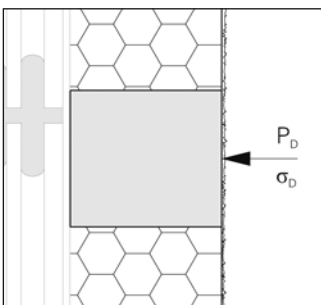

Zulässige Druckkraft P_D

Auf die ganze Quaderfläche:

- 198 x 198 mm: 25 kN = 2.500 kg
- 238 x 138 mm: 21 kN = 2.100 kg

Zulässige Druckspannung PU σ_D
bei 2 % Stauchung: 0,7 N/mm²
= 7 kg/cm²

Montage

Erforderliche Schleifarbeiten an gedämmten Flächen müssen durchgeführt sein, bevor die PU Montage-

quader eingebracht werden. Als Kleber den für die Dämmplattenverklebung eingesetzten Klebemörtel,

z. B. Pulverkleber 3550, einsetzen.

Achtung: Keine Klebschäume auf Basis von PUR verwenden.



Es empfiehlt sich, die PU Montagequader gleichzeitig mit dem Kleben der Dämmplatten zu setzen.



Auf die innere Klebefläche des PU Montagequaders Klebemörtel aufziehen. Das Element muss vollflächig verklebt werden.



PU Montagequader dämmplattenbündig anpressen.

Hinweis: Vor der Armierung die **Position** der PU Montagequader durch mittiges Einschrauben einer Blechschraube **markieren**.

Nachträgliche Arbeiten

PU Montagequader sind nur als Druckunterlagen zu verwenden. Verschraubungen direkt im PU Montagequader sind nicht zulässig.

Eine Haftung für Verschraubungen im PU Montagequader kann nicht übernommen werden.



Dübelloch durch das Wärmedämmsystem bis ins Mauerwerk bohren.



Bauteil mit geeigneten Schraubdübeln oder Injektionsankern im Mauerwerk verankern. Um Eindrücke in den PU Montagequader zu vermeiden, sind satt und voll aufliegende Auflageflächen bei den zu montierenden Elementen erforderlich. Wenn dies nicht gewährleistet werden kann, sind Druckverteillatten zu verwenden.

Bestellangaben 3846, 98 x 98

Artikel-Nr.: 3846.0060.0098

3846.0080.0098

3846.0100.0098

3846.0120.0098

3846.0140.0098

3846.0160.0098

3846.0180.0098

3846.0200.0098

3846.0220.0098

3846.0240.0098

3846.0260.0098

3846.0280.0098

3846.0300.0098

VE: 1 Stück

Bestellangaben 3846, 138 x 98

Artikel-Nr.: 3846.0060.0138

3846.0080.0138

3846.0100.0138

3846.0120.0138

3846.0140.0138

3846.0160.0138

3846.0180.0138

3846.0200.0138

3846.0220.0138

3846.0240.0138

3846.0260.0138

3846.0280.0138

3846.0300.0138

VE: 1 Stück

Brillux EPS Montagequader 3846

**Beschreibung**

Formgeschäumte Montagequader aus druckbeständigem EPS-Hartschaum mit hoher Rohdichte. FCKW-frei und fäulnisresistent. Erhältlich in 2 Größen.

Abmessungen

Grösse: 98 x 98/138 x 98 mm
Nutzfläche: 78 x 78/118 x 78 mm
Dicke: 60–300 mm
ab 180 mm werkseitig aufgedoppelt
Rohdichte: 170 kg/m³

Anwendungen

Zur sicheren, wärmebrückenfreien und präzisen Montage von leichten Bauteilen wie z. B. Rohrschellen und Rückhalter mit Holzgewinde, Kleiderbügelträger etc. in Brillux WDV-Systemen. Für die Verschraubung in

den EPS Montagequadern eignen sich Holz- oder Blechschrauben sowie solche mit zylindrischem Gewinde und großer Steigung (z. B. Rahmenschrauben). Auch als Druckunterlage bei der Montage mittel-

schwerer Bauteile geeignet.

Wärmebrückenfreie Fremdmontagen sind z. B. wie folgt möglich:

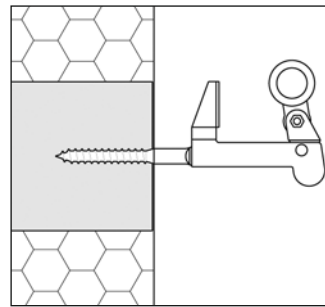
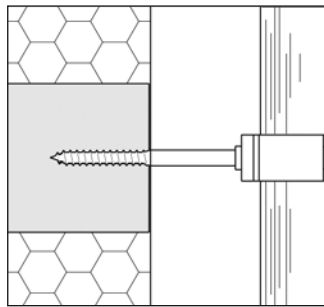

Rohrschelle für Fallrohre sowie Rückhalter und Vorreiber für Fensterläden mit Holzgewinde

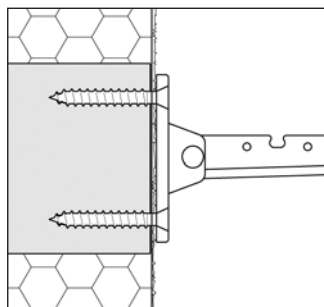
**Kleiderbügelträger**

Verschraubung mit Holz- oder Blechschrauben sowie solchen mit zylindrischem Gewinde und großer Steigung (z. B. Rahmenschrauben). Schraubendurchmesser: min. 5 mm, Setztiefe: min. 60 mm

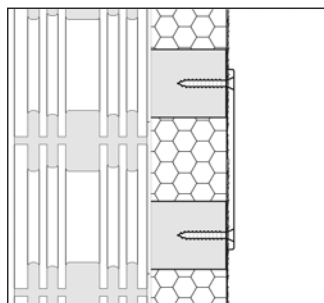
**Werbefafeln**

Verschraubung mit Holz- oder Blechschrauben sowie solchen mit zylindrischem Gewinde und großer Steigung (z. B. Rahmenschrauben). Schraubenwahl in Abhängigkeit vom Gewichts der Werbefafeln.

Eigenschaften

Wärmeleitfähigkeit: $\lambda = 0,045$
 W/mk, Brandverhalten nach DIN
 4102, Mai 1998: B2 (Prüfzeugnis
 NRH-086/01, FIW München),

Anforderung an den Untergrund
 nach SIA: $0,25 \text{ N/mm}^2 = 2,5 \text{ kg/cm}^2$.

Die Haftzugfestigkeit des Unter-
 grundes muss ggf. durch Haftzug-
 versuche nachgewiesen werden.
 Eine vollflächige Verklebung ist Vor-

aussetzung. Eine Garantie kann
 mangels Kontrollmöglichkeit nicht
 gegeben werden.

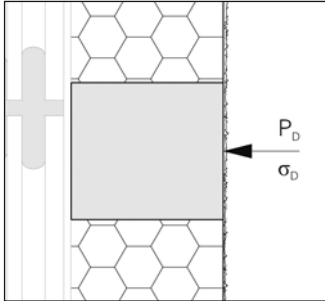

Zulässige Druckkraft P_D

Auf die ganze Quaderfläche:

- 98 x 98 mm: 4,0 kN = 400 kg
- 138 x 98 mm :6,0 kN = 600 kg

Zulässige Druckspannung EPS σ_D
 bei 2 % Stauchung: $0,5 \text{ N/mm}^2$
 = 5 kg/cm²

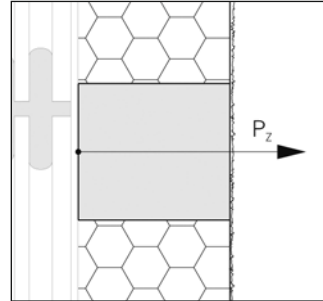

Zulässige Zugkraft P_Z

Auf die Elementverklebung mit dem
 Untergrund:

- 98 x 98 mm: 0,8 kN = 80 kg
- 138 x 98 mm: 1,1 kN = 110 kg

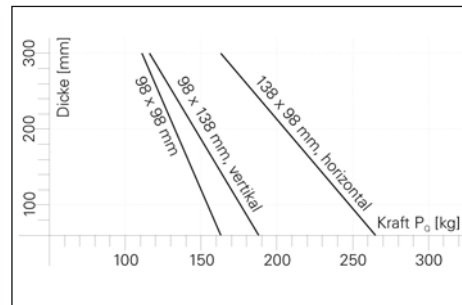
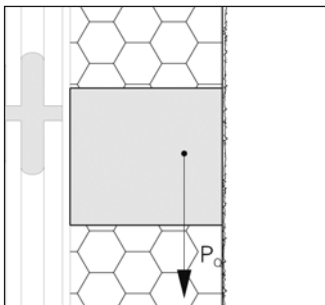

Zulässige Querkraft P_Q

Auf fertig eingebautes Element.

Bei den angegebenen Werten ist die Gewebeeinbettung mit
 25 kg/5 cm berücksichtigt.

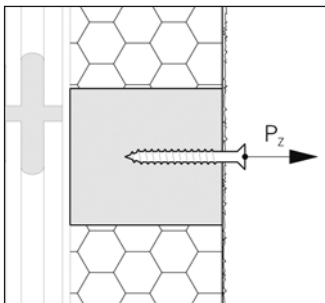

Zulässige Zugkraft P_Z

Auf Verschraubung: 70 kg/Schraube.

Der Wert basiert auf Schrauben-
 durchmesser 7 mm,
 Setztiefe: 60 mm.

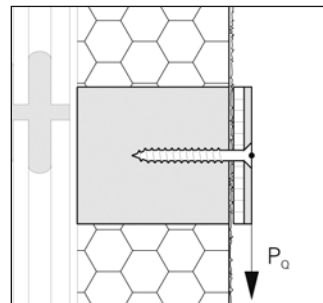

Zulässige Querkraft P_Q

Mit Verkrallungszwischenlage auf
 dem Untergrund (z. B. Schaumstoff-
 plättchen):

- 98 x 98 mm: 94 kg/Schraube
- 98 x 138 mm vertikal:
94 kg/Schraube
- 138 x 98 mm horizontal:
114 kg/Schraube

Der Wert basiert auf Schrauben-
 durchmesser 7 mm,
 Setztiefe: 60 mm.

Bei den angegebenen Werten ist die
 Gewebeeinbettung mit 25 kg/5 cm
 berücksichtigt.

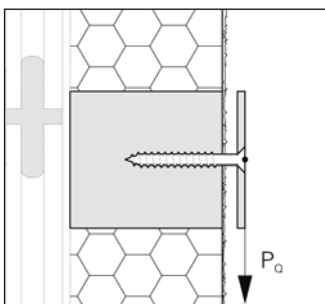

Zulässige Querkraft P_Q

Ohne Verkrallungszwischenlage:

15 kg/Schraube.

Der Wert basiert auf Schrauben-
 durchmesser 7 mm,
 Setztiefe: 60 mm.

Montage

Erforderliche Schleifarbeiten an gedämmten Flächen müssen durchgeführt sein, bevor die EPS Montage-

quader eingebracht werden. Als Kleber den für die Dämmplattenverklebung eingesetzten Klebemörtel,

z. B. Pulverkleber 3550, einsetzen.

Achtung: Keine Klebeschäume auf Basis von PUR verwenden.

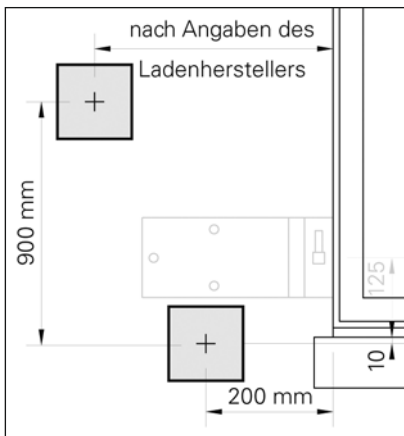

Einbringsschema bei Anwendungen als Montageunterlage für Rückhalter und Vorreiber

Von diesem Schema abweichende Maße sind bauseits zu klären.

Genauere Lage einmessen und für die nachträgliche Bauteilmontage auf Bauplan einzeichnen.



Es empfiehlt sich, die EPS Montagequader gleichzeitig mit dem Kleben der Dämmplatten zu setzen.



Auf die innere Klebefläche des EPS Montagequaders Klebemörtel aufziehen. Das Element muss vollflächig verklebt werden.



EPS Montagequader dämmplattenbündig anpressen.

Hinweis: Vor der Armierung die **Position** der EPS Montagequader durch mittiges Einschrauben einer Blechschraube **markieren**.

Nachträgliche Arbeiten

Die Montage des Bauteils erfolgt auf der getrockneten Putzbeschichtung. Verschraubungen von Bauteilen im EPS Montagequader sind nur für

leichte, nicht bewegliche Lasten zulässig. Schwere Lasten müssen im Untergrund verankert werden. Geeignet sind Verschraubungen mit

Holz- oder Blechschrauben sowie solchen mit zylindrischem Gewinde und großer Steigung (z. B. Rahmenschrauben). Schrauben mit metri-

ischem Gewinde und Selbstbohrschrauben sind ungeeignet.

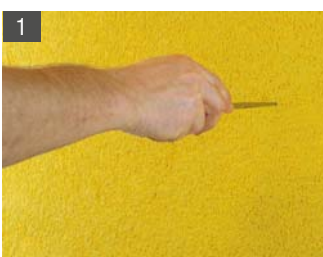

Ein Vorstechen mit einer Ahle erleichtert das Ansetzen der Schraube. Vorbohren ist nicht notwendig.

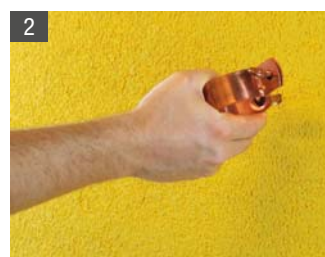

Bauteil im EPS Montagequader verschrauben.

Bestellangaben Z 3847

Artikel-Nr.: 3847.0060.0125
 3847.0080.0125
 3847.0100.0125
 3847.0120.0125
 3847.0140.0125
 3847.0160.0125
 3847.0180.0125
 3847.0200.0125
 3847.0220.0125
 3847.0240.0125
 3847.0260.0125
 3847.0280.0125
 3847.0300.0125

VE: 1 Stück

Ergänzungsartikel:

Siehe Kapitel Fräswerkzeuge/
 Werkzeugsets/Kleber, S. 41

Brillux Universalmontageplatte Z 3847 inkl. Schraubdübel

**Beschreibung**

Die Universalmontageplatte Z (zylindrisch) besteht aus schwarz eingefärbtem, fäulnisresistentem und

FCKW-freiem Polyurethan-Hartschaum mit einer eingeschäumten Stahlplatte zum kraftschlüssigen Verschrauben mit dem Untergrund, einer Aluplatte für die Verschraubung der anzubringenden Bauteile sowie einer Phenolharzplatte, welche eine optimale Druckverteilung an der Oberfläche gewährleistet. Zum Lieferumfang gehören 2 Universal-schraubdübel für die Verankerung im Untergrund sowie EPS-Stopfen zum

Verschließen der Montagebohrungen. Empfehlenswert für die Verankerung ist das Werkzeugset 3852.0001.0000.

Abmessungen

Durchmesser: 125 mm
 Phenolharzplatte: 95 x 80 x 6 mm
 Aluplatte: 95 x 80 x 6 mm
 Nutzfläche: 75/60 mm
 Dicke: 60–300 mm
 Rohdichte PU: 200 kg/m³

Anwendungen

Zur sicheren, wärmebrückenfreien und präzisen Montage von mittelschweren, zugbelasteten Bauteilen wie Geländer, Handläufe, leichte Vordächer, Außenleuchten etc. in die

Dämmschicht von Brillux WDV-Systemen. Die Universalmontageplatten Z sind beschränkt UV-beständig und brauchen in der Regel während der Bauzeit keine Schutzabdeckung.

Wärmebrückenfreie Fremdmontagen sind z. B. wie folgt möglich:

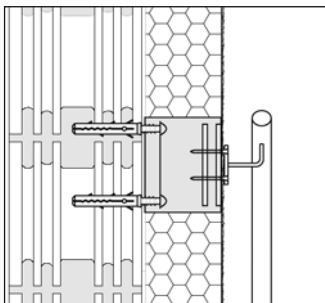

Handläufe und Geländer

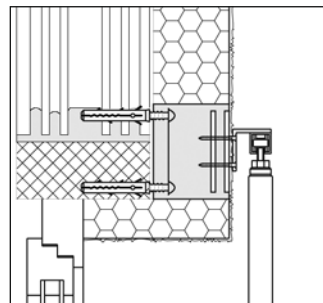

Führungsschienen für Schiebeläden

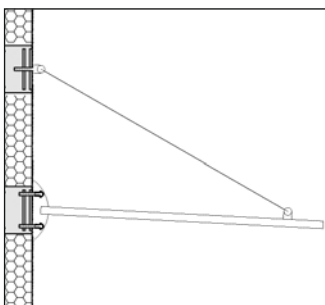

Leichte Vordächer

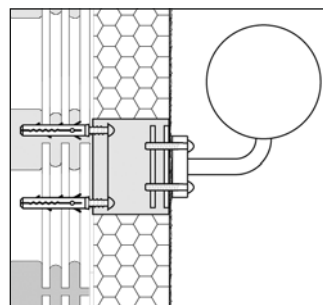

Außenleuchten

Eigenschaften

Die unten aufgeführten Festigkeiten werden durch den PU-Hartschaum erbracht. Es bestehen keine metallischen Verbindungen zwischen der eingeschäumten unteren Stahlplatte

und der eingeschäumten oberen Aluplatte. Wärmeleitfähigkeit PU: $\lambda = 0,04 \text{ W/mk}$, Brandverhalten nach DIN 4102, Mai 1998: B2,

Anforderung an den Untergrund nach SIA: $0,25 \text{ N/mm}^2 = 2,5 \text{ kg/cm}^2$. Die Haftzugfestigkeit des Untergrundes muss ggf. durch Haftzugversuche nachgewiesen werden.

Eine vollflächige Verklebung ist Voraussetzung. Eine Garantie kann mangels Kontrollmöglichkeit nicht gegeben werden.

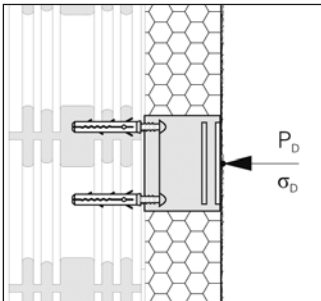

Zulässige Druckkraft P_D

Auf Phenolharzplatte: $5,0 \text{ kN} = 500 \text{ kg}$

Zulässige Druckspannung PU σ_u

Bei 2 % Stauchung: $0,7 \text{ N/mm}^2 = 7 \text{ kg/cm}^2$

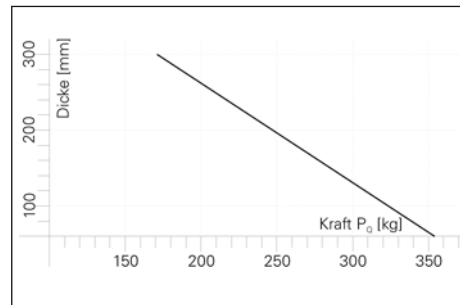
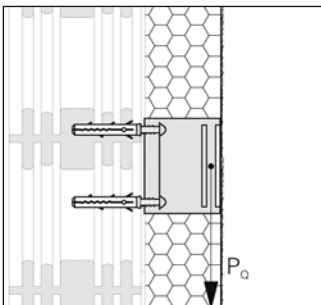

Zulässige Querkraft P_Q

Auf fertig eingebautes Element.

Bei den angegebenen Werten ist die Gewebeeinbettung mit 25 kg/5 cm berücksichtigt.

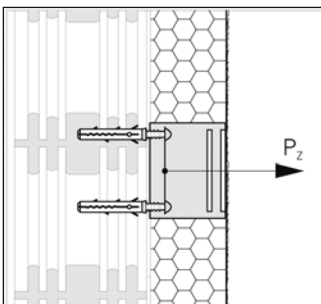

Zulässige Zugkraft P_Z

Auf fertig eingebautes Element:
 $2,2 \text{ kN} = 220 \text{ kg}$

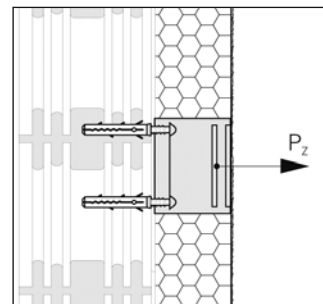

Zulässige Zugkraft P_Z

Auf Aluplatte: $2,0 \text{ kN} = 200 \text{ kg}$

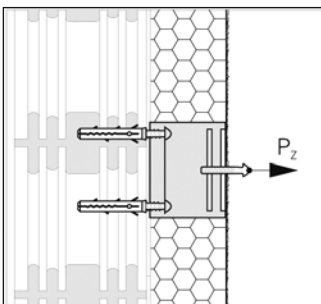

Zulässige Zugkraft P_Z

Auf Verschraubung:

- M6: $3,1 \text{ kN} = 310 \text{ kg}$
- M8: $4,2 \text{ kN} = 420 \text{ kg}$
- M10: $5,3 \text{ kN} = 530 \text{ kg}$

Montage

Erforderliche Schleifarbeiten an gedämmten Flächen müssen durchgeführt sein, bevor die Universalmon-

tageplatten Z eingebracht werden. Als Kleber den für die Dämmplattenverklebung eingesetzten Kle-

bemörtel, z. B. Pulverkleber 3550, einsetzen.

Achtung: Keine Klebeschäume auf Basis von PUR verwenden.



1 Mit Fräswerkzeug für 3851, 125 mm, Loch in Dämmplatte fräsen.



2 Restdicke mit geeignetem Werkzeug herauskratzen und Ausfräsung vom Frässtaub reinigen.



3 EPS-Stopfen aus der rückseitigen Nische herausnehmen und auf die innere Klebefläche der Universalmontageplatte Z Klebemörtel aufziehen. Das Element muss vollflächig verklebt werden.



4 Universalmontageplatte Z dämmplattenbündig anpressen.



5 Nach dem Aushärten des Klebemörtels, Schraubdübel setzen. Die Eignung der mitgelieferten Schraubdübel muss für den vorliegenden Untergrund überprüft werden. Falls diese nicht geeignet sind, müssen sie auf Kosten des Bestellers durch geeignete ausgetauscht werden.



6 Montagebohrungen mit dem mitgelieferten EPS-Stopfen schließen. Je Bohrung genügen ca. 2 cm. Zuschnitte mit einem Cuttermesser vornehmen.

Hinweis: Vor der Armierung die **Position** der Universalmontageplatte Z durch mittiges Einschrauben einer Blechschraube (**vorbohren!**) markieren.

Nachträgliche Arbeiten

Die Montage des Bauteils erfolgt auf der getrockneten Putzbeschichtung.

Verschraubungen sind mit Blech- oder M-Schrauben möglich. Holz-

schrauben und Selbstbohrschrauben sind ungeeignet.



1

Vorbohren bei M-Schrauben:

- M6: Bohrungsdurchmesser 5,0 mm
- M8: Bohrungsdurchmesser 6,5 mm
- M10: Bohrungsdurchmesser 8,2 mm

Vorbohren bei Blechschrauben:

Bohrungsdurchmesser gemäß Vorgabe des Schraubenlieferanten.



2

Gewinde schneiden (nur bei M-Schrauben erforderlich).



3

Bauteil in der Universalmontageplatte Z verschrauben.

Die Verschraubungstiefe muss mindestens 30 mm betragen, damit die Verschraubung in der ganzen Dicke der eingeschäumten Aluplatte erfolgt.

Hinweis

Fräswerkzeuge siehe Kapitel Fräswerkzeuge/Werkzeugsets/Kleber, S.41

Bestellangaben Q 3847

Artikel-Nr.: 3847.0060.0138
3847.0080.0138
3847.0100.0138
3847.0120.0138
3847.0140.0138
3847.0160.0138
3847.0180.0138
3847.0200.0138
3847.0220.0138
3847.0240.0138
3847.0260.0138
3847.0280.0138
3847.0300.0138

VE: 1 Stück

Ergänzungsartikel:

Siehe Kapitel Fräswerkzeuge/
Werkzeugsets/Kleber, S. 41

Brillux Universalmontageplatte Q 3847 inkl. Schraubdübel



Beschreibung

Die Universalmontageplatte Q (quadratisch) besteht aus schwarz eingefärbtem, fäulnisresistentem und FCKW-freiem Polyurethan-Hartschaum mit einer eingeschäumten

Stahlplatte zum kraftschlüssigen Verschrauben mit dem Untergrund, einer Aluplatte für die Verschraubung der anzubringenden Bauteile sowie einer Phenolharzplatte, welche eine optimale Druckverteilung an der Oberfläche gewährleistet. Zum Lieferumfang gehören 4 Universalschraubdübel für die Verankerung im Untergrund sowie EPS-Stopfen zum Verschließen der Montagebohrungen. Empfehlenswert für die Verankerung ist das Werkzeugset 3852.0001.0000.

Abmessungen

Größe: 138 x 138 mm
Phenolharzplatte: 130 x 90 x 10 mm
Aluplatte: 130 x 90 x 8 mm
Nutzfläche: 110 x 70 mm
Dicke: 60–300 mm
Rohdichte PU: 200 kg/m³

Verankerung

Schraubentyp: Fischer FUR
10 x 135 T
Bohrdurchmesser: 10 mm
min. Bohrtiefe: 115 mm
min. Verankerungstiefe: 70 mm
Werkzeugaufnahme: Torx T40

Anwendungen

Zur sicheren, wärmebrückenfreien und präzisen Montage von mittelschweren, zugbelasteten Bauteilen wie Geländer, Handläufe, leichte Vor-

dächer etc. in die Dämmschicht von Brillux WDV-Systemen. Die Universalmontageplatten Q sind beschränkt UV-beständig und brau-

chen während der Bauzeit in der Regel keine Schutzabdeckung.

Wärmebrückenfreie Fremdmontagen sind z. B. wie folgt möglich:

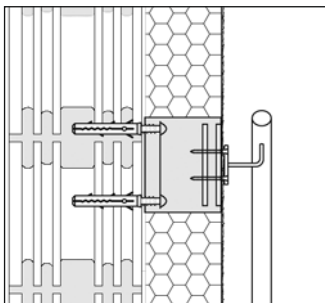

Handläufe und Geländer

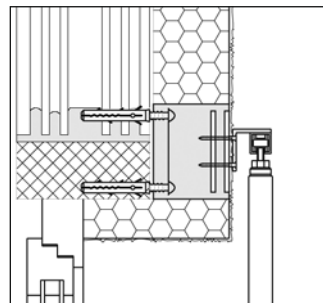

Führungsschienen für Schiebeläden

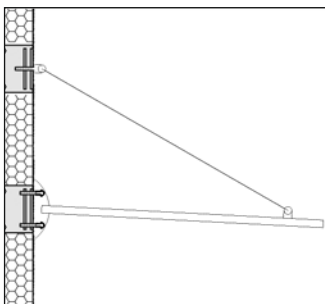

Leichte Vordächer

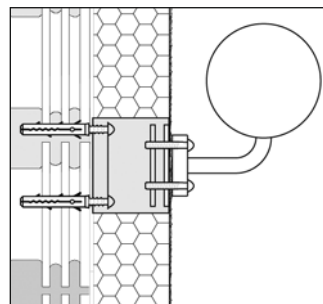

Außenleuchten

Eigenschaften

Die unten aufgeführten Festigkeiten werden durch den PU-Hartschaum und die eingeschäumten Armierungen erbracht. Es bestehen keine metallischen Verbindungen zwischen der eingeschäumten unteren

Stahlplatte und der eingeschäumten oberen Aluplatte.

Wärmeleitfähigkeit PU:

$$\lambda = 0,04 \text{ W/mK}$$

Brandverhalten nach DIN 4102,

Mai 1998: B2,

Anforderung an den Untergrund nach SIA: $0,25 \text{ N/mm}^2 = 2,5 \text{ kg/cm}^2$.

Die Haftzugfestigkeit des Untergrundes muss ggf. durch Haftzugversuche nachgewiesen werden.

Eine vollflächige Verklebung ist Voraussetzung.

Eine Garantie kann mangels Kontrollmöglichkeit nicht gegeben werden.

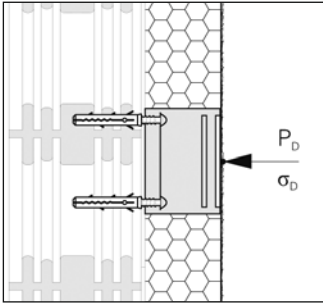

Zulässige Druckkraft P_D

Auf Phenolharzplatte: $7,5 \text{ kN} =$

750 kg

Zulässige Druckspannung PU σ_D

Bei 2 % Stauchung: $0,7 \text{ N/mm}^2$

$= 7 \text{ kg/cm}^2$

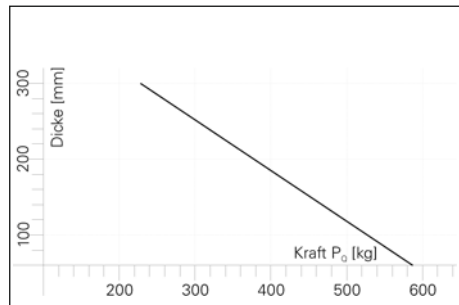
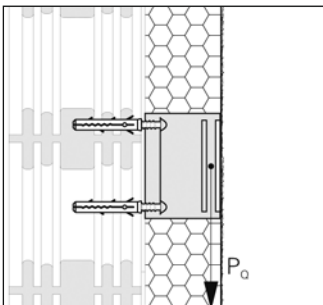

Zulässige Querkraft P_Q

Auf fertig eingebautes Element.

Bei den angegebenen Werten ist die Gewebeeinbettung mit 25 kg/5 cm berücksichtigt.

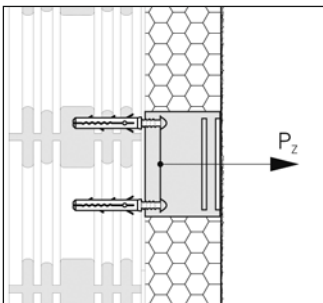

Zulässige Zugkraft P_Z

Auf fertig eingebautes Element:

$3,9 \text{ kN} = 390 \text{ kg}$

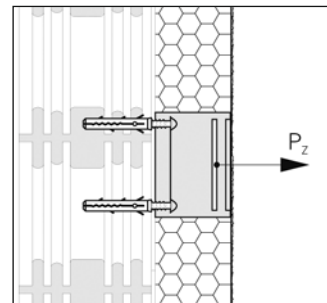

Zulässige Zugkraft P_Z

Auf Aluplatte: $3,5 \text{ kN} = 350 \text{ kg}$

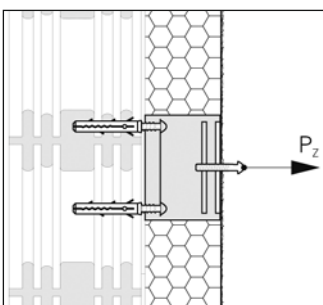

Zulässige Zugkraft P_Z

Auf Verschraubung:

· M6: $4,2 \text{ kN} = 420 \text{ kg}$

· M8: $6,4 \text{ kN} = 640 \text{ kg}$

· M10: $8,6 \text{ kN} = 860 \text{ kg}$

Montage

Erforderliche Schleifarbeiten an gedämmten Flächen müssen durchgeführt sein, bevor die Universalmontageplatten Q eingebracht werden.

Als Kleber den für die Dämmplattenverklebung eingesetzten Klebemörtel, z. B. Pulverkleber 3550, einsetzen.

Achtung: Keine Klebeschäume auf Basis von PUR verwenden.



Es empfiehlt sich, die Universalmontageplatte Q gleichzeitig mit dem Kleben der Dämmplatten zu setzen.



EPS-Stopfen aus der rückseitigen Nische herausnehmen und auf die innere Klebefläche der Universalmontageplatte Q Klebemörtel aufziehen. Das Element muss vollflächig verklebt werden.



Universalmontageplatte Q dämmplattenbündig anpressen.



Nach dem Aushärten des Klebemörtels, Schraubdübel setzen. Die Eignung der mitgelieferten Schraubdübel muss für den vorliegenden Untergrund überprüft werden. Montagebohrungen mit dem mitgelieferten EPS-Stopfen schließen. Je Bohrung genügen ca. 2 cm. Zuschnitte mit einem Cuttermesser vornehmen.

Hinweis: Vor der Armierung die **Position** der Universalmontageplatten Q durch mittiges Einschrauben einer Blechschraube (**vorbohren!**) markieren.

Nachträgliche Arbeiten

Die Montage des Bauteils erfolgt auf der getrockneten Putzbeschichtung.

Verschraubungen sind mit Blech- oder M-Schrauben möglich.

Holzschrauben und Selbstbohrschrauben sind ungeeignet.



Vorbohren bei M-Schrauben:
· M6: Bohrungsdurchmesser 5,0 mm
· M8: Bohrungsdurchmesser 6,5 mm
· M10: Bohrungsdurchmesser 8,2 mm



Gewinde schneiden (nur bei M-Schrauben erforderlich).

Vorbohren bei Blechschrauben:
Bohrungsdurchmesser gemäß Vorgabe des Schraubenlieferanten.



Bauteil mit der Universalmontageplatte Q verschrauben. Die Verschraubungstiefe muss mindestens 30 mm betragen, damit die Verschraubung in der ganzen Dicke der eingeschäumten Aluplatte erfolgt.

Hinweis

Werkzeuge: Siehe Kapitel Fräswerkzeuge/Werkzeugsets/Kleber, S. 41

Bestellangaben R 3847

Artikel-Nr.: 3847.0060.0238
3847.0080.0238
3847.0100.0238
3847.0120.0238
3847.0140.0238
3847.0160.0238
3847.0180.0238
3847.0200.0238
3847.0220.0238
3847.0240.0238
3847.0260.0238
3847.0280.0238
3847.0300.0238

VE: 1 Stück

Ergänzungsartikel:

Siehe Kapitel Fräswerkzeuge/
Werkzeugsets/Kleber, S. 41

Brillux Universalmontageplatte R 3847 inkl. Schraubdübel



Beschreibung

Die Universalmontageplatte R (rechteckig) besteht aus schwarz eingefärbtem, fäulnisresistentem und FCKW-freiem Polyurethan-Hartschaum mit einer eingeschäumten Stahlplatte zum kraftschlüssigen Verschrauben mit dem Untergrund,

einer Aluplatte für die Verschraubung der anzubringenden Bauteile sowie einer Phenolharzplatte, welche eine optimale Druckverteilung an der Oberfläche gewährleistet. Zum Lieferumfang gehören 4 Universal-schraubdübel für die Verankerung im Untergrund sowie EPS-Stopfen zum Verschließen der Montagebohrungen. Empfehlenswert für die Verankerung ist das Werkzeugset 3852.0001.0000.

Abmessungen

Größe: 238 x 138 mm
Phenolharzplatte:
190 x 130 x 10 mm
Aluplatte: 190 x 130 x 8 mm
Nutzfläche: 170 x 110 mm
Dicke: 60–300 mm
Rohdichte PU: 200 kg/m³

Verankerung

Schraubentyp: Fischer FUR
10 x 135 T
Bohrdurchmesser: 10 mm
min. Bohrtiefe: 115 mm
min. Verankerungstiefe: 70 mm
Werkzeugaufnahme: Torx T40

Anwendungen

Zur sicheren, wärmebrückenfreien und präzisen Montage von mittel-schweren, zugbelasteten Bauteilen wie Führungsschienen für Schie-

beläden, leichte Vordächer etc. in die Dämmschicht von Brillux WDV-Systemen. Die Universalmontageplatten R sind beschränkt UV-be-

ständig und brauchen während der Bauzeit keine Schutzabdeckung.

Wärmebrückenfreie Fremdmon-tagen sind z. B. wie folgt möglich:

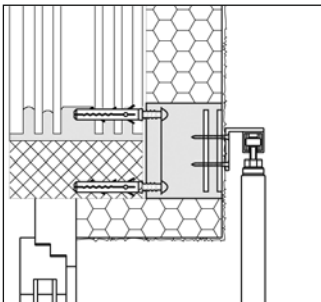

Führungsschienen für Schiebeläden

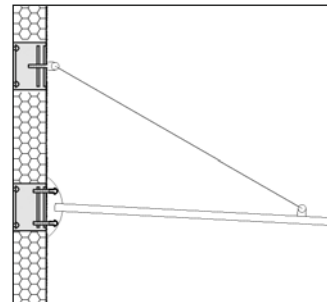

Leichte Vordächer

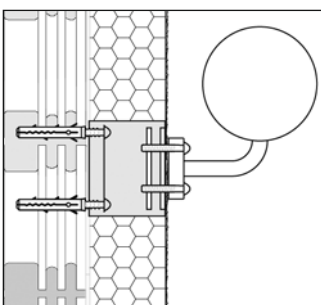

Außenleuchten

Eigenschaften

Die unten aufgeführten Festigkeiten werden durch den PU-Hartschaum und die eingeschäumten Armierungen erbracht. Es bestehen keine metallischen Verbindungen zwischen der eingeschäumten unteren

Stahlplatte und der eingeschäumten oberen Aluplatte.

Wärmeleitfähigkeit PU:

$\lambda = 0,04 \text{ W/mk}$,

Brandverhalten nach DIN 4102,

Mai 1998: B2,

Anforderung an den Untergrund nach SIA: $0,25 \text{ N/mm}^2 = 2,5 \text{ kg/cm}^2$.

Die Haftzugfestigkeit des Untergrundes muss ggf. durch Haftzugversuch nachgewiesen werden.

Eine vollflächige Verklebung ist Voraussetzung.

Eine Garantie kann mangels Kontrollmöglichkeit nicht gegeben werden.

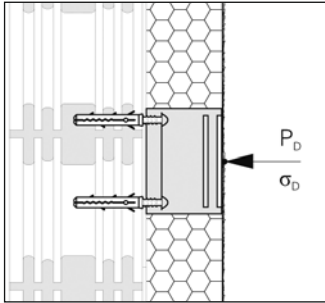

Zulässige Druckkraft P_D

Auf Phenolharzplatte:

$16,0 \text{ kN} = 1.600 \text{ kg}$

Zulässige Druckspannung PU σ_D

Bei 2 % Stauchung: $0,7 \text{ N/mm}^2 =$

7 kg/cm^2

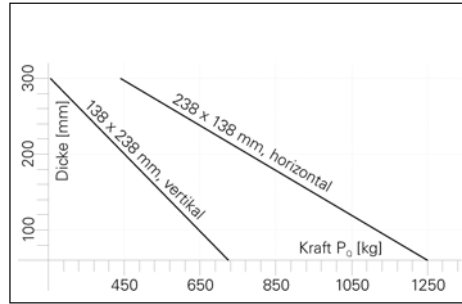
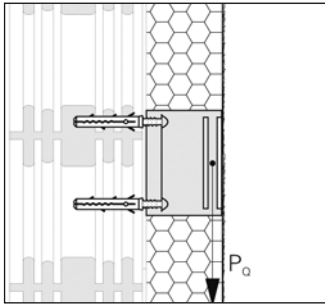

Zulässige Querkraft P_Q

Auf fertig eingebautes Element.

Bei den angegebenen Werten ist die Gewebeeinbettung mit 25 kg/5 cm berücksichtigt.

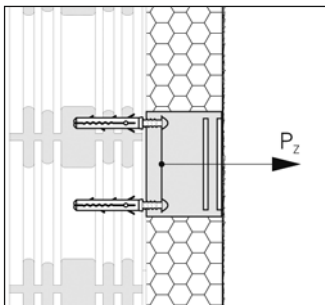

Zulässige Zugkraft P_Z

Auf fertig eingebautes Element:

$5,1 \text{ kN} = 510 \text{ kg}$

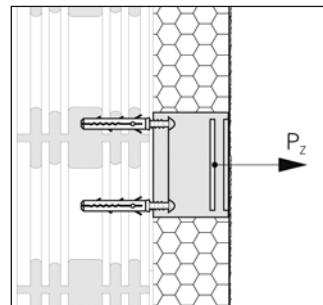

Zulässige Zugkraft P_Z

Auf Aluplatte: $4,6 \text{ kN} = 460 \text{ kg}$

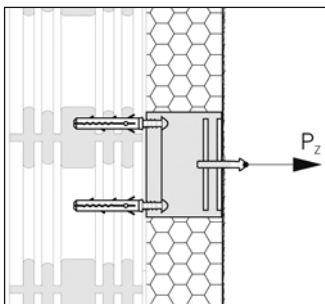

Zulässige Zugkraft P_Z

Auf Verschraubung:

· M6: $4,2 \text{ kN} = 420 \text{ kg}$

· M8: $6,4 \text{ kN} = 640 \text{ kg}$

· M10: $8,6 \text{ kN} = 860 \text{ kg}$

Montage

Erforderliche Schleifarbeiten an gedämmten Flächen müssen durchgeführt sein, bevor die Universalmon-

tageplatten R eingebracht werden. Als Kleber den für die Dämmplattenverklebung eingesetzten Kle-

bemörtel, z. B. Pulverkleber 3550, einsetzen.

Achtung: Keine Klebeschäume auf Basis von PUR verwenden.



Es empfiehlt sich, die Universalmontageplatte R gleichzeitig mit dem Kleben der Dämmplatten zu setzen.



EPS-Stopfen aus der rückseitigen Nische herausnehmen und auf die innere Klebefläche der Universalmontageplatte R Klebemörtel aufziehen. Das Element muss vollflächig verklebt werden.



Universalmontageplatte R dämmplattenbündig anpressen.

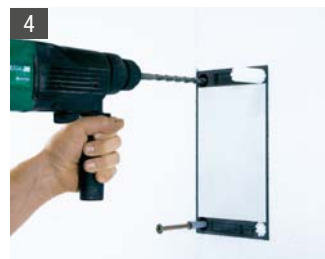

Nach dem Aushärten des Klebemörtels, Schraubdübel setzen. Die Eignung der mitgelieferten Schraubdübel muss für den vorliegenden Untergrund überprüft werden. Montagebohrungen mit dem mitgelieferten EPS-Stopfen schließen. Je Bohrung genügen ca. 2 cm. Zuschnitte mit einem Cuttermesser vornehmen.

Hinweis: Vor der Armierung die **Position** der Universalmontageplatten R durch mittiges Einschrauben einer Blechschraube (**vorborenen!**) markieren.

Nachträgliche Arbeiten

Die Montage des Bauteils erfolgt auf der getrockneten Putzbeschichtung.

Verschraubungen sind mit Blech- oder M-Schrauben möglich.

Holzschrauben und Selbstbohrschrauben sind ungeeignet.



Vorborenen bei M-Schrauben:

- M6: Bohrungsdurchmesser 5,0 mm
- M8: Bohrungsdurchmesser 6,5 mm
- M10: Bohrungsdurchmesser 8,2 mm

Vorborenen bei Blechschrauben:

Bohrungsdurchmesser gemäß Vorgabe des Schraubenlieferanten.



Gewinde schneiden (nur bei M-Schrauben erforderlich).



Bauteil in der Universalmontageplatte R verschrauben. Die Verschraubungstiefe muss mindestens 30 mm betragen, damit die Verschraubung in der ganzen Dicke der eingeschäumten Aluplatte erfolgt.

Hinweis

Werkzeuge: Siehe Kapitel Fräswerkzeuge/Werkzeugsets/Kleber, S. 41

Bestellangaben Q 3848

Artikel-Nr.: 3848.0100.0000
3848.0120.0000
3848.0140.0000
3848.0160.0000
3848.0180.0000
3848.0200.0000
3848.0220.0000
3848.0240.0000
3848.0260.0000
3848.0280.0000
3848.0300.0000

VE: 1 Stück

Ergänzungsartikel:

Siehe Kapitel Fräswerkzeuge/
Werkzeugsets/Kleber, S. 41

Brillux Schwerlastkonsole Q 3848 inkl. Schraubdübel



Beschreibung

Die Schwerlastkonsole Q (quadratisch) besteht aus schwarz eingefärbtem, fäulnisresistentem und FCKW-freiem Polyurethan-Hartschaum mit einer eingeschäumten Stahlplatte zum kraftschlüssigen Verschrauben mit dem Untergrund,

Anwendungen

Zur sicheren, wärmebrückenfreien und präzisen Montage von schweren, zugbelasteten Bauteilen wie Vordächer, vorgebaute Treppen, Per-

einer Aluplatte für die Verschraubung der anzubringenden Bauteile sowie einer Phenolharzplatte, welche eine optimale Druckverteilung an der Oberfläche gewährleistet. Zum Lieferumfang gehören 4 Universal-schraubdübel für die Verankerung im Untergrund sowie EPS-Stopfen zum Verschließen der Montagebohrungen. Empfehlenswert für die Verankerung ist das Werkzeugset 3852.0002.0000.

Abmessungen

Größe: 198 x 198 mm
Phenolharzplatte:
192 x 134 x 10 mm,
Aluplatte: 192 x 134 x 12 mm
Nutzfläche: 172 x 110 mm
Dicke: 100–300 mm
Rohdichte PU: 300 kg/m³

Verankerung

Schraubentyp: Fischer FUR
14 x 140 F US
Bohrdurchmesser: 14 mm
min. Bohrtiefe: 115 mm
min. Verankerungstiefe: 70 mm
Werkzeugaufnahme: Torx T50

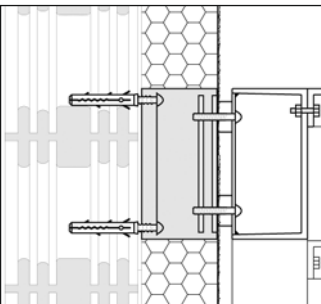

Treppen

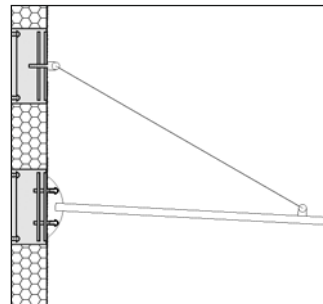

Vordächer

golen etc. in die Dämmschicht von Brillux WDV-Systemen. Die Schwerlastkonsolen Q sind beschränkt UV-beständig und brauchen während

der Bauzeit in der Regel keine Schutzabdeckung.

Wärmebrückenfreie Fremdmontagen sind z. B. wie folgt möglich:

Eigenschaften

Die unten aufgeführten Festigkeiten werden durch den PU-Hartschaum und die eingeschäumten Armierungen erbracht. Es bestehen keine metallischen Verbindungen zwischen der eingeschäumten unteren

Stahlplatte und der eingeschäumten oberen Aluplatte.

Wärmeleitfähigkeit PU:

$$\lambda = 0,04 \text{ W/mK}$$

Brandverhalten nach DIN 4102,

Mai 1998: B2

Anforderung an den Untergrund nach SIA: $0,25 \text{ N/mm}^2 = 2,5 \text{ kg/cm}^2$.

Die Haftzugfestigkeit des Untergrundes muss ggf. durch Haftzugversuche nachgewiesen werden.

Eine vollflächige Verklebung ist Vor-

aussetzung. Eine Garantie kann mangels Kontrollmöglichkeit nicht gegeben werden.

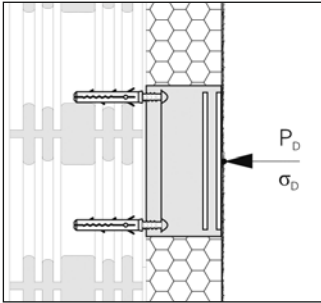

Zulässige Druckkraft P_D

Auf Phenolharzplatte:

$$26,0 \text{ kN} = 2.600 \text{ kg}$$

Zulässige Druckkraft P_{D,σ_D}

Bei 2 % Stauchung: $0,7 \text{ N/mm}^2$

$$= 7 \text{ kg/cm}^2$$

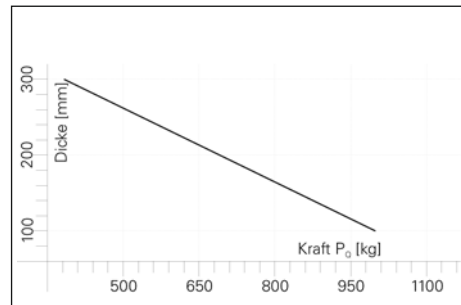
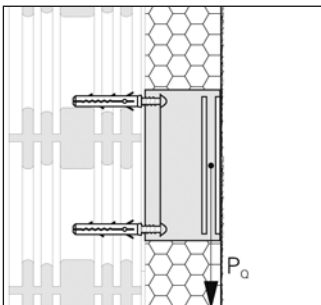

Zulässige Querkraft P_Q

Auf fertig eingebautes Element.

Bei den angegebenen Werten ist die Gewebeeinbettung mit 25 kg/5 cm berücksichtigt.

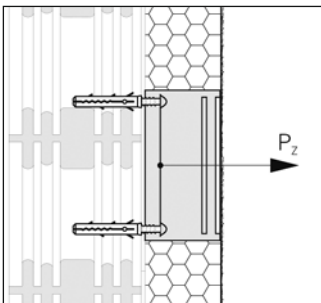

Zulässige Zugkraft P_Z

Auf fertig eingebautes Element:

$$5,6 \text{ kN} = 560 \text{ kg}$$

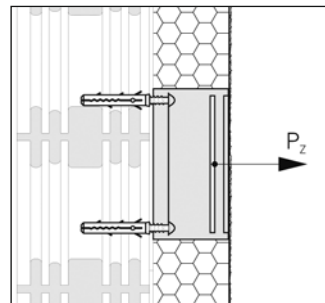

Zulässige Zugkraft P_Z

Auf Aluplatte: $25,0 \text{ kN} = 2.500 \text{ kg}$

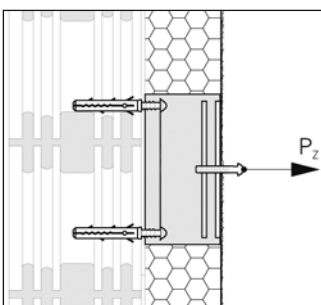

Zulässige Zugkraft P_Z

Auf Verschraubung:

- M6: $6,2 \text{ kN} = 620 \text{ kg}$
- M8: $8,4 \text{ kN} = 840 \text{ kg}$
- M10: $10,6 \text{ kN} = 1.060 \text{ kg}$
- M12: $12,8 \text{ kN} = 1.280 \text{ kg}$

Montage

Erforderliche Schleifarbeiten an gedämmten Flächen müssen durchgeführt sein, bevor die Schwerlastkon-

sole Q eingebracht wird. Als Kleber den für die Dämmplattenverklebung eingesetzten Klebemörtel, z. B. Pul-

verkleber 3550, einsetzen.

Achtung: Keine Klebeschäume auf Basis von PUR verwenden.



Es empfiehlt sich, die Schwerlastkonsole Q gleichzeitig mit dem Kleben der Dämmplatten zu setzen.

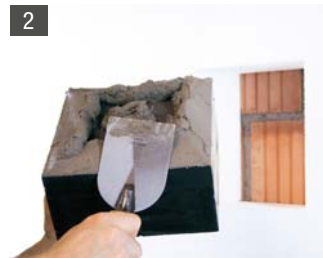

EPS-Stopfen aus der Nische herausnehmen und auf die innere Klebefläche der Schwerlastkonsole Q Klebemörtel aufziehen.

Das Element muss vollflächig verklebt werden.



Schwerlastkonsole Q dämmplattenbündig anpressen.



Nach dem Aushärten des Klebemörtels Schraubdübel setzen. Die Eignung der mitgelieferten Schraubdübel muss für den vorliegenden Untergrund überprüft werden. Montagebohrungen mit dem mitgelieferten EPS-Stopfen schließen. Je Bohrung genügen ca. 2 cm. Zuschnitte mit einem Cuttermesser vornehmen.

Hinweis: Vor der Armierung die **Position** der Schwerlastkonsole Q durch mittiges Einschrauben einer Blechschraube (**vorbohren!**) markieren.

Nachträgliche Arbeiten

Die Montage des Bauteils erfolgt auf der getrockneten Putzbeschichtung.

Verschraubungen sind mit Blech- oder M-Schrauben möglich. Holz-

schrauben und Selbstbohrschrauben sind ungeeignet.



Vorbohren bei M-Schrauben:

- M6: Bohrungsdurchmesser 5,0 mm
- M8: Bohrungsdurchmesser 6,5 mm
- M10: Bohrungsdurchmesser 8,2 mm
- M12: Bohrungsdurchmesser 10,5 mm



Gewinde schneiden (nur bei M-Schrauben erforderlich).

Vorbohren bei Blechschrauben:
Bohrungsdurchmesser gemäß Vorgabe des Schraubenlieferanten.



Bauteil in der Schwerlastkonsole Q verschrauben. Die Verschraubungstiefe muss mindestens 36 mm betragen, damit die Verschraubung in der ganzen Dicke der eingeschäumten Aluplatte erfolgt.

Hinweis

Werkzeuge siehe Kapitel Fräswerkzeuge/Werkzeugsets/Kleber, S. 41

Bestellangaben 3849 Standard

Artikel-Nr.: 3849.0080.0000
 3849.0100.0000
 3849.0120.0000
 3849.0140.0000
 3849.0160.0000
 3849.0180.0000
 3849.0200.0000
 3849.0220.0000
 3849.0240.0000
 3849.0260.0000
 3849.0280.0000
 3849.0300.0000

VE: 1 Stück**Ergänzungsartikel:**

**Siehe Kapitel Fräswerkzeuge/
 Werkzeugsets/Kleber, S. 41**

Bestellangaben Duett (doppelt)

**für Pfeiler
 (Sonderanfertigung auf Anfrage)**

Artikel-Nr.: 3849.0060.0001
 3849.0080.0001
 3849.0100.0001
 3849.0120.0001
 3849.0140.0001
 3849.0160.0001
 3849.0180.0001
 3849.0200.0001
 3849.0220.0001
 3849.0240.0001
 3849.0260.0001
 3849.0280.0001
 3849.0300.0001

VE: 1 Stück

**Bestellangaben für das Kürzen
 der Tragwinkel (Sonderanfertigung
 auf Anfrage)**

0–20 Stück:**Artikel-Nr.:** 3849.0000.0000**21–100 Stück:****Artikel-Nr.:** 3849.0000.0002**ab 101 Stück:****Artikel-Nr.:** 3849.0000.0003

Brillux Tragwinkel 3849 inkl. Schraubdübel

**Beschreibung**

Der Tragwinkel 3849 besteht aus fäulnisresistentem und FCKW-freiem Polyurethan-Hartschaum mit zwei eingeschäumten Phenolharzplatten.

Anwendungen

Zur sicheren, wärmebrückenfreien und präzisen Montage von mittelschweren, zugbelasteten Bauteilen wie Geländer zwischen Tür- und Fensterlaibungen, Geländermonta-

Zum Lieferumfang gehören 3 Universalschraubdübel für die Verankerung im Untergrund. Empfehlenswert für die Verankerung ist das Werkzeugset 3852.0003.0000.

Abmessungen

Typen: 80–300 mm
 Klebefläche: 280 x 112 mm
 Phenolharzplatte: 104 x 65 mm
 Nutzfläche: 84 x 45 mm
 Raumgewicht: 200 kg/m³

Verankerung

Schraubentyp: Fischer FUR
 8 x 100 T
 Bohrdurchmesser: 8 mm
 min. Bohrtiefe: 86 mm
 min. Verankerungstiefe: 70 mm
 Werkzeugaufnahme: Torx T30

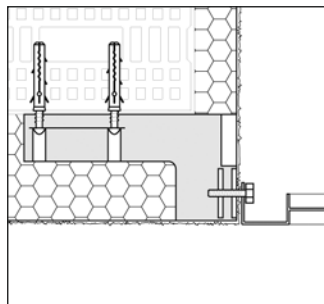

Geländer zwischen Tür- und Fensterlaibung (Französische Balkone)

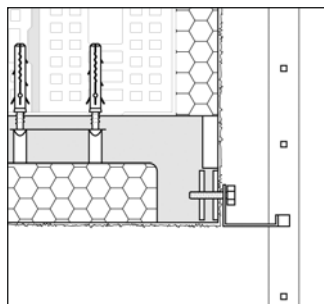

Geländermontage an Gebäudedecken

gel keine Schutzabdeckung.
**Wärmebrückenfreie Fremdmon-
 tagen sind z. B. wie folgt möglich:**

Eigenschaften

Wärmeleitfähigkeit PU:

$\lambda = 0,04 \text{ W/mk}$,

Brandverhalten nach DIN 4102,

Mai 1998: B2,

Anforderung an den Untergrund nach SIA: $0,25 \text{ N/mm}^2 = 2,5 \text{ kg/cm}^2$.

Die Haftzugfestigkeit des Untergrundes muss ggf. durch Haftzug-

versuche nachgewiesen werden. Eine vollflächige Verklebung ist Voraussetzung.

Eine Garantie kann mangels Kontrollmöglichkeit nicht gegeben werden.

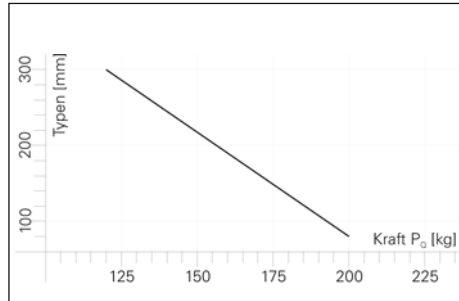
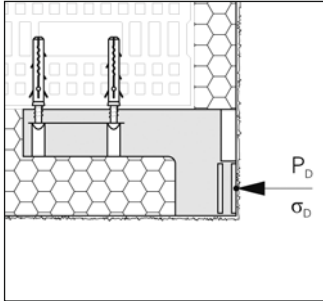

Zulässige Druckkraft P_D

Auf Phenolharzplatte.

Zulässige Druckspannung PU σ_D

Bei 2 % Stauchung: $0,7 \text{ N/mm}^2$
= 7 kg/cm^2

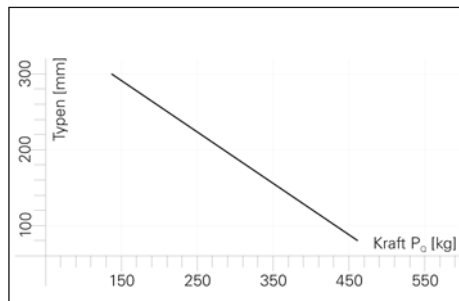
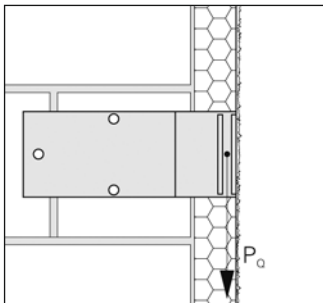

Zulässige Querkraft P_Q

Auf fertig eingebautes Element.

Bei den angegebenen Werten ist die Gewebeeinbettung mit 25 kg/5 cm berücksichtigt.

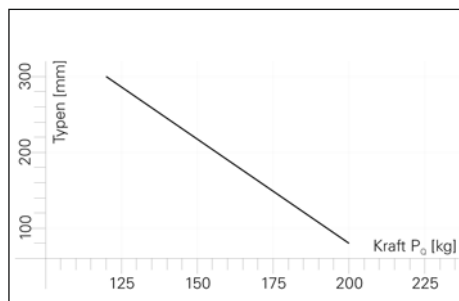
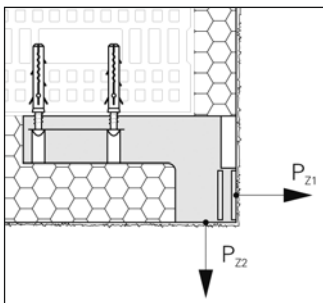

Zulässige Zugkraft P_{z1}

Auf fertig eingebautes Element.

Zulässige Zugkraft P_{z2}

Auf fertig eingebautes Element:

$3,8 \text{ kN} = 380 \text{ kg}$

Bei den angegebenen Werten ist die Gewebeeinbettung mit 25 kg/5 cm berücksichtigt.

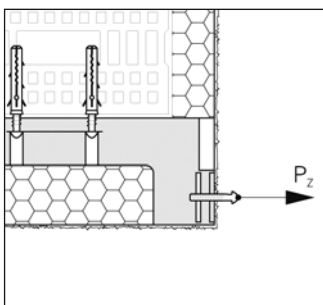

Zulässige Zugkraft P_z

Auf Verschraubung:

- M6: $1,0 \text{ kN} = 100 \text{ kg}$
- M8: $1,4 \text{ kN} = 140 \text{ kg}$
- M10: $1,8 \text{ kN} = 180 \text{ kg}$

Montage

Als Kleber den für die Dämmplattenverklebung eingesetzten Kle-

bemörtel, z. B. Pulverkleber 3550, einsetzen.

Achtung: Keine Klebeschäume auf Basis von PUR verwenden.



1 Es empfiehlt sich, die Tragwinkel gleichzeitig mit dem Kleben der Dämmplatten zu setzen.

Auf die innere Klebefläche des Tragwinkels Klebemörtel aufziehen.



2 Tragwinkel dämmplattenbündig anpressen.



3 Nach dem Aushärten des Klebemörtels Schraubdübel setzen. Die Eignung der mitgelieferten Schraubdübel muss für den vorliegenden Untergrund überprüft werden.



4 Passstück aus Dämmplattenmaterial für vorhandene Aussparung zuschneiden, Klebemörtel aufziehen und dämmplattenbündig anpressen.

Hinweis: Vor der Armierung die **Tragwinkel** durch mittiges Einschrauben einer Blechschraube (**vorbohren!**) markieren.

Nachträgliche Arbeiten

Die Montage des Bauteils erfolgt auf der getrockneten Putzbeschichtung.

Verschraubungen sind mit Blech- oder M-Schrauben möglich.

Holzschrauben und Selbstbohrschrauben sind ungeeignet.



1 Vorbohren bei M-Schrauben:
· M6: Bohrungsdurchmesser 5,0 mm
· M8: Bohrungsdurchmesser 6,5 mm
· M10: Bohrungsdurchmesser 8,2 mm

Vorbohren bei Blechschrauben:
Bohrungsdurchmesser gemäß Vorgabe des Schraubenlieferanten.



2 Gewinde schneiden (nur bei M-Schrauben erforderlich).



3 Bauteil mit dem Tragwinkel verschrauben. Die Verschraubungstiefe muss mindestens 26 mm betragen, damit die Verschraubung in der ganzen Dicke der eingeschäumten Phenolharzplatte erfolgt.

Hinweis

Werkzeuge: Siehe Kapitel Fräswerkzeug/Werkzeugsets/Kleber, S. 41

Bestellangaben 3850

Artikel-Nr.: 3850.0080.0000
3850.0100.0000
3850.0120.0000
3850.0140.0000
3850.0160.0000
3850.0180.0000
3850.0200.0000
3850.0220.0000
3850.0240.0000
3850.0260.0000
3850.0280.0000
3850.0300.0000

VE: 1 Stück

Ergänzungsartikel:

Siehe Kapitel Fräswerkzeuge/
Werkzeugsets/Kleber, S. 41

Bestellangaben für das Kürzen

der Klobentrageelemente
(Sonderanfertigung auf Anfrage)

0–20 Stück:

Artikel-Nr.: 3850.0000.0000

21–100 Stück:

Artikel-Nr.: 3850.0000.0002

ab 101 Stück:

Artikel-Nr.: 3850.0000.0003

Brillux Klobentrageelement 3850 inkl. Schraubdübel



Beschreibung

Klobentrageelement 3850 besteht aus fäulnisresistentem und FCKW-freiem Polyurethan-Hartschaum mit zwei eingeschäumten Phenolharzplatten. Zum Lieferumfang gehören 3

Universalschraubdübel für die Verankerung im Untergrund. Empfehlenswert für die Verankerung ist das Werkzeugset 3852.0003.0000.

Abmessungen

Typen: 80–300 mm
Klebefläche: 280 x 125 mm
Größe Phenolharzplatten:
117 x 55 mm
Nutzfläche: 105 x 35 mm
Rohdichte PU: 200 kg/m³

Verankerung

Schraubentyp: Fischer FUR
8 x 100 T
Bohrdurchmesser: 8 mm
min. Bohrtiefe: 86 mm
min. Verankerungstiefe: 70 mm
Werkzeugaufnahme: Torx T30

Anwendungen

Zur sicheren, wärmebrückenfreien und präzisen Montage von mittelschweren, zugbelasteten Bauteilen wie Kloben für Fensterläden, Führungsschienen für Schiebeläden,

Geländermontagen an Gebäudedecken etc. in die Dämmschicht von Brillux WDV-Systemen. Die Klobentrageelemente sind beschränkt UV-beständig und brauchen

während der Bauzeit in der Regel keine Schutzabdeckung.

Wärmebrückenfreie Fremdmontagen sind z. B. wie folgt möglich:

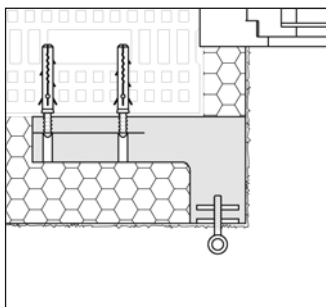

Kloben für Fensterläden
(Flansch- und Schraubkloben)

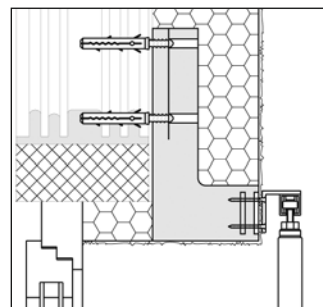

Führungsschienen für Schiebeläden
den

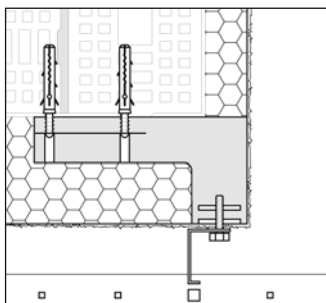

Geländermontagen an Gebäude-
decken

Eigenschaften

Wärmeleitfähigkeit PU: $\lambda = 0,04$
W/mk, Brandverhalten nach DIN
4102, Mai 1998: B2, Anforderung an

den Untergrund nach SIA: 0,25
 $N/mm^2 = 2,5 \text{ kg/cm}^2$.
Die Haftzugfestigkeit des Unter-

grundes muss ggf. durch Haftzug-
versuche nachgewiesen werden. Ei-
ne vollflächige Verklebung ist Vor-

aussetzung. Eine Garantie kann
mangels Kontrollmöglichkeit nicht
gegeben werden.

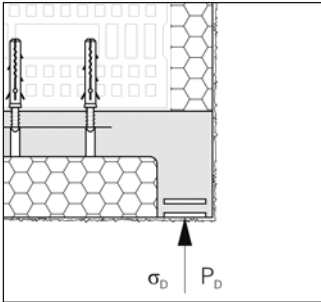

Zulässige Druckkraft P_D

Auf die ganze Quaderfläche: 4 kN =
400 kg

Zulässige Druckspannung PU σ_D

Bei 2 % Stauchung: 0,7 N/mm²
= 7 kg/cm²

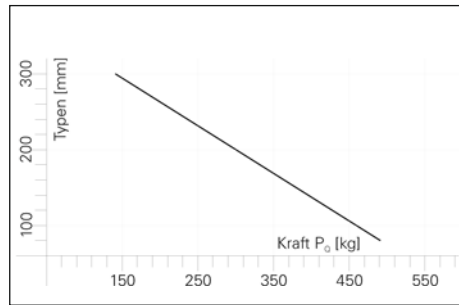
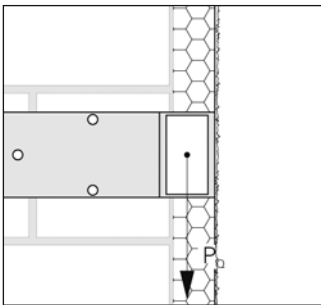

Zulässige Querkraft P_Q

Auf fertig eingebautes Element.

Bei den angegebenen Werten ist die
Gewebeeinbettung mit
25 kg/5 cm berücksichtigt.

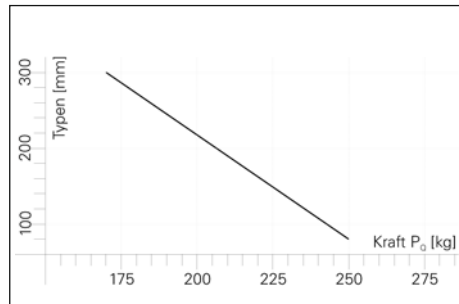
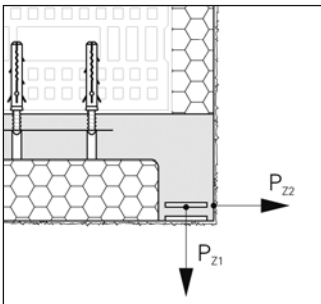

Zulässige Zugkraft P_{Z1}

Auf fertig eingebautes Element: 4,1
kN = 410 kg

Zulässige Zugkraft P_{Z2}

Auf fertig eingebautes Element.

Bei den unten angegebenen Werten
ist die Gewebeeinbettung
mit 25 kg/5 cm berücksichtigt.

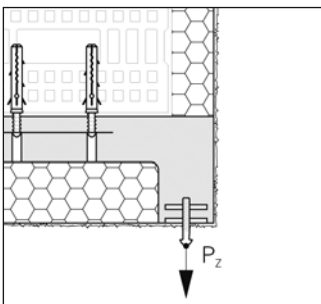

Zulässige Zugkraft P_Z

Auf Verschraubung:

- M6: 1,0 kN = 100 kg
- M8: 1,4 kN = 140 kg
- M10: 1,8 kN = 180 kg

Montage

Als Kleber den für die Dämmplattenverklebung eingesetzten Kle-

bemörtel, z. B. Pulverkleber 3550, einsetzen.

Achtung: Keine Klebeschäume auf Basis von PUR verwenden.



Einbringsschema

Von diesem Schema abweichende Maße sind bauseits zu klären. Genaue Lage einmessen und für die nachträgliche Bauteilmontage auf Bauplan einzeichnen.



Es empfiehlt sich, die Klobentrageelemente gleichzeitig mit dem Kleben der Dämmplatten zu setzen.

Auf die innere Klebfläche des Klobentrageelementes Klebemörtel aufziehen.



Klobentrageelemente dämmplattenbündig anpressen.



Nach dem Aushärten des Klebemörtels Schraubdübel setzen. Die Eignung der mitgelieferten Schraubdübel muss für den vorliegenden Untergrund überprüft werden. Falls diese nicht geeignet sind, müssen sie auf Kosten des Bestellers durch geeignete ausgetauscht werden.



Passstück aus Dämmplattenmaterial für vorhandene Aussparung zuschneiden, Klebemörtel aufziehen und dämmplattenbündig anpressen.

Hinweis: Vor der Armierung die **Klobentrageelemente** durch mittiges Einschrauben einer Blechschraube (**vorbohren!**) markieren.

Nachträgliche Arbeiten

Die Montage des Bauteils erfolgt auf der getrockneten Putzbeschichtung

Verschraubungen sind mit Blech- oder M-Schrauben möglich.

Holzschrauben und Selbstbohrschrauben sind ungeeignet.



Vorbohren bei M-Schrauben:

- M6: Bohrungsdurchmesser 5,0 mm
- M8: Bohrungsdurchmesser 6,5 mm
- M10: Bohrungsdurchmesser 8,2 mm

Vorbohren bei Blechschrauben:

Bohrungsdurchmesser gemäß Vorgabe des Schraubenlieferanten.



Gewinde schneiden (nur bei M-Schrauben erforderlich).



Bauteil mit dem Tragwinkel verschrauben. Die Verschraubungstiefe muss mindestens 26 mm betragen, damit die Verschraubung in der ganzen Dicke der eingeschäumten Phenolharzplatte erfolgt.

Hinweis

Werkzeuge siehe Kapitel Fräswerkzeuge/Werkzeugsets/Kleber, S. 41

Fräswerkzeuge/Werkzeugsets/Kleber

Bestellangaben Fräswerkzeugset

Artikel-Nr.: 3851.0000.0000

VE: 1 Stück



**Fräswerkzeugset
komplett für alle Montagezylinder**

bestehend aus:

- 1 Koffer mit Schaumstoffeinlage
- 1 Mitnehmer lang, für Frästiefen bis 200 mm
- 1 Mitnehmerverlängerung, für Frästiefenerweiterung bis 340 mm
- 1 Stelling mit Inbusschlüssel
- 1 Fräserführungsglocke
- 2 Frästeller, Durchmesser 70 mm
- 2 Frästeller, Durchmesser 90 mm
- 2 Frästeller, Durchmesser 125 mm

Bestellangaben Koffer

Artikel-Nr.: 3851.0000.0001

VE: 1 Stück



**Koffer mit Schaumstoffeinlage,
ohne Werkzeug**



**Stelling mit Inbusschlüssel
zum Festlegen der Setztiefe**

Bestellangaben Stelling

Artikel-Nr.: 3851.0000.0002

VE: 1 Stück

Bestellangaben Fräserführungs- glocke

Artikel-Nr.: 3851.0000.0003

VE: 1 Stück



Fräserführungsglocke



**Frästeller (Ersatz),
70 mm/90 mm/125 mm**

Bestellangaben Frästeller 385 (Ersatz), 70 mm/90 mm/125 mm

Artikel-Nr.: 3851.0070.0000

Artikel-Nr.: 3851.0090.0000

Artikel-Nr.: 3851.0125.0000

VE: 1 Stück

Bestellangaben Mitnehmer lang

Artikel Nr.: 3851.0200.0000

VE: 1 Stück



**Mitnehmer lang
für Frästiefen bis 200 mm**



**Mitnehmerverlängerung
für Frästiefenerweiterung bis
340 mm**

Bestellangaben Mitnehmerver- längerung

Artikel Nr.: 3851.0340.0000

Bestellangaben

Ersatz-Fräswerkzeug für Zyrillo®

Artikel-Nr.: 3841.0000.0070

Artikel-Nr.: 3841.0001.0125

VE: 1 Stück

Bestellangaben

Fräswerkzeugset

Artikel-Nr.: 3841.0000.0125

VE: 1 Stück

Bestellangaben

Ersatzfräser

Artikel-Nr.: 3843.0090.0000

VE: 1 Stück



Ersatz-Fräswerkzeug

Für Zyrillo® Montagezylinder
Ø 70 mm / Ø 125 mm



Fräswerkzeugset

Für Zyrillo® und EPS Montagezylinder
Ø 125 mm, bestehend aus:

- 1 Fräserführungsglocke
- 1 Mitnehmer lang, für Frästiefe bis 200 mm
- 1 Stellring
- 1 Frästeller, Ø 125 mm



Ersatzfräser

für PE Montagerondell

Bestellangaben Werkzeugset 3852

für Universalmontageplatten Z/Q/R

Artikel-Nr.: 3852.0001.0000

VE: 1 Stück

für Schwerlastkonsole Q

Artikel-Nr.: 3852.0002.0000

VE: 1 Stück

**für Tragwinkel/Klobentrag-
elemente**

Artikel-Nr.: 3852.0003.0000

VE: 1 Stück



Werkzeugset

Für Universalmontageplatten Z/Q/R



Werkzeugset

Für Schwerlastkonsole Q



Werkzeugset

Für Tragwinkel/Klobentragelement

Bestellangaben DoPurCol PU

Kleber 3853

Artikel-Nr.: 3853.0300.0000

VE: 1 Stück

**Bestellangaben Musterkoffer
Montageverankerungen 3851**

Artikel-Nr.: 3851.0001.0000

VE: 1 Stück



DoPurCol PU Kleber

Für die Verklebung des PE Montage-
rondells 3842 und Zyrillo® Montage-
zylinder 3840



Musterkoffer

Montageverankerungen

inkl. Broschüre



Brillux
 Postfach 16 40
 48005 Münster
 Tel. +49 (0)251 7188-497
 Fax +49 (0)251 7188-439
 www.brillux.de
 info@brillux.de

