

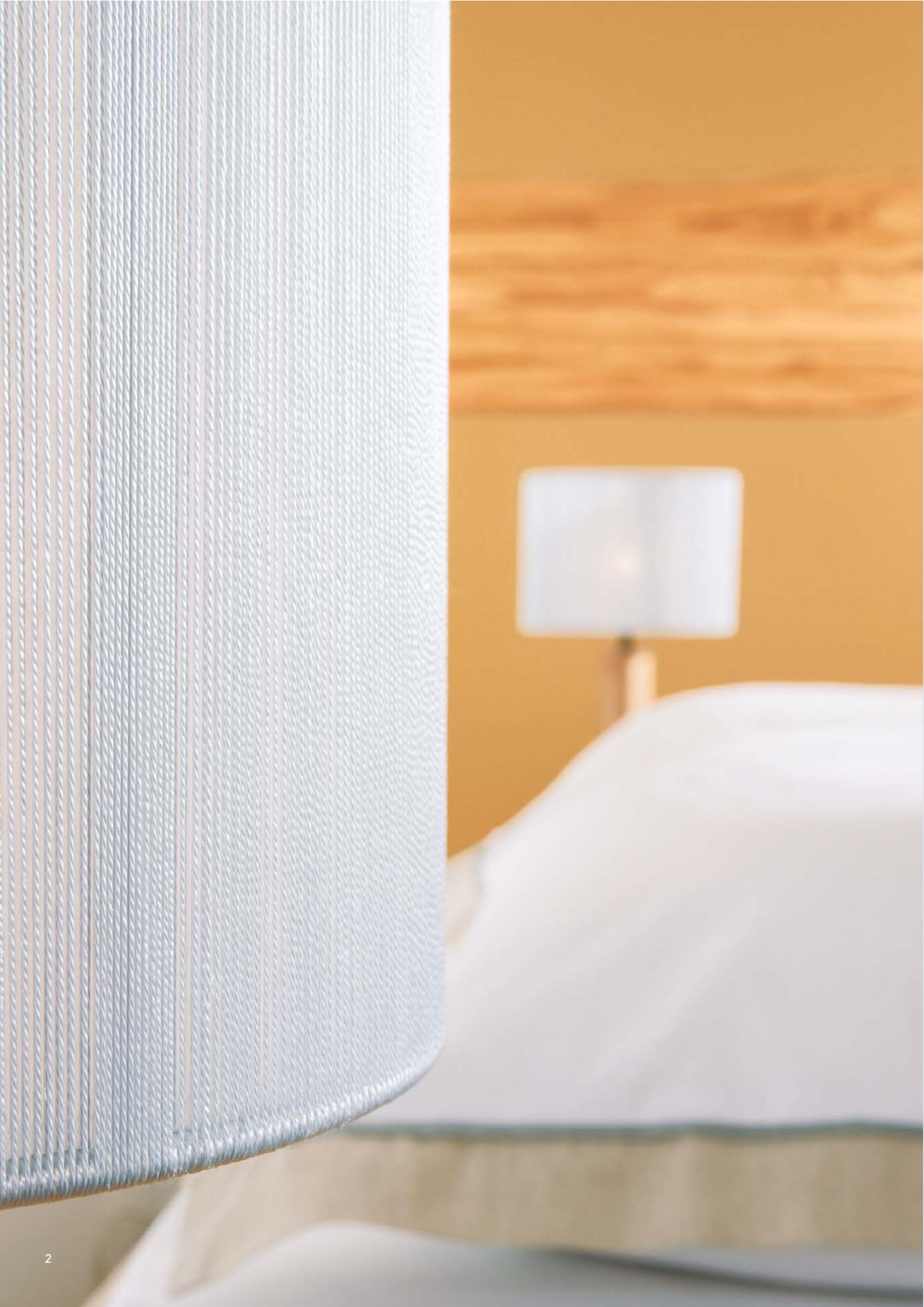

cascade ^{WT}



international



Aufregende Kontraste in Material und Farbe, in Lack und Furnier. Die Front Lack, mit neuartig schilfgeprägter Struktur oder extravagant mit Furnier Olive. Cascade, ein exklusives Schlafraum-Programm mit faszinierenden Kombinations-Optionen in den Esche-Tönen alpin, chiaro, caffè, in den Uni-Lackfarben lino, senape, pomodoro und in Front Olive.

Exciting contrasts of materials and colour in a painted finish and veneer. The paint finish on the fronts with a new reed-patterned structure or more extravagant with olive veneer. Cascade, an exclusive bedroom range with fascinating options for combination. In ash tones Alpine, Chiaro and Caffè, in single paint colours Lino, Senape and Pomodoro, and with olivewood fronts.

cascade ^{WT}



senape_olive



Harmonie der Kontraste aus charakterstarkem Olivenholz-Furnier und neu entwickeltem Lackton senape. Ein ästhetisches Spiel von glänzender Lackoberfläche und lebhafter Quermaserung des Olivenholzes, von Schrank bis Kommode. Soft gerundet die Kanten und edel die Metall-Applikationen.

A harmony of contrasts with olivewood veneer for strong character and our newly-developed paint shade, Senape. An aesthetic play on shining painted surfaces and the lively cross grain of the olivewood runs right through the range, from cupboards to chests of drawers. Softly rounded edges and sophisticated metal applications.

Die Hochwertigkeit und Ästhetik spiegelt sich in allen Elementen und Details des großen Programms Cascade. Wie moderne Kunst wirkt der Einzelschrank mit 2 Schwebetüren, Front in Lack senape kombiniert mit dem markanten Querstreifen in Furnier Olive, zu haben in Breiten von 2 m bis 4 m. Ein softer Schwebelauf bei Schranktüren und Schüben bewirkt ein perfektes und weiches Schließen.

Viel Stauraum mit bildhaft schöner Front: die zahlreichen Beimöbel beweisen Perfektion von Kopf bis Fuß. Weich gerundet die Kanten der Abdeckplatte, extrem flach die Metall-Füße. Eleganter und glänzender Blickfang: die stabilen und wartungsfreien Beschläge aus Metall.

High quality and aesthetic design are reflected in all the elements and details of the wide Cascade furniture range. The single cupboard with 2 sliding doors is like a work of modern art - the front in a Senape paint finish combined with the striking lateral stripes in the olivewood veneer. Available in widths of 2 m to 4 m. The soft, gliding motion of the cupboard doors and drawers ensures they shut precisely and gently.

Plenty storage space with a beautiful front: the large range of matching furniture is perfect, from head to foot. The corners of the tops are softly rounded, the metal legs extremely flat. The strong, maintenance-free metal fittings make a shining eye-catcher.



Edel bei Tag und Nacht: Cascade in Esche chiaro mit Front Esche caffè in neuer schilfgeprägter Horizontal-Struktur. Das Schranksystem endlos, das Bett mit raffinierten Paneel-Kopfteil-Varianten, fest oder schwenkbar, in Holz bis Leder.

Sophistication all day and night: that's Cascade in Chiaro ash with a Caffè ash front in the new, reed-patterned horizontal structure. The cupboard system offers endless possibilities. The bed has a cleverly designed panelled headboard, either fixed or swivelling and available in different materials ranging from wood to leather.

chiaro_caffè





Faszinierende Tiefe in Raumwirkung, Qualität und Vielfalt: die Kombination aus stofflich wirkender, geriffelter dunkler Front Esche caffè mit dem hellen Chiaro-Ton. Durchdachte Details machen Cascade zum einzigartigen System-Programm: endlos anbaubar das Schranksystem mit Drehtüren und effektvoller Kranzbeleuchtung, Kommoden und Konsolen mit weich gerundeter Vorderkante und zierlichen Griffknöpfen.

Ein funktionales Paneelsystem krönt die Bettlandschaft mit schicken Kopfteilen: nach Wunsch mit schwenkbaren Elementen, durchgängigem Paneel oder mit Polstern wie hier in handgenähtem Leder, in fünf Farben. Dazu Vario-Ablagen in Alu zum Einhängen.

Fascinating depth of space, quality and variety: the combination of a dark Caffè ash front with its fluted, fabric-like appearance and the pale Chiaro shade. It is the carefully thought-out details that make Cascade a unique system range. Here, a set of cupboards that can be added to infinitely with hinged doors and effective illuminated trim on chests of drawers, bedside tables with a softly rounded front edge and elegant knobs.

A functional panelled system is the crowning glory of this 'bedscape' with an elegant headboard. Available either with swivelling elements, a continuous panel or upholstered, as seen here in hand-sewn leather in one of five colours. Matching Vario shelves in aluminium can be easily inserted.



lino_olive

Avantgarde der Schlafkultur mit Cascade: Kombination Lack lino mit Furnier Olive. Drehtürenschränk, Bett mit Sockel-Umbau, gestepptes Kopfteil in Leder. Der Groß-Spiegel setzt alles effektiv ins Bild.

Avantgarde sleep culture with Cascade. The combination of Lino painted finish and olivewood veneer. Hinged door cupboard, bed with plinth surround, topstitched headboard in leather. The large mirror reflects everything at its best.





Das Bett Cascade: eine Grund-Version in verschiedenen Größen, mit verschieden gestaltbarem Umfeld von offen bis geschlossen und traumhaft schönen Kopfteil-Variationen. Hier zwei Beispiele von vielen Möglichkeiten in aufwändig verarbeitetem Leder.

Karo-gestepptes, gepolstertes Leder-Kopfteil. Oder bewegliches Leder-Kopfteil, schwenkbar je nach Bedarf, zum Sitzen oder Liegen. Alle Leder-Kopfteile in den Farb-Varianten terra, crema, verde, bruno und pomodoro.

The Cascade bed: one basic version in different sizes with surroundings in a huge range of designs – from open to closed and with attractive headboard variants. Here just two examples of many options in beautifully crafted leather.

Checked pattern stitching on upholstered leather headboard. Or a moving leather headboard with a swivel mechanism for adjusting as required to a sitting or reclining position. All leather headboards in colour variants Terra, Crema, Verde, Bruno and Pomodoro.

Starker Dialog von Esche caffè und aktivierendem Rot in Lack und Leder. Das Paneel-Kopfteil in Leder pomodoro, der Schrank eine innovative 3D-Anbau-Kombination aus Schrank-Säulen mit durchgehender Kleiderstange als Zwischen-Garderobe und Sockelbeleuchtung.

A strong dialogue between Caffè ash and energising red in painted finish and leather. Panelled headboard in Pomodoro leather, cupboard an innovative 3D-add-on combination - cupboard columns with a continuous rail between as a clothes rack and with base illumination.



Cascade in der Ausführung Esche caffè: Design in konsequenter Linearität. Akzentuiert mit Metallapplikationen in kühlem Alu, von Sockelfuß bis Gaderobenstange, von Alu-Paneelleiste bis zum extra-breiten Flachgriff in kurzer oder langer Ausführung.

Ein reichhaltiges Beimgöbel-Programm ergänzt das Schrank- und Bettssystem von Cascade: Konsolen, Schubladen-Kommoden, Tür-Kommoden und Kombinationen daraus. Zu haben in verschiedenen Höhen und Breiten. Das Bett-Fußteil offen mit gerundeter Fußform oder geschlossen.

Cascade in Caffè ash: design with consistent linearity. Accentuated with metal applications in cool aluminium, from the base to the clothes rail, from the aluminium panel strip to the extra-wide, flat handle, available in short or long versions.

A wide range of matching furniture complements the Cascade cupboard and bed system: bedside tables, chests of drawers, chests with doors and combinations of them all. Available in different heights and widths. The bed footboard is open with a rounded leg shape or closed.



alpin_pomodoro



Lebensfreude pur in Furnier Esche alpin, kombiniert mit leuchtendem Rot. Das Kopfteil karogestept in Leder pomodoro. Bett-Umrandung, Konsolen und die 2D-Schrank-Kombination mit durchgängiger Kleiderstange in Esche alpin, die Schübe Lack pomodoro.

Pure joie de vivre in Alpine ash veneer combined with resplendent red. The headboard is stitched in a checked pattern on Pomodoro leather. The bed surround, bedside tables and the 2D cupboard combination with a continuous clothes rail in Alpine ash. Drawers in Pomodoro paint finish.

cascade alpin_pomodoro 21

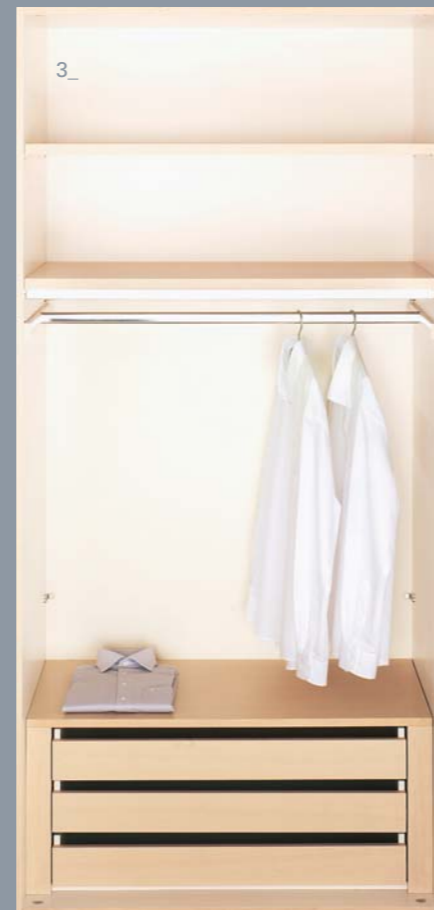

Die serienmäßige Innenausstattung von Cascade ist Lack lino. Analog zur Außenfront sind Absetzungen in Furnier bei Auszügen und Containern im Schrank-Innenbereich möglich.

The interiors of Cascade have a Lino paint finish as a standard feature. Trim for drawers and containers in the cupboard interiors is available in the same veneer as the outer fronts.

1_Lack lino/Olive
2_Lack lino/Lack lino
3_Lack lino/Esche chiaro

1_Lino lacquer/Olive
2_Lino lacquer/Lino lacquer
3_Lino lacquer/Chiaro ash

Die fantastischen Kombinationsmöglichkeiten des Programms Cascade, die sich aus den Lacktönen lino und senape mit Furnier Esche chiaro, caffè (auch schilfgeprägt) und Furnier Olive ergeben. Eine Konsole, vielzählige Variationen. Jedes Beispiel ein eigenes Gesicht, und immer ist es Cascade.

Fantastic combination potential of the Cascade range – based on paint shades Lino and Senape with veneers in Chiaro ash, Caffè ash (also with reed-patterned structure) and olive veneer. One bedside table, a multitude of variations. Every example has a face of its own, but it is always Cascade.



Senape/Olive

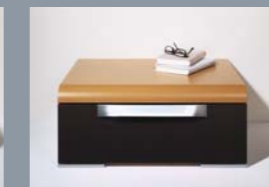

Senape/Caffè

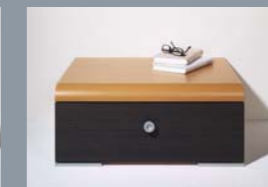

Senape/Caffè



Senape/Alpin



Chiaro/Alpin



Chiaro/Olive



Chiaro/Caffè



Chiaro/Caffè



Caffè/Caffè



Caffè/Caffè



Caffè/Olive



Caffè/Alpin



Lino/Alpin



Lino/Olive



Lino/Caffè



Alpin/Caffè



Das Design von Cascade ist ein Produkt von Klaus Bergen in Zusammenarbeit mit Wackenhut. Klaus Bergen ist 1941 in Frankfurt am Main geboren und seit der Gründung seines eigenen Design-Büros 1980 spezialisiert auf die Entwicklung von Einrichtungsgegenständen für namhafte Marken und Unternehmen in Deutschland, Italien, Schweiz und Dänemark.

The product Cascade has been designed by Klaus Bergen in collaboration with Wackenhut. Klaus Bergen was born in Frankfurt am Main in 1941 and, since establishing his own Design Studio in 1980, has specialized in the development of furnishings for leading brands and companies in Germany, Italy, Switzerland and Denmark.

drehtürenschränke / cabinets with hinged doors

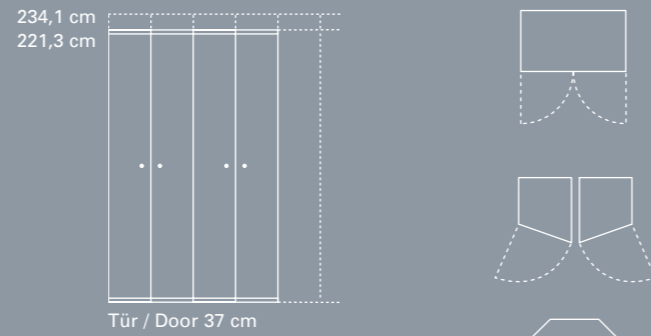

Den Cascade Drehtürenschränk gibt es in zwei Höhen und zwei Türbreiten, die endlos miteinander kombinierbar sind, auch als Eckschränk. Die Schränke gibt es in drei Holz- und drei Lack-Ausführungen, mit Frontfüllung Olive und vielfältigem Innenausstattungsprogramm. Höhenkürzungen sind möglich.

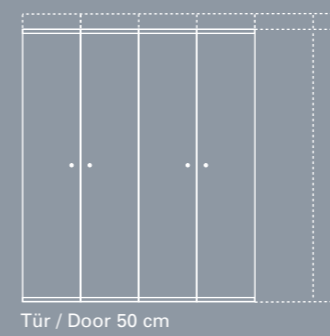

The Cascade hinged door cupboard is available in two heights and with two widths of door that are endlessly combinable, including corner cupboard options. The cupboards are available in three types of wood and three paint finishes. Front inserts in olive and a diverse range of interior fittings. Reduced heights are available.

Schränke / Cabinets

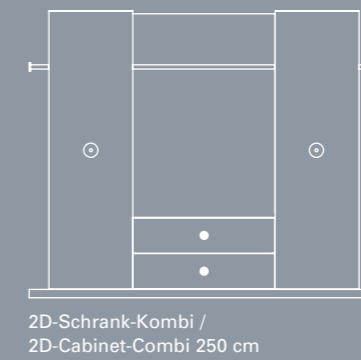

Den Cascade 2D-Schrank gibt es mit zwei Schüben und durchgängiger Kleiderstange. The Cascade 2D cupboard is available with two drawers and a continuous clothes rail.

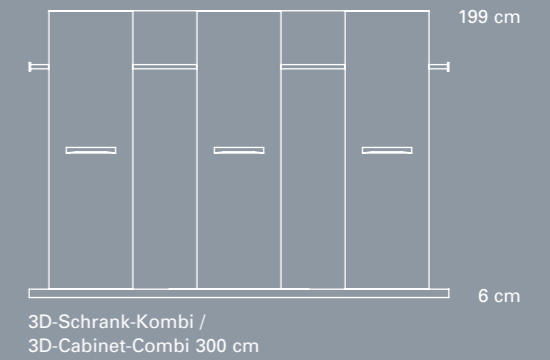

Den Cascade 3D-Schrank gibt es mit drei Schrankelementen und durchgängiger Kleiderstange. The Cascade 3D cupboard is available with three cupboard elements and a continuous clothes rail.

schwebetürenschränke / cabinets with sliding doors

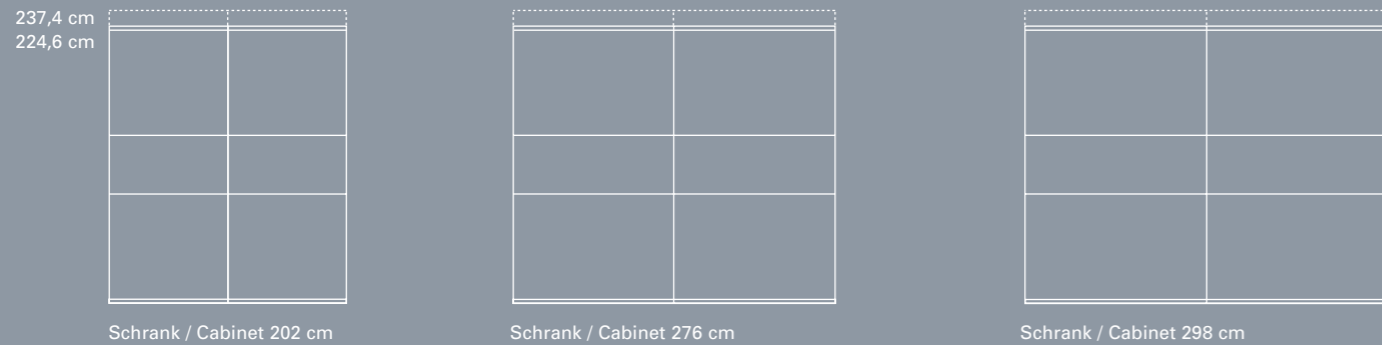

Den Cascade Schwebetürenschränk gibt es in zwei Höhen und immer zweitürig in fünf Breiten. Korpus und Türen gibt es in drei Holz- und drei Lack-Ausführungen. Die mittigen Frontfüllungen zusätzlich auch in Furnier Olive.

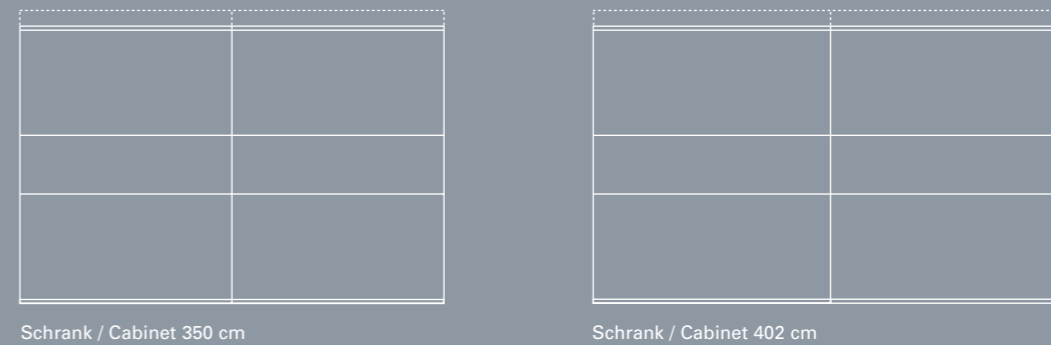

The Cascade hinged door cupboard is built in two heights and always with two doors, but in five different widths. The carcass and doors are available in three types of wood and three paint finishes. Centre front inserts also available in olive veneer.

bett / bed

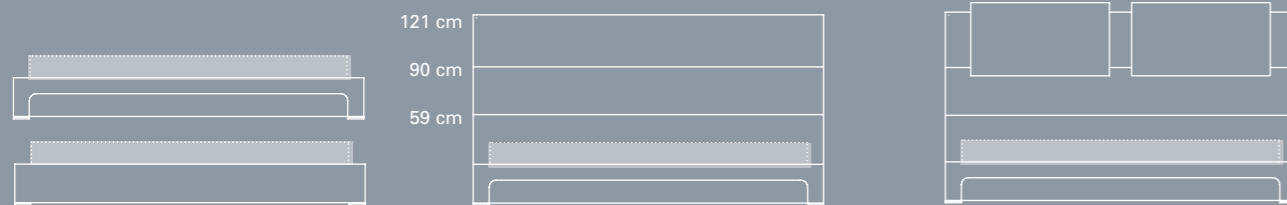

Das Bett Cascade gibt es in zwei Ausführungen, vorne geschlossen oder offen. Liegefläche: B x T 90/100/120/140/160/180/200 x 190/200/210/220 cm

The Cascade bed is available in two versions, with the front open or closed. Mattress sizes: W x D 90/100/120/140/160/180/200 x 190/200/210/220 cm

Das Cascade Kopfteil gibt es in drei Formen: als Leder-Paneel, ohne Polster oder mit Lederpolster. Leder karogestept. Mit schwenkbaren Elementen in Leder.

The Cascade headboard is made in three different designs: as a leather panel, without upholstery or with leather upholstery. Leather topstitched in a checked pattern. With swivelling elements in leather.

kommoden, sideboards / chests of drawers, sideboards



Die Cascade Beimöbel gibt es in vier Höhen und vier Breiten: 40/62/123/184 cm. Die Kommoden gibt es mit Türen, Schüben oder als Kombination. Die Beimöbel gibt es in drei Holz- und Lackausführungen.

The Cascade matching furniture is available in four heights and four widths: 40/62/123/184 cm. The chests are available with doors, drawers or a combination of both. Matching furniture in three types of wood and paint finishes.

bett - beistellmöglichkeiten / bed - occasional furniture

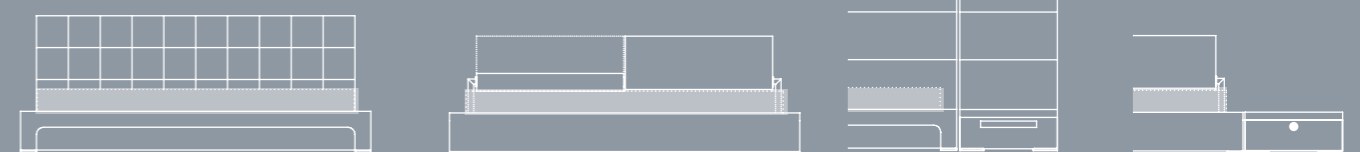

Konsolen-Paneel B 40/62 cm
Bedside table panel B 40/62 cm

Konsole nieder B 40/62 cm
Low bedside table B 40/62 cm

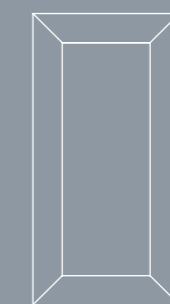

Hängen oder stellen: Spiegel 100 x 200 cm
For hanging or standing on the floor: mirror 100 x 200 cm



Sitzbank Auflage Leder
Bench cushion leather

lack / lacquer

Individuell zu kombinieren: der Korpus und die Fronten in echt Lack, in drei Farbtönen.

For individual combinations: the carcass and fronts in paint finish and three colours.

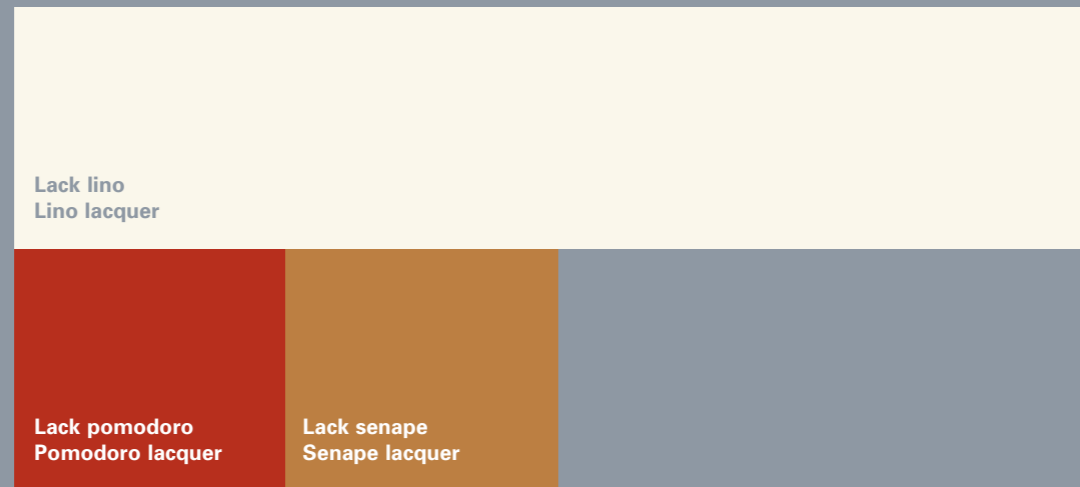

Lack lino
Lino lacquer

Lack pomodoro
Pomodoro lacquer

Lack senape
Senape lacquer

hölzer / wood types

Exklusiv zu Lack: die Fronten in drei Esche-furnieren und mit Frontfüllung Olive.

Exclusive option with paint finish: the front in three different ash veneers and with front inserts in olive.



Esche alpin
Alpine Japanese ash

Esche chiaro
Chiaro ash

Esche caffè
Caffè ash

Olive
Olive

leder / leather

Fürs Bettkopfteil: feines Rindsnappaleder, ebenmäßig pigmentiert, natürliche Oberflächenstruktur, weich im Griff und strapazierfähig.

For bedhead: fine nappa calf leather with an even pigment and naturally grained surface. Soft to the touch but still durable.



Leder crema
Crema leather

Leder pomodoro
Pomodoro leather

Leder bruno
Bruno leather

Leder terra
Terra leather

Leder verde
Verde leather

Die im Prospekt abgebildeten Farbtöne können – drucktechnisch bedingt – nicht immer 100 Prozent der Realität entsprechen.

Lassen Sie sich deshalb bitte ein Original bei Ihrem Händler vorlegen.

Merkmale wie grobe oder feine Maserung, Augen und Noppen, Verwachsungen, aber auch Farbnuancen haben ihren Ursprung im Wuchs des Baumes. Sie sind deshalb nicht als Fehler, sondern vielmehr als unauslöschliche Eigentümlichkeiten des Naturwerkstoffes Holz anzusehen – im Prinzip die einzige Garantie für Echtheit. Selbst bei neuen Möbeln kommt es zu werkstoffbedingten Struktur- und Farbabweichungen und zu Farbtonveränderungen im Zeitablauf. Farbtönenschwankungen bei Ergänzungs-käufen gleichen sich nach einiger Zeit an. Aufrecht und quer furnierte Teile wirken durch andere Lichtbrechung in den Poren farblich unterschiedlich.

Leder und Gläser können bei zeitlich versetzter Lieferung, insbesondere bei Nachlieferung, aus verarbeitungstechnischen Gründen Farbtoleranzen aufweisen. Bei Original-Farbmuster und tatsächlicher Lieferung sind geringe Farbunterschiede zulässig.

Farbton- und Holzstruktur-toleranzen sind als Reklama-tionsgrund ausdrücklich ausgeschlossen.

Technische Änderungen vorbehalten.

Colour shades shown in the brochure may not always exactly reproduce the actual colours due to the printing process.

For this reason you should always ask your dealer to show you material samples.

Characteristic features such as open or fine graining, grain patterns, variations in texture and slight differences in colour shade are caused by the tree's growth. They reflect the unique characteristics of the natural wood product and therefore cannot be considered as faults – they are in fact the only guarantee for authenticity. Even new furniture may show signs of changes in texture and differences and changes in colour over the course of time. Different shades of colour that are noticeable when purchasing supplementary furniture will blend in with time. Vertically and horizontally laid veneer catches the light in the grain differently and so takes on a varying appearance.

For process-related reasons, leather and glass can both demonstrate colour tolerances if delivered at different times, in particular in the case of subsequent orders. Minimal colour differences between original colour samples and actual deliveries are admissible.

Variations in shades of colour and wood texture are expressly excluded as grounds for complaint.

We reserve the right to make technical changes.

5 Jahre Garantie

Wir übernehmen für unsere Produkte eine fünfjährige Beschaffenheits- und Haltbarkeitsgarantie. Dem Verbraucher stehen neben den Rechten aus dieser Garantieerklärung die gesetzlichen Mängelansprüche zu, nach denen er beim Vorliegen der gesetzlich vorgesehenen Voraussetzungen Nach-erfüllung verlangen, vom Vertrag zurücktreten, den Kaufpreis mindern, Schadensersatz oder den Ersatz vergeblicher Auf-wandungen verlangen kann.

Diese Rechte werden durch die Garantie nicht eingeschränkt. Von der Garantie ausgenommen sind Verschleißteile wie Glühlampen, Leuchtstoffröhren und sonstige Leuchtmittel sowie Trafos und ähnliche Bauteile, elektrische oder elektronische Vorschaltgeräte, elektronische Berührungsschalter und infrarotgesteuerte Türkontaktschalter, auch wenn sie in der Leuchte fest eingebaut sind. Weiterhin schließen wir die Produktoberflächen, auch Kontaktoberflächen von der Garantie aus.

Für diese Teile gelten allein die gesetzlich vorgesehenen Mängelansprüche, sofern die Produkte bestimmungsgemäß im Schlafbereich verwendet werden. Insbesondere die Oberflächen können im alltäglichen Gebrauch so unterschiedlich beansprucht werden, dass wir diese in den Allgemeinen Garantie-rahmen nicht aufnehmen können. Wir geben jedoch die Zusage, dass für die Oberflächen nur geprüfte Lackmaterialien eingesetzt werden, die ein Höchstmaß an Qualität und Umweltschutz bieten.

Die Beschaffenheits- und Haltbarkeitsgarantie beginnt mit dem vertraglich vereinbarten Lieferdatum.

Es gilt das Recht der Bundesrepublik Deutschland. Ausschließlicher Gerichtsstand für alle Streitigkeiten aus diesen Garantiebestimmungen ist unser Geschäftssitz, dieser ist zugleich auch Erfüllungsort.

5 year guarantee

We provide a five year guarantee for the construction and serviceability of our products. In addition to rights arising from this guarantee, where the law permits, the consumer also has the right to claim for defects, to demand replacement, to withdraw from the contract, to demand a price reduction, claim damages or seek reimbursement of unnecessary expenditure incurred.

Statutory rights are not affected by the guarantee. Excluded from the guarantee are parts subject to wear and tear such as light bulbs, fluorescent tubes and other components such as transformers and similar parts, electrical or electronic controllers, electronic switches and infrared controlled door contact switches as separate items or when they are fully integrated into the light. We further exclude from the guarantee product surfaces and contacting faces.

For such parts only the legal provisions for remedy to defects apply, subject to the products being used in a sleeping area as intended. Surfaces in particular can be subject to varying degrees of wear and tear in everyday use therefore they are excluded from the terms of our General Guarantee. We do however give the assurance that only the highest quality tested surface finishes are used and that these are environmentally friendly.

The guarantee on construction and serviceability begins on the contractually agreed delivery date.

German law is applicable. Any disputes arising from our terms of guarantee will be settled solely by the court whose jurisdiction applies to our registered office which is also the place of performance.



Geprüfte Qualität
Garantierte Sicherheit
Gesundes Wohnen

...erkennen Sie an diesem Zeichen

Made in Germany



international

Wackenhut Schlafkultur GmbH & Co. KG
Karl-Wackenhut-Straße 1
72213 Altensteig-Überberg
Germany
Telefon +49 (0) 74 53 / 2 77-0
Telefax +49 (0) 74 53 / 2 77-2 90
www.wackenhut-international.com