



GESAMTKATALOG | GENERAL CATALOGUE

WILLKOMMEN BEI PEDROSS



Das Familienunternehmen KARL PEDROSS AG aus Latsch in Südtirol/Italien wurde 1956 von meinem Vater Karl gegründet. Durch unternehmerischen Weitblick, Risikobereitschaft und erfolgreiche Partnerschaften hat sich unser Unternehmen zu einer international anerkannten Firmengruppe entwickelt.

Die KARL PEDROSS AG, die BÜRKLE Leisten & Profile GmbH in Frankenthal/Deutschland und die PEDROSS International GmbH in Innsbruck/Österreich gehören weltweit zu den Wegbereitern in der Entwicklung, Herstellung und Vermarktung von Fußbodenzubehör passend zu allen gängigen Massivholz-, Parkett- und Laminatböden.

Ehrlichkeit und Beharrlichkeit bestimmen unser Handeln. Das drückt sich in einer dauerhaften Kunden- und Mitarbeiterbeziehung und in einer zukunftsweisenden Orientierung des Unternehmens aus. Wir sind bekannt für die Qualität unserer Erzeugnisse und setzen neue Maßstäbe in der Branche. Unsere Vision für die nächsten Jahre ist klar definiert: wir wollen Weltmarktführer im Leisten- und Profilbereich werden und freuen uns, diesen Weg gemeinsam mit Ihnen zu gehen.

Martin Pedross

WELCOME TO PEDROSS

The family business KARL PEDROSS AG from Latsch in South Tyrol/Italy was founded in 1956 by my father Karl. Our company has grown to become an internationally recognized group, as a result of our business vision, the readiness to take risks and because of our successful partnerships.

KARL PEDROSS AG, BÜRKLE Leisten & Profile GmbH in Frankenthal/Germany and PEDROSS International GmbH in Innsbruck/Austria, are at the global cutting edge in the development, production and marketing of flooring accessories which match all popular solid, engineered and laminate floors.

Honesty and persistency earmark our actions. This is shown by our long-term customer and employee relationships and by the future-orientated direction that the company is heading in. We are known for the quality of our products and continue to set the benchmark in the industry. Our vision is clearly defined for the coming years: we want to be world market leader in the specialized sector of skirting boards and profiles. It would be a pleasure for us to achieve this vision with you.

Martin Pedross

PEDROSS & BÜRKLE

Hinter jedem Unternehmen steht eine Geschichte. Unsere begann im Jahre 1956 in Südtirol mit der Gründung des Familienunternehmens von Karl PEDROSS. Nach der ursprünglichen Fertigung von Massivparkett stieg der Tischlermeister in den 70er Jahren mit unternehmerischer Innovationsfreudigkeit in eine Marktnische ein: das Naturprodukt Sockelleiste.

Seit damals gilt der Anspruch „alles Leisten“. Neue innovative Produkte aus dem Bodenzubehörbereich, die Vergrößerung der Fertigungshallen sowie die Übernahme der BÜRKLE Leisten & Profile GmbH 2006 ließen das Unternehmen stetig und nachhaltig wachsen.



PEDROSS & BÜRKLE

There is a history behind every business. Ours began in 1956 in South Tyrol with the establishment of the family business by Karl PEDROSS. In the 1970s, after initially manufacturing solid parquet, the carpenter by trade entered a market niche with an entrepreneurial innovative joy: the niche of the skirting board as a natural product.

Ever since then, the demand and claim of the company has always been "exclusively profiles". New innovative products in the flooring accessories sector, the construction of larger production halls as well as the acquisition of BÜRKLE Leisten & Profile GmbH in 2006 have allowed the company to grow progressively and sustainably.



PEDROSS – ZAHLEN UND FAKTEN

- Gegründet: 1956
- Mitarbeiter: 168
- Produktionsfläche: 20.000 m²
- Lagerfläche: 10.000 m²
- Produkte: Massive, furnierte und folierte Leisten und Profile, COMBISTAR, CLIPSTAR, STEPSTAR
- Produktion: 28 Mio. Lfm./Jahr
- Exportländer: 47
- Furnierbedarf: 2,4 Mio m²
- Export: 92%
- Holzeinsatz: 31.000 m³
- Holzarten: 78

BÜRKLE – ZAHLEN UND FAKTEN

- Gegründet: 1932
- Mitarbeiter: 75
- Produktionsfläche: 12.000 m²
- Lagerfläche: 18.000 m²
- Produkte: Massive, furnierte und folierte Leisten und Profile, COMBISTAR, CLIPSTAR, STEPSTAR
- Produktion: 10 Mio. Lfm./Jahr
- Exportländer: 17
- Export: 40%
- Holzeinsatz: 6.000 m³
- Holzarten: 34

PEDROSS – NUMBERS AND FACTS

- Founded: 1956
- Employees: 168
- Production surface: 20,000 m²
- Warehouse: 10,000 m²
- Product range: Solid, veneered and foil wrapped mouldings and profiles, CLIPSTAR, COMBISTAR, STEPSTAR
- Production capacity: 28 Mio lm/year
- Export countries: 47
- Veneer processed: 2.4 Mio m²
- Export: 92%
- Wood processed: 31,000 m³
- Wood species: 78

BÜRKLE – NUMBERS AND FACTS

- Founded: 1932
- Employees: 75
- Production surface: 12,000 m²
- Warehouse: 18,000 m²
- Product range: Solid, veneered and foil wrapped mouldings and profiles, CLIPSTAR, COMBISTAR, STEPSTAR
- Production capacity: 10 Mio lm/year
- Export countries: 17
- Export: 40%
- Wood processed: 6,000 m³
- Wood species: 34



TRÄGERMATERIAL

- Fichte keilgezinkt – sichert niedrige Verformungsneigung und garantiert höchste Stabilität
- FSC- und PEFC-Zertifizierung, RAL-RG 432

SUPPORT MATERIAL

- *Finger-jointed spruce – ensures low warping and guarantees the highest stability*
- *FSC and PEFC certified, RAL-RG 432*

KLEBSTOFF

- Schmelzkleber mit ausgezeichneter Haftung
- Garantiert formaldehyd- und lösungsmittelfrei
- Absolut umweltfreundlich

ADHESIVE

- *Hot-melt adhesive with an excellent bonding*
- *Guaranteed to be free of formaldehydes and solvents*
- *Absolutely environmentally friendly*

ECHTHOLZFURNIER

- Wertvolles Hartholz erster Qualität
- Erhältlich in über 78 verschiedenen Ausführungen
- Möglichkeit kleinere Schäden auszubessern

HIGH QUALITY REAL WOOD VENEER

- *Prime quality hardwood*
- *Available in over 78 different wooden finishes*
- *It is possible to sand off smaller damages*

OBERFLÄCHENBEHANDLUNG IM UV-VERFAHREN (LACK - ÖL)

- Äußerst niedrige Emissionsrate nach E1
- Widerstandsfähig gegen Reinigungsmittel und Chemikalien
- Widerstandsfähig gegen Kratzer und Abnutzung
- Garantiert frei von Schwermetallen und Formaldehyden (Verwendung auch bei Kindermöbeln)

SURFACE TREATMENT WITH UV-PROCESS (VARNISH - OIL)

- *Extremely low emission rates according to E1*
- *Resistant to cleaning agents and chemicals*
- *Resistant to scratches and abrasion*
- *Guaranteed to be free of heavy metals and formaldehydes (also used with children's furniture)*

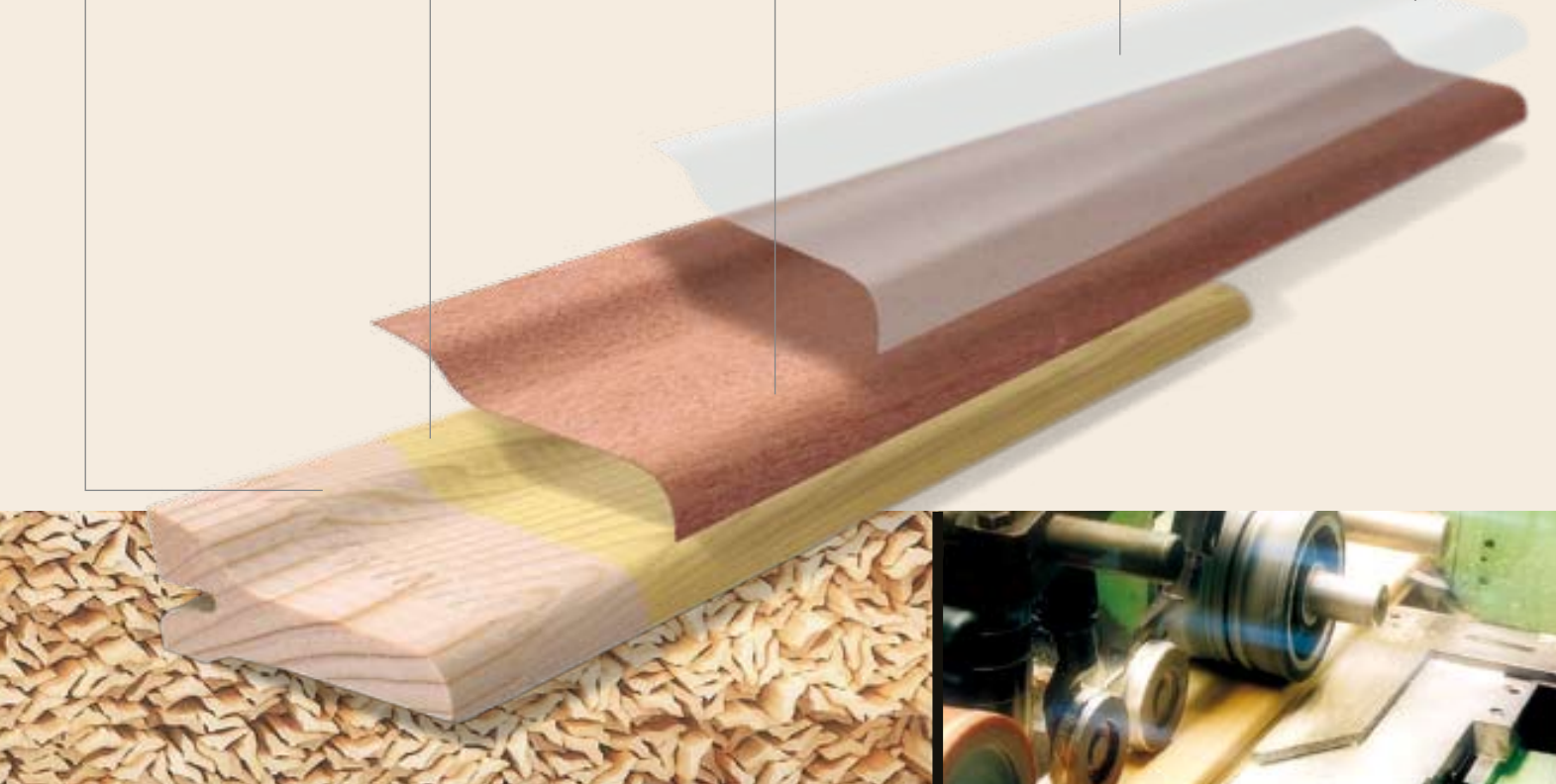
**FURNIERTE PROFILE**

Furnierte PEDROSS Profile sind Naturprodukte, die im Einklang mit der Umwelt hergestellt werden. Zur Fertigung der hochwertigen Leisten wird ausschließlich einheimisches Fichtenholz aus nachhaltig bewirtschafteten Wäldern verwendet (PEFC- und FSC-Zertifizierung). Die Oberfläche der PEDROSS Profile besteht aus hochwertigen, zweifach geschliffenen und im UV-Verfahren lackierten oder geölten Echtholzfurnieren. Die Auswahl ist groß und vielfältig. Mittlerweile umfasst die Palette 78 einheimische und exotische Furniere und Holzartenausführungen. Neue Holzarten werden laufend aufgenommen, um jedem Kundenwunsch zu entsprechen. Die Oberflächenbehandlung der Leisten ist frei von Schwermetallen und Formaldehyden und garantiert extreme Pflegeleichtigkeit und hochwertigen Schutz. Die furnierten Profile werden in folgenden Standardlängen angeboten: 250 und 400 cm.

VENEERED PROFILES

Our veneered profiles are natural products which are produced in an environmentally friendly way. In manufacturing only indigenous spruce wood from sustainably managed forests (PEFC and FSC certified) is used. The surface of the PEDROSS profiles is made out of high quality double ground real wood veneers which are oiled or UV light varnished. The choice is large and widespread. There are now 78 indigenous and exotic wood species available. New wood types are constantly being added so we can fulfil every customer need. The surface is treated without any heavy metals or formaldehydes and this ensures excellent veneer protection and easy care. The standard lengths for the veneered profiles are 250 cm [97,5 in] and 400 cm [156 in]. (These measurements are an indication of lengths in inch. For exact measurements, please view the technical drawings in mm.)

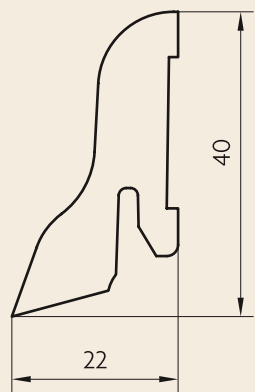

PARKETTLEISTE | SKIRTING BOARD



40x22 [7/8" x 1 1/2"] (Ulme | Elm)

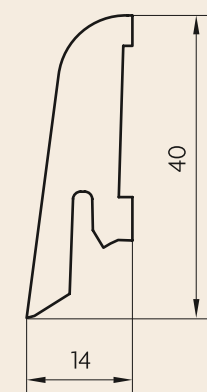

PARKETTLEISTE | SKIRTING BOARD



KS 40 [1/2" x 1 1/2"] (Roteiche | Red Oak)

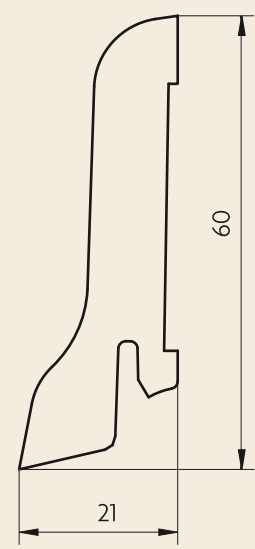

PARKETTLEISTE | SKIRTING BOARD



60x22 [7/8" x 2 3/8"] (Bambus dunkel | Dark Bamboo)

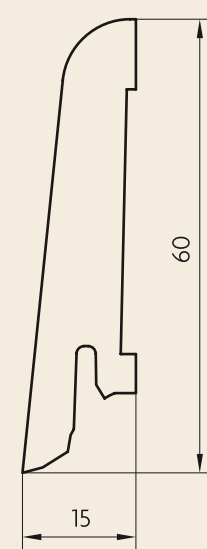

PARKETTLEISTE | SKIRTING BOARD



KS 60 [5/8" x 2 3/8"] (Zebrano | Zebrano)

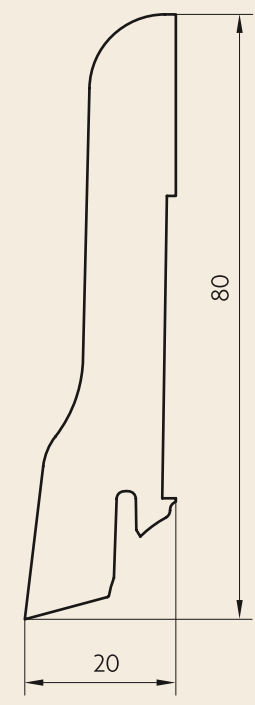

PARKETTLEISTE | SKIRTING BOARD



20x80 [3/4" x 3 1/8"] (Wenge | Wenge)

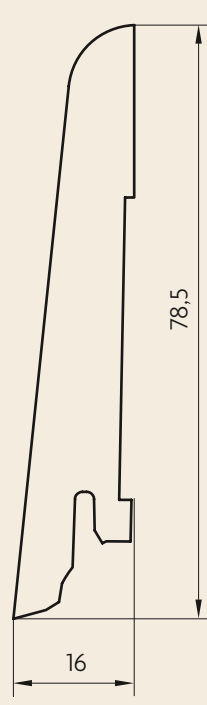

PARKETTLEISTE | SKIRTING BOARD



KS 80 [5/8" x 3"] (Buche ungedämpft | Unsteamed Beech)

PARKETTLEISTE | SKIRTING BOARD

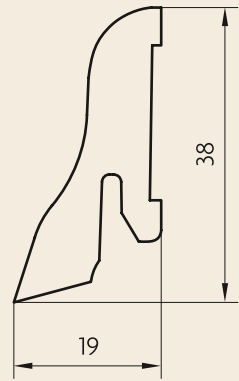

PL 40 [3/4" x 1 1/2"] (Birne | Pear)

PARKETTLEISTE | SKIRTING BOARD

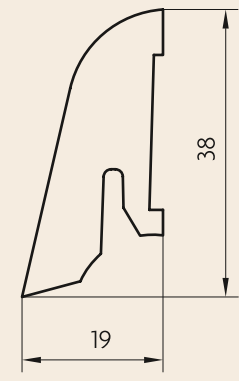

SL 40 [3/4" x 1 1/2"] (Nuss | Walnut)

PARKETTLEISTE | SKIRTING BOARD

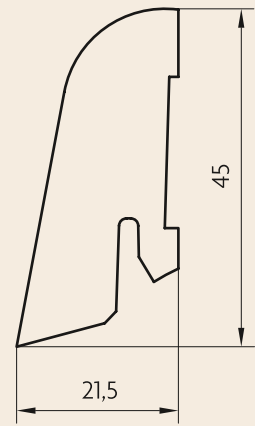

22x45 [7/8" x 1 3/4"] (Kork grob | Rough Cork)

PARKETTLEISTE | SKIRTING BOARD

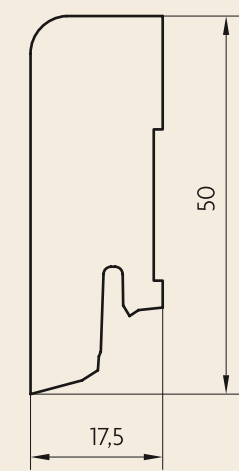

18x50 [3/4" x 2"] (Eiche | Oak)

PARKETTLEISTE | SKIRTING BOARD

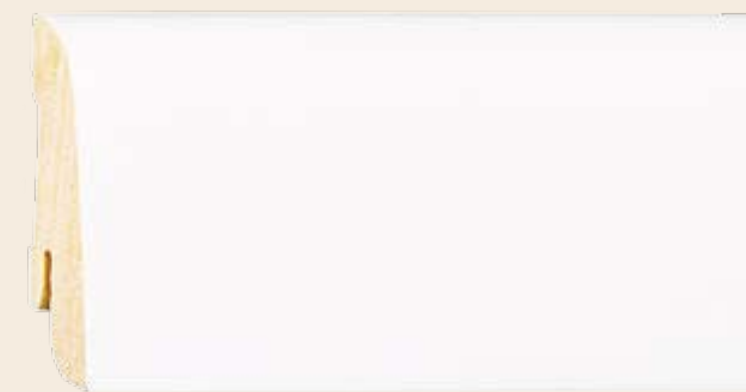
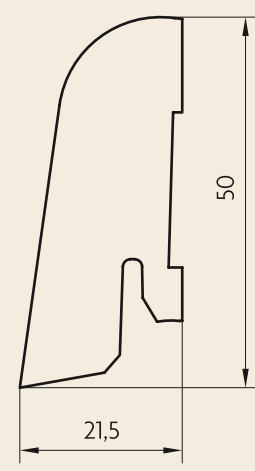

20x50 [7/8" x 2"] (Weiß deckend | White covered)

PARKETTLEISTE | SKIRTING BOARD

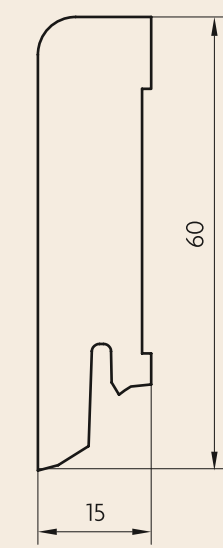

16x60 [5/8" x 2 3/8"] (Eiche | Oak)

PARKETTLEISTE | SKIRTING BOARD

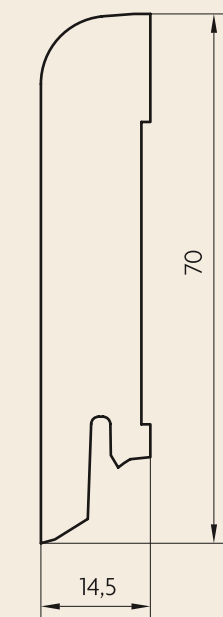

15x70 [5/8" x 2 3/4"] (Amazaque | Ovengkol)

PARKETTLEISTE | SKIRTING BOARD

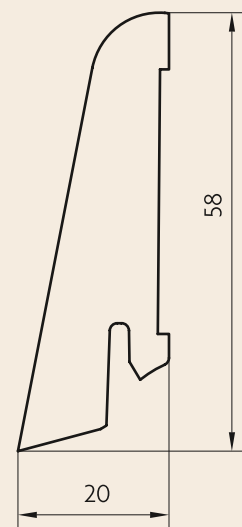

20x58 [3/4" x 2 1/4"] (Fichte | Spruce)

UNIVERSALLEISTE | UNIVERSAL PROFILE

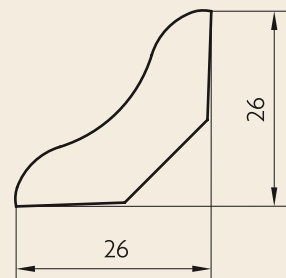

UL [1" x 1"] (Kirsche | Cherry)

HOHLKEHLEISTE | SCOTIA

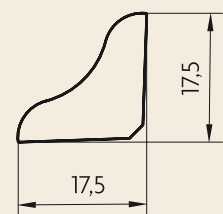

HKL 17 [5/8" x 5/8"] (Buche | Beech)

HOHLKEHLEISTE | SCOTIA

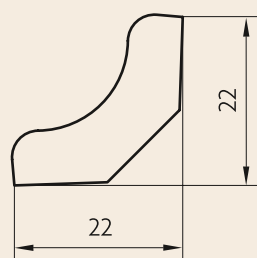

HKL 22 [7/8" x 7/8"] (Esche weiß | White Ash)

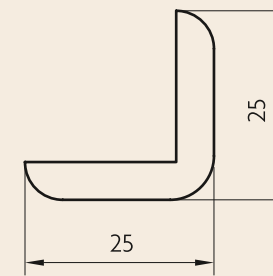

WINKELLEISTE | ANGLE



WKL 25 [1" x 1"] (Birke | Birch)

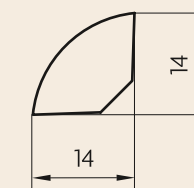

VIERTELSTAB | QUADRANT



VS 14x14 [1/2" x 1/2"] (Mahagoni | Mahogany)

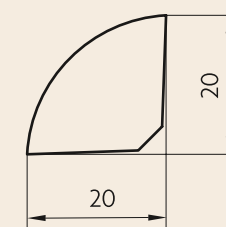

VIERTELSTAB | QUADRANT



VS 20x20 [3/4" x 3/4"] (Ahorn | Maple)

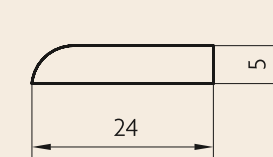

STAUBLEISTE | FLAT BEAD



5x24 [7/8" x 1/8"] (Curupixa | Curupixa)
Mit oder ohne doppelseitigem Klebeband | With or without double sided adhesive strip

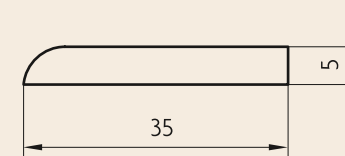

STAUBLEISTE | FLAT BEAD



5x35 [1 3/8" x 1/8"] (Teak | Teak)
Mit oder ohne doppelseitigem Klebeband | With or without double sided adhesive strip

PARKETTLEISTE | SKIRTING BOARD

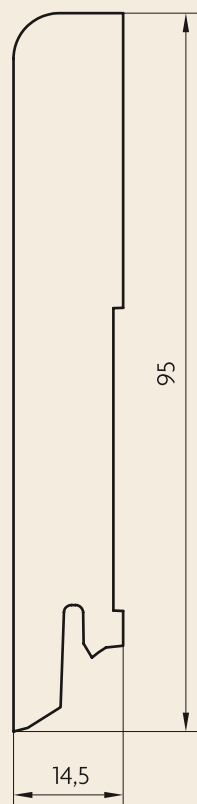

15x95 [1/2" x 3 3/4"] (Merbau | Merbau)

PARKETTLEISTE | SKIRTING BOARD

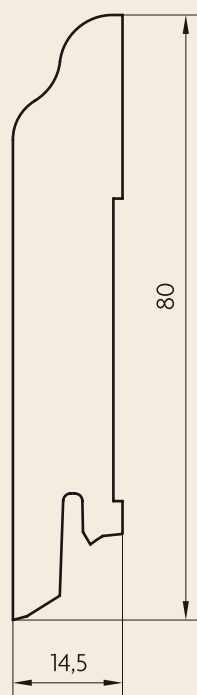
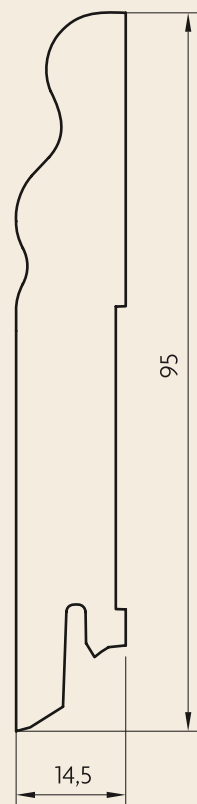

SEG 100 [1/2" x 3 3/4"] / SE 80 [1/2" x 3 1/8"] (Ahorn | Maple)

DESIGNLEISTE | DESIGN BOARD

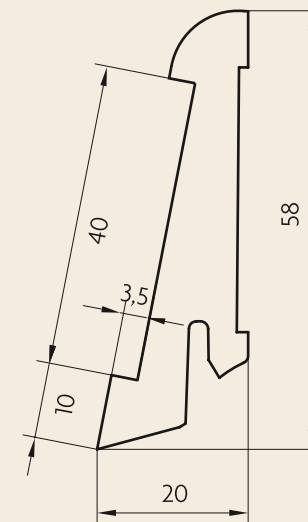

20x58A [3/4" x 2 1/4"] (Ahorn | Maple)
Mit oder ohne doppelseitigem Klebeband | With or without double sided adhesive strip

ANWENDUNG | USE



(Ahorn + Kork | Maple + Cork)

VERPACKUNGEN | PACKAGING

Die Leisten werden in folgenden Standardlängen angeboten: 250 cm und 400 cm.
Verschiedene Verpackungsmöglichkeiten stehen zur Auswahl:

- Mit Folie gebündelt
- Bund vollflächig in Folie gewickelt
- Bund in Folie und Wellpappe
- Bund in Kartonverpackung

The boards are available in the following standard lengths: 250 cm [97.5 in] and 400 cm [156 in].
Various packaging options are available:

- Bundled with foil
- Bundle fully wrapped with foil
- Bundled with foil and corrugated cardboard
- Packed into cardboard



ROHMATERIAL

Wir verwenden nur ausgesuchte Schnitthölzer höchster Qualität. Die Hölzer kommen vorwiegend aus nachhaltig bewirtschafteten und kontrollierten Wäldern.

RAW MATERIAL

Only select lumber of the highest quality is processed. The wood species predominately come from sustainable and certified forests.

ABMESSUNG

Für die Kehlung unserer über 100 Profilabmessungen verwenden wir modernste Technologie. Jedes Profil wird mit höchster Präzision gehobelt und ist in rohem Zustand für die individuelle Weiterverarbeitung bereit. Für die Qualität gilt die RAL-RG 432 Norm.

DIMENSIONS

Only state of the art technology is used to mill over 100 profile dimensions that we offer. Each profile is planed to the highest precision. It is then ready for further processing in its untreated condition. Our quality is according to the RAL-RG-432 norm.

OBERFLÄCHEN- BEHANDLUNG

Um unsere Umwelt zu schützen, verwenden wir vorwiegend umweltfreundliche Wasser- und UV-Lacke. Beide sind lösungsmittel- und formaldehydfrei und verleihen dem Holz ein natürliches Aussehen.

- UV-Naturlackierung farblos
- Gebeizt und lackiert – auch spezielle Anpassungen an Ihren Bedarf sind möglich
- RAL-Farbton-Lackierung
- Farblos und weiß geölt – wir verwenden natürliche Leinöle, welche die Schönheit des Holzes unterstreichen

SURFACE TREATMENT

In order to protect our environment, we predominately use environmentally-friendly water-based UV varnishes. They are both chemical and formaldehyde free and give the wood a natural look.

- UV natural clear finish
- Stained and varnished – customizations are possible on request
- RAL colour tone varnishing
- Clear and white oil finish – we use natural linseed oil which accentuates the natural beauty of wood

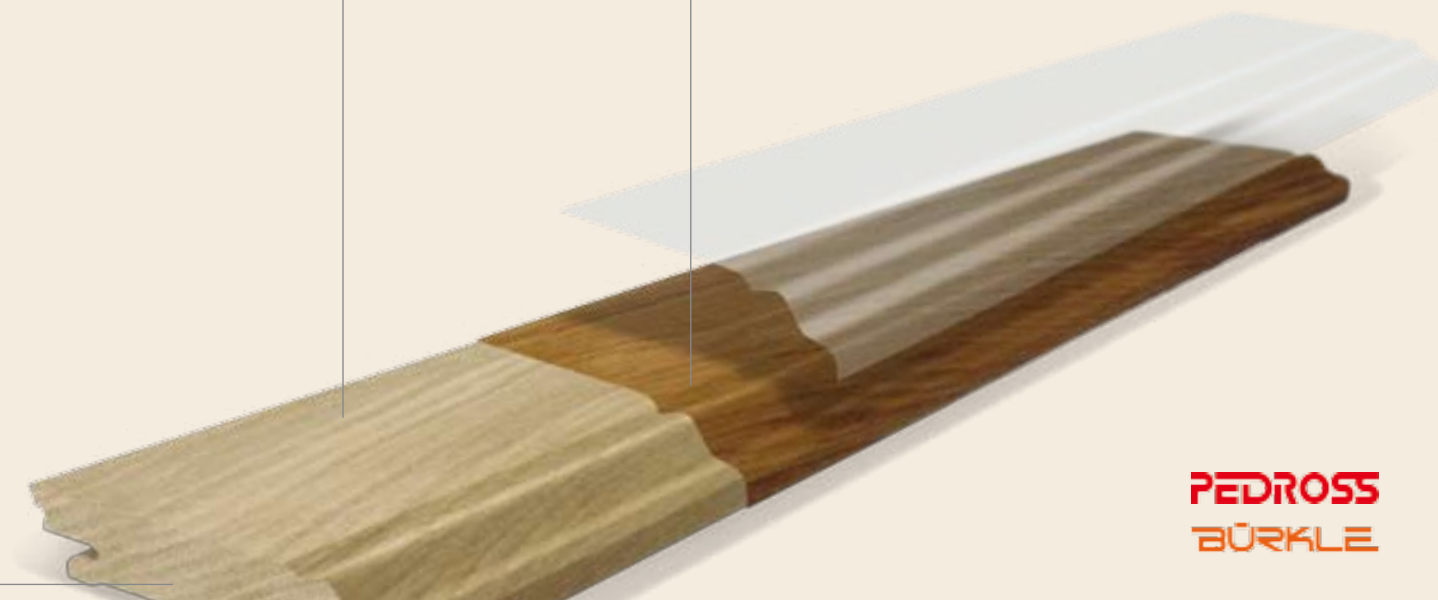

MASSIVHOLZLEISTEN

Unsere Edelmassivholzsockel werden aus ausgesuchten Schnitthölzern und mit modernster Technologie erzeugt. Für die Qualität gelten die Gütebedingungen für „Ausbauleisten aus Holz oder Holzwerkstoffen“. Insgesamt gehört eine große Vielfalt an Holzarten zu unserer Produktpalette, weitere Holzarten produzieren wir gerne auf Anfrage. Die auf den folgenden Seiten dargestellten Sockelleisten und Profile sind ein Auszug unseres Massivleistenprogramms. Die komplette Produktpalette umfasst über 100 verschiedene Abmessungen. Sonderprofile und Sonderanfertigungen nach Kundenwunsch werden auf Anfrage gegen Vorlage eines Modells oder einer vermaßten Zeichnung gefertigt. Die massiven Leisten und Profile werden in fallenden Längen von 200 - 400 cm angeboten, weitere Längen auf Anfrage erhältlich.

SOLID WOOD MOULDINGS

Our prime quality solid wood mouldings are produced only out of select lumber and with state of the art technology. All in all the range comprises a wide range of different species. We can also supply custom species upon request. On the following pages you may view a selection of our solid profile range. The entire range comprises more than 100 different dimensions of skirting boards, scotias and wooden rods. Custom profiles or special orders can be made upon request with either a sample of the profile or a profile blueprint. The solid skirtings and profiles are available in lengths between 200 cm [97 in] and 400 cm [158 in], further lengths available on request. (These measurements are an indication of lengths in inch. For exact measurements, please view the technical drawings in mm.)

Weitere Abmessungen
Other measurements

- 20x60
[3/4" x 2 1/4"] (492)
- 20x80
[3/4" x 3"] (5527)
- 18x100
[5/8" x 3 7/8"] (6137)

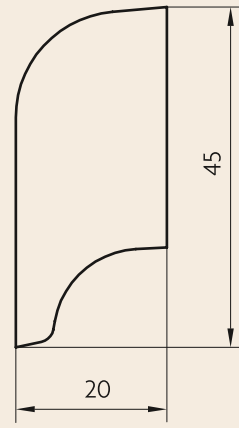

SOCKELLEISTE | SKIRTING BOARD



20x45 [3/4" x 1 3/4"] (6331) (Ahorn | Maple)

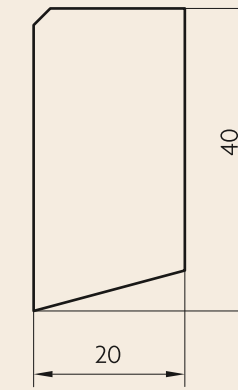

SOCKELLEISTE | SKIRTING BOARD



20x40 [3/4" x 1 1/2"] (5752) (Eiche | Oak)

Weitere Abmessungen
Other measurements

- 13x70
[1/2" x 2 3/4"] (496)
- 13x80
[1/2" x 3"] (497)

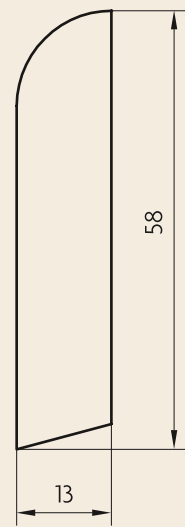

SOCKELLEISTE | SKIRTING BOARD



13x60 [1/2" x 2 1/4"] (495) (Buche | Beech)

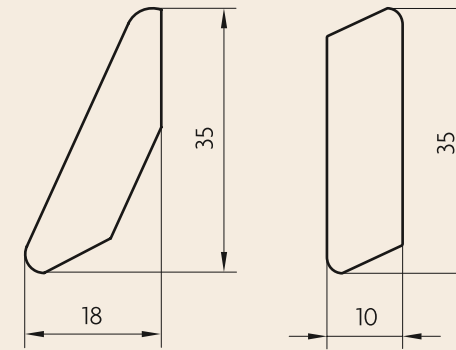

18x35 [5/8" x 1 3/8"] (5689)

SCHWEIZERLEISTE | SKIRTING BOARD



10x35 [3/8" x 1 3/8"] (5400) (Eiche | Oak)
Mit oder ohne Dämmstreifen erhältlich | Available with or without sound isolation strip

SOCKELLEISTE | SKIRTING BOARD



13x60 [1/2" x 2 3/8"] (1495) (Weiß | White)

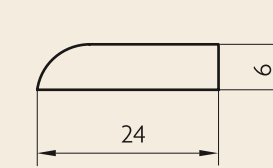
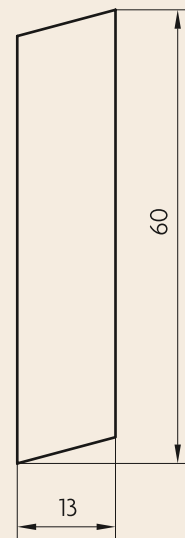

6x24 [1/4" x 7/8"] (472)

STAUBLEISTE | FLAT BEAD



6x30 [1/4" x 1 1/8"] (473) (Eiche | Oak)

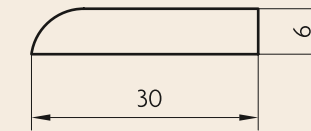

6x30 [1/4" x 1 1/8"] (609)

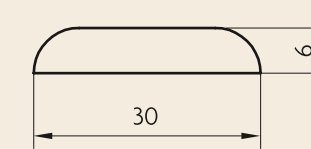

DECKLEISTE | FLAT BEAD



6x38 [1/4" x 1 1/2"] (611) (Kiefer | Pine)

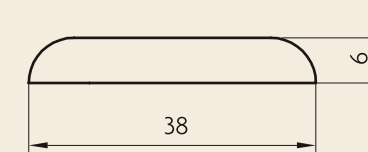

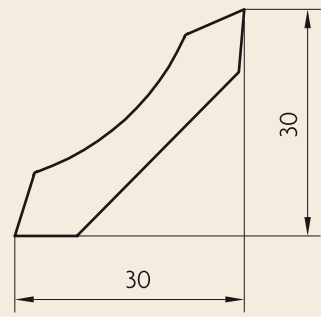

SOCKELLEISTE | SKIRTING BOARD



30x30 [1 1/8" x 1 1/8"] (6059) (Esche | Ash)

SOCKELLEISTE | SKIRTING BOARD



17x150 [5/8" x 5 7/8"] (5903) (Eiche rustikal | Rustic Oak)

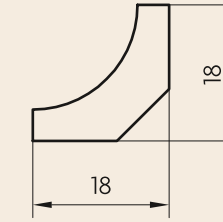
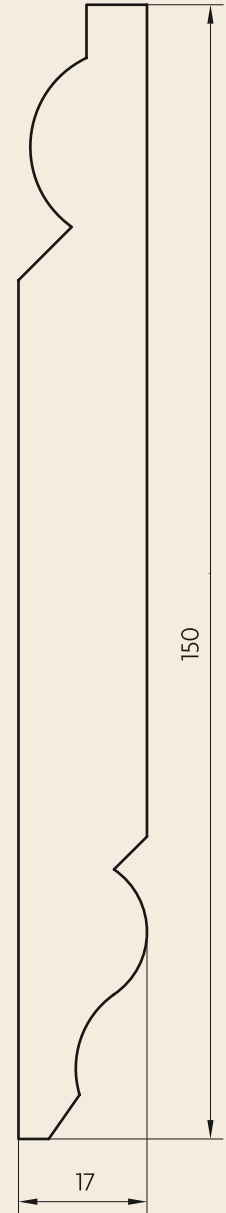

HOHLKEHLLEISTE | SCOTIA



18x18 [5/8" x 5/8"] (533) (Buche | Beech)

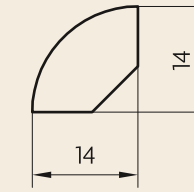

VIERTELSTAB | QUADRANT



14x14 [1/2" x 1/2"] (307) (Eiche | Oak)

BODENPROFILE | FLOORING PROFILES

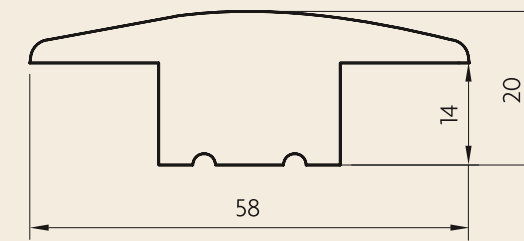

ÜBERGANGSPROFIL | T-BAR



58x21/14 [2 1/4" x 3/4" / 1/2"] (5710) (Eiche | Oak)

Weitere Abmessungen
Other measurements

- 57x24/19 [2 1/4" x 7/8" / 3/4"] (5732)
- 8x37 [1/4" x 1 1/8"] (5904)

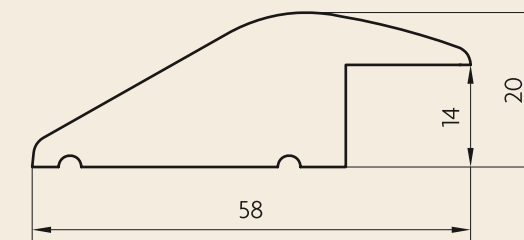

AUSGLEICHSPROFIL | REDUCER



58x22/14 [2 1/4" x 3/4" / 1/2"] (5726) (Kirsche | Cherry)

Weitere Abmessung
Other measurement

- 62x25/19 [2 1/4" x 1" / 3/4"] (5733)

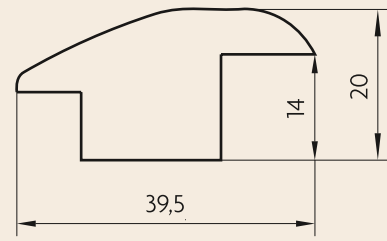

TEPPICHPROFIL | WOOD TO CARPET



39x20/14 [1 1/2" x 3/4" / 1/2"] (5712) (Ahorn | Maple)

Weitere Abmessung | Other measurement

- 43x23/14 [1 5/8" x 7/8" / 1/2"] (5731)

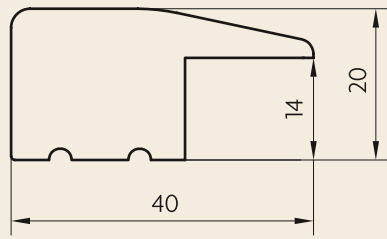

ENDPROFIL | EDGE



40x21/14 [1 1/2" x 3/4" / 1/2"] (5711) (Mahagoni | Mahogany)

Weitere Abmessung | Other measurement

- 40x25/19 [1 1/2" x 1" / 3/4"] (5734)

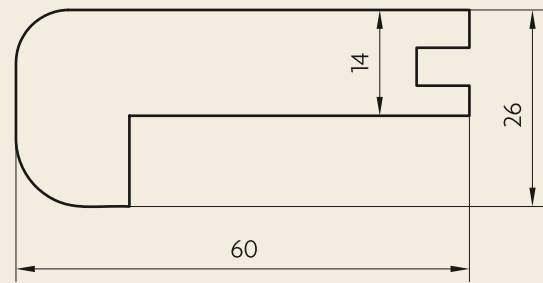

TREPPENKANTE | STAIR NOSE



60x26/14 [2 1/4" x 1" / 1/2"] (5750) (Eiche | Oak)

Weitere Abmessung | Other measurement

- 60x29/19 [2 1/4" x 1 1/8" / 3/4"] (5757)

VERPACKUNGEN | PACKAGING

Die Leisten werden in fallenden Längen von 200 cm bis 400 cm angeboten. Weitere Längen auf Anfrage. Bodenprofile auch in Kurzlängen erhältlich. Verschiedene Verpackungsmöglichkeiten stehen zur Auswahl:

- Mit Folie gebündelt
- Bund vollflächig in Folie gewickelt
- Foliengeschrumpft
- Bund in Kartonverpackung

The boards are available in lengths, from 200 cm [97.5 in] to 400 cm [156 in].

Other lengths on request. Flooring profiles also available in short lengths.

Various packaging options are available:

- Bundled with foil
- Bundle fully wrapped with foil
- Shrink wrapped
- Packed into cardboard



WHITE & BLACK

Die elegante, puristische Leistenlinie mit Stil: das ist der perfekte Rahmen für Ihren Boden. Dem Trend zur weißen Leiste entsprechend wurde die neue Produktlinie White & Black aufgenommen. Das ausgewählte, vielfältige Sortiment besteht aus weiß lackiertem Massivholz, weicheholz furnierten Leisten und Leisten mit MDF-Träger.

WHITE & BLACK

The new stylish and purist skirting line: this is the perfect edge for every high class flooring. Following the trend of white clear lines within the accessory demand, we have recently launched our new product line WHITE & BLACK in solid, veneered and MDF skirtings. (These measurements are an indication of lengths in inch. For exact measurements, please view the technical drawings in mm.)

PARKETTLEISTE | SKIRTING BOARD



18x68 [5/8" x 2 5/8"] (5316)

SOCKELLEISTE | SKIRTING BOARD



18x58 [5/8" x 2 1/4"] (5870)

SOCKELLEISTE | SKIRTING BOARD



16x40 [5/8" x 1 1/2"] (5751)

ROHRABDECKLEISTE | PIPE COVERING



28x80 [1" x 3 1/8"] (902)

PARKETTLEISTE | SKIRTING BOARD



18x100 [5/8" x 3 7/8"] (6137)

Weitere Abmessungen
Other measurements

- 13x70 (500)
- 15x70_{MDF} (5910)
- 18x95 (5317)
- 17x100_{MDF} (5535)
- 17x120_{MDF} (5911)
- 18x120 (499)

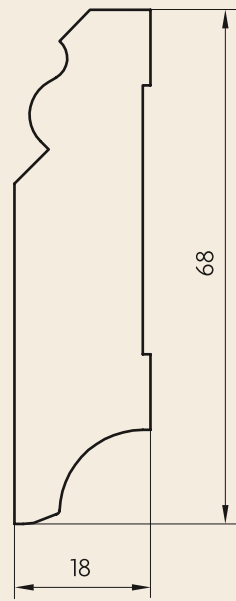

Weitere Abmessungen
Other measurements

- 23x75 (5600)
- 13x60 (1495)

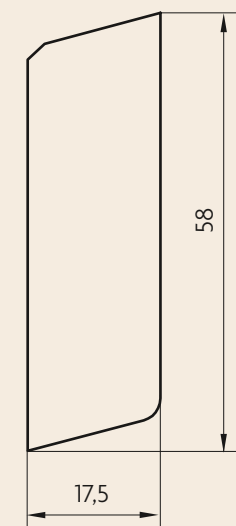

Weitere Abmessungen
Other measurements

- 15x70_{MDF} (5912)
- 17x100_{MDF} (5913)

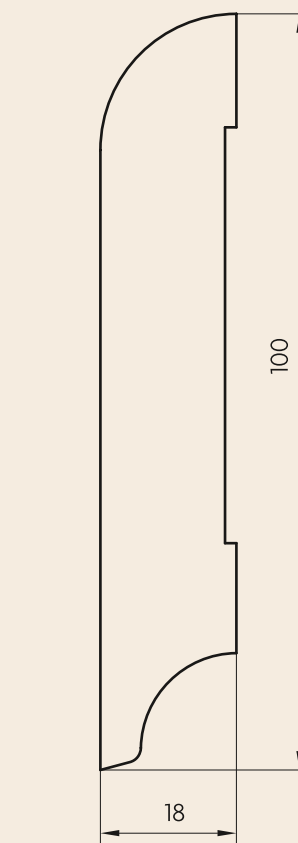
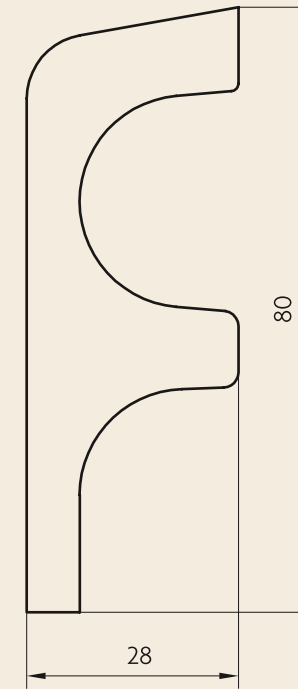
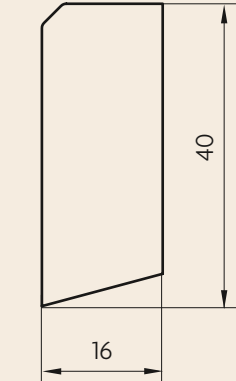

PARKETTLEISTE | SKIRTING BOARD

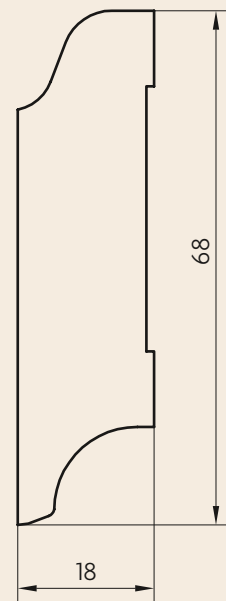

18x70 [5/8" x 2 3/4"] (6112) (Eiche rustikal | Rustic Oak)

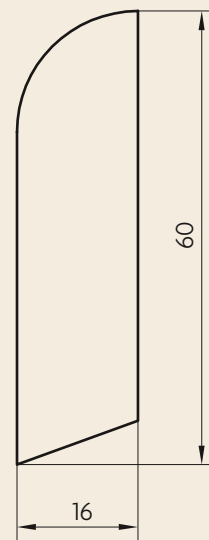

16x60 [5/8" x 2 1/4"] (6842)

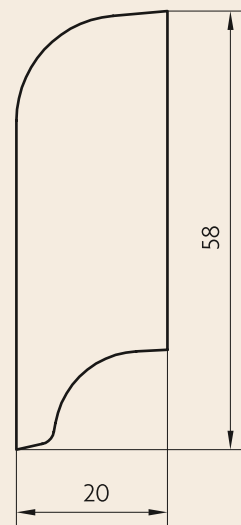

20x58 [5/8" x 2 3/4"] (5527)

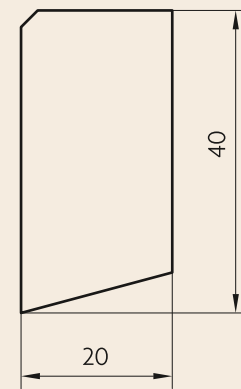

20x40 [5/8" x 2 3/4"] (5752)

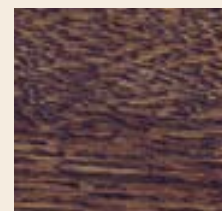

Antico Roma
Antico Roma

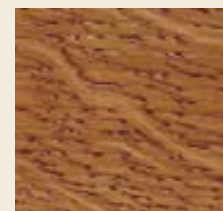

Antico Sicilia
Antico Sicilia

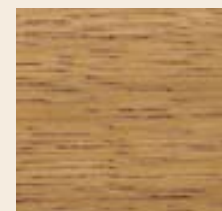

Antico Toscana
Antico Toscana



Antico Venezia
Antico Venezia

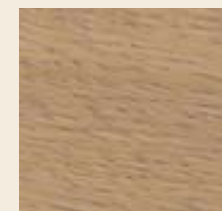

Antico Venosta
Antico Venosta



AMBIENTE ANTICO

Was alt und historisch aussieht, muss nicht alt sein. Der Trend hin zur Wertschätzung natürlicher Holzmaserungen und das Bewusstsein für einen natürlichen Wohnraum wachsen in unserem Denken und Handeln. Daher wächst unser Produktprogramm auf natürliche Weise mit.

Ambiente Antico Leisten werden aus besonderen Hölzern und mit innovativer Technologie gefertigt. Passend zu rustikalen Böden und Landhausdielen zeigt sich die neue Produktlinie stark im Ausdruck und vielfältig in der Auswahl.

AMBIENTE ANTICO

A product that looks old and historic does not have to be old. The trend of appreciating natural wood grains and the awareness of desiring a natural living space are growing in our thoughts and actions. Our product range is therefore growing in a natural way with the trends.

Ambiente Antico skirting boards are made out of special select wood and are produced using innovative technology. The new product line works well with rustic flooring as well as country house floor boards and expresses itself strongly in its look and variety. (These measurements are an indication of lengths in inch. For exact measurements, please view the technical drawings in mm.)

TRÄGERMATERIAL

Das verwendete Trägermaterial unserer Laminatleisten ist MDF (Medium Density Fibreboard) unter Berücksichtigung der Norm E1 und EN324

SUPPORT MATERIAL

The support material for our laminate skirting boards is MDF (Medium Density Fiberboard) as according to the norm E1 and EN324

KLEBSTOFF

- Schmelzkleber mit ausgezeichneter Haftung
- Garantiert formaldehyd- und lösungsmittelfrei
- Absolut umweltfreundlich

ADHESIVE

- *Hot-melt adhesive with excellent bonding*
- *Guaranteed to be free of formaldehydes and solvents*
- *Absolutely environmentally friendly*

FOLIE-SOCKELLEISTEN

Große Auswahl an hochwertigen lackierten Dekorfolien, passend zu allen Laminatböden

- Widerstandsfähig gegen Reinigungsmittel und Chemikalien

FOIL-SKIRTINGS

Large selection of high quality varnished foil decors, which match all laminate flooring

- *Resistant to cleaning agents and chemicals*

FOLIE-BODENPROFILE

Melaminfolie

- Äußerst niedrige Emissionsrate nach E1
- Widerstandsfähig gegen Reinigungsmittel und Chemikalien
- Widerstandsfähig gegen Kratzer und Abnutzung

FOIL-FLOORING PROFILES

Melamine foil

- *Extremely low emission rates according to E1*
- *Resistant to cleaning agents and chemicals*
- *Resistant to scratches and abrasion*



05

LAMINATLEISTEN MDF | LAMINATE MOULDINGS MDF

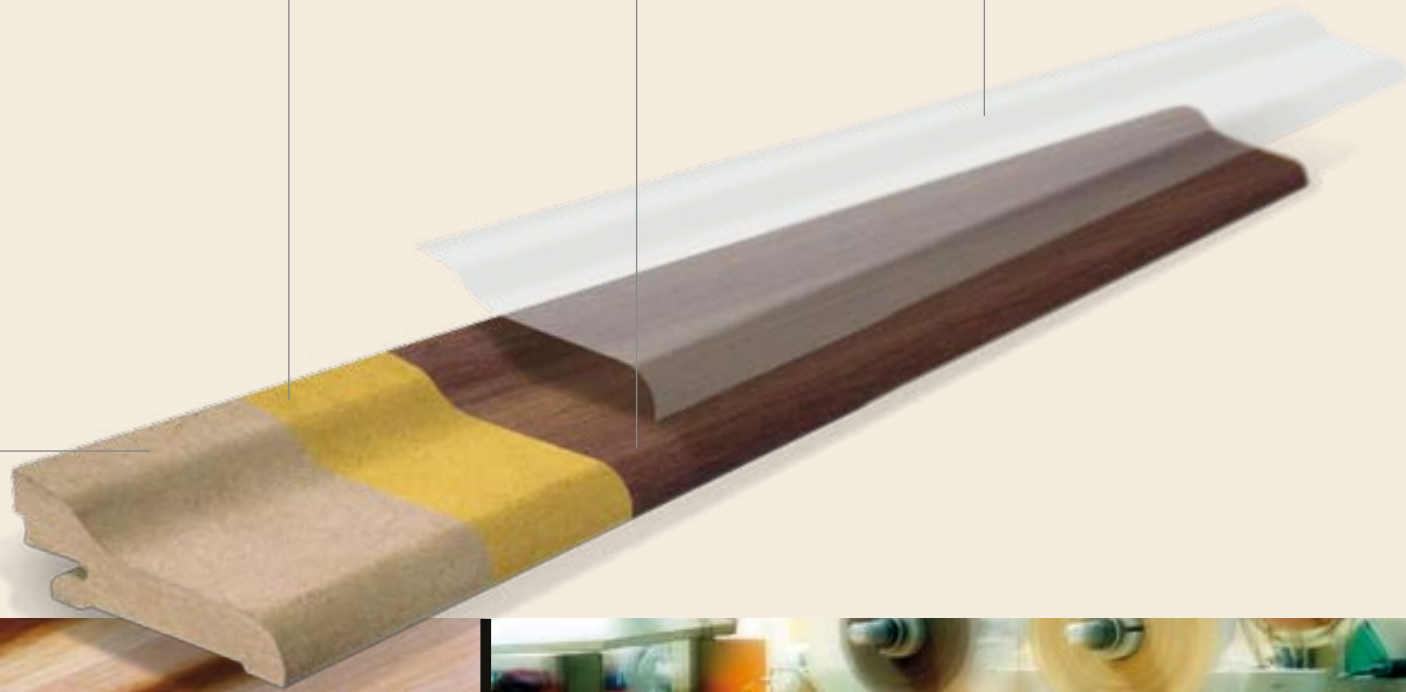

LAMINATLEISTEN MDF

Unsere Folien ummantelten Leisten sind der passende Abschluss für alle gängigen Laminatböden. Trägermaterial unserer Folien ummantelten Leisten ist MDF (Medium Density Fibreboard). Insgesamt sind unsere Laminatsockel und Profile in einer Vielzahl verschiedenster Dekorfolien erhältlich. Die Standardlänge der Folienleisten ist 250 cm.

LAMINATE MOULDINGS MDF

Our foil wrapped mouldings are the perfect finish for all common laminate floors. The support material for our foil wrapped profiles is MDF (Medium Density Fiberboard). Our laminate moulding range is available in a wide array of decorative foils. The standard length for foil wrapped skirtings is 250 cm [97,5 in].

(These measurements are an indication of lengths in inch. For exact measurements, please view the technical drawings in mm.)

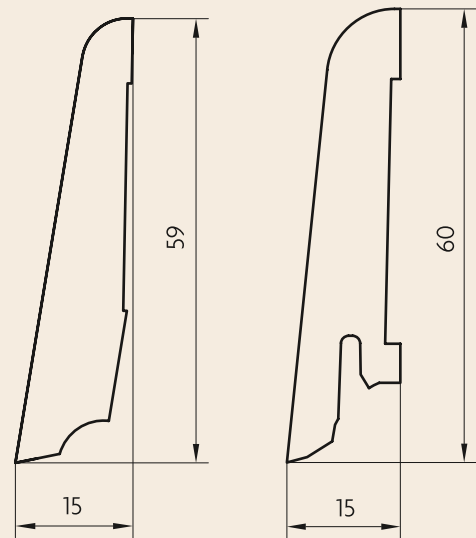

KS 59 [5/8" x 2 3/8"]

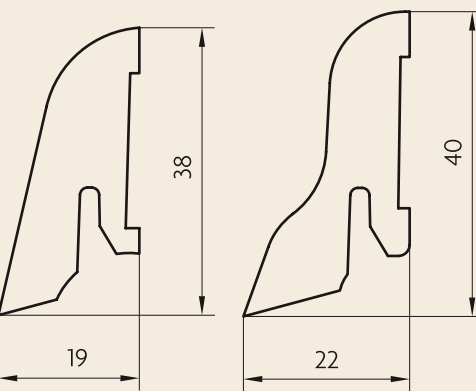

SL 40 [3/4" x 1 1/2"]

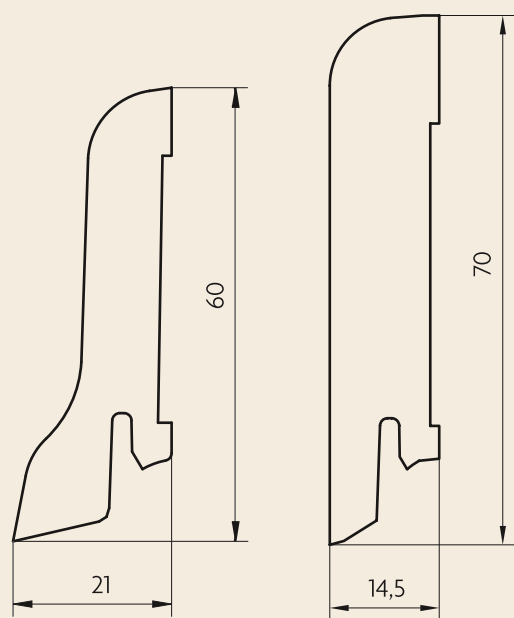

60x22 [3/4" x 2 3/8"]

LAMINATLEISTE | LAMINATE MOULDING



KS 60 DEKOR | COLOUR P010019 [5/8" x 2 3/8"]

LAMINATLEISTE | LAMINATE MOULDING



40x22 DEKOR | COLOUR P010011 [3/4" x 1 1/2"]

LAMINATLEISTE | LAMINATE MOULDING



15x70 [5/8" x 2 3/4"] (Aluminium)

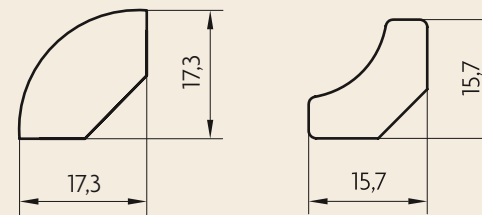

VS 18 [5/8" x 5/8"]

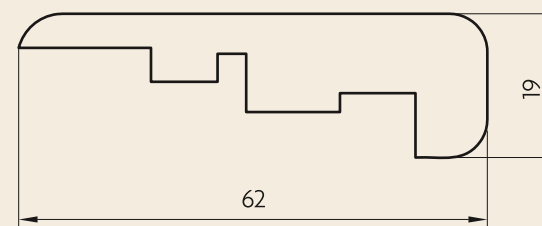
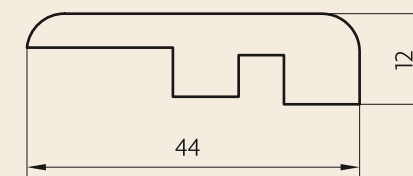
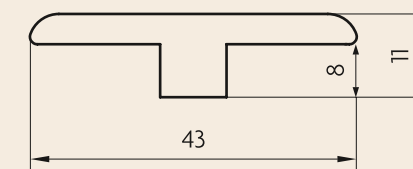
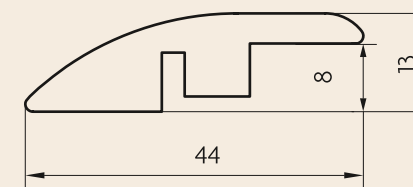

HOHLKEHLLEISTE | SCOTIA



HKL 17x17 [5/8" x 5/8"] DEKOR | COLOUR P010011

AUSGLEICHSPROFIL | REDUCER



44x13/8 [1 5/8" x 1/2" / 1/4"] (5892) DEKOR | COLOUR P020012

ÜBERGANGSPROFIL | T-BAR



43x11/8 [1 5/8" x 3/8" / 1/4"] (5891) DEKOR | COLOUR P020013

ENDPROFIL | EDGE



44x12 [1 5/8" x 1/2"] DEKOR | COLOUR P020001

TREPPENPROFIL | STAIR NOSE



62x19 [2 3/8" x 3/4"] DEKOR | COLOUR P020015

05

LAMINATLEISTEN MDF | LAMINATE MOULDINGS MDF

UNSERE STARS

Innovation ist unsere Mission. Deshalb haben wir unser Kern- und Standard-sortiment in seiner Vielfalt an Profilen und Holzartenausführungen in den letzten Jahren um einzigartige Produkte erweitert: hier präsentieren wir Ihnen unsere Starfamilie.

Innovation STEPSTAR

Das weltweit einzigartige hochstabile und multivariable Treppenkantensystem mit Aluminiumgrundschiene und furniertem Deckprofil aus Flüssigholz passt sich flächenbündig der Bodenhöhe an: von 7 - 18,5 mm!

Innovation COMBISTAR

Mit diesem multifunktionalen Bodenprofilssystem aus Flüssigholz können Übergänge in der Bodenhöhe von 5 - 19 mm und im Höhenausgleich Unterschieden von Minimum 0 - 7 mm und Maximum 0 - 17 mm bedient werden.

Innovation CLIPSTAR

Unser Clipsystem zur unsichtbaren Befestigung von all unseren Leisten von 40 - 100 mm Höhe und von 14 - 22 mm Stärke – mit der patentierten „Push & Press“ Wirkung auch bei nicht 100%ig geraden Wänden!

Unsere Forschungs- und Entwicklungsabteilung reagiert schnell, fachgerecht und vielfach in gemeinsamer Ausarbeitung mit dem Geschäftspartner auf neue Anforderungen des Marktes. Dadurch entstehen neue innovative und einzigartige Produkte, die echte Bedarfslösungen darstellen.

Durch Verwendung von modernsten Materialien und deren positiven Eigenschaften ist man bei PEDROSS immer darauf bedacht, Funktionsvorteile zu kombinieren – mit dem Ziel, die Lagerhaltung für den Partner zu optimieren.

OUR STARS

Innovation is our mission. Therefore, in recent years we have enlarged our core and standard range in all its variety and options of profiles and of wood species and finishes to include real unique products. Our star family is presented below.

STEPSTAR Innovation

The world wide unique, extremely stable and multi-variable stair nose system with its aluminium basic rail and veneered covering profile made out of liquid wood, gives a flush finish to flooring heights between 7 - 18,5 mm!

COMBISTAR Innovation

With this multifunctional flooring profile system made out of liquid wood, transitions in flooring heights between 5 - 19 mm and flooring height adjustments between a minimum of 0 - 7 mm and a maximum of 0 - 17 mm can be accounted for.

CLIPSTAR Innovation

Our clip system offers an invisible fixation of all our profiles between 40 - 100 mm in height and 14 - 22 mm in thickness – thanks to the patented “Push & Press” system which also offers a solution for walls that are not 100% straight.

Our research and development department reacts fast, competently in their profession and in many cases they work together with our business partners in actively achieving solutions for new requirements in the market. As a result, new innovative and unique products, which offer real solutions to the market, are developed and presented.

By using the most modern materials and their positive qualities, we at PEDROSS always take care to combine functional advantages with the goal of optimizing stock for our partners.



VISION WELTMARKTFÜHRER

Unsere Vision ist hoch gesteckt mit dem Ziel, die Weltmarktführerschaft in der Nische des Bodenzubehörs aus Holz zu erreichen. An den drei Standorten der PEDROSS Gruppe setzt jeder einzelne Mitarbeiter sein Talent und seine Arbeitszeit tagtäglich aufs Beste ein, damit diese Vision Schritt für Schritt verwirklicht wird.

Schon heute sind wir weltweit bekannt für die Qualität unserer Erzeugnisse und unseren Service und setzen damit Maßstäbe in der Branche. Der Partnerschaftsgedanke in der Kundenbeziehung ist der tragende Boden für das gemeinsame Wachstum und die nachhaltige Entwicklung unseres Unternehmens. Mit unseren Partnern in allen Erdteilen arbeiten wir neben der professionellen Bestell- und Lieferabwicklung an weiterführenden Konzepten und richtungweisenden Problemlösungen, die dem Kunden die Möglichkeit der wertvollen Vorreiterrolle im eigenen Markt bieten.

VISION WORLD MARKET LEADER

Our vision is set high. We want to achieve our goal of being the world market leader in the niche of wooden flooring accessories. At each of the three business locations of the PEDROSS group, every single employee uses their talent and their working time to achieve the best on a daily basis, in order that this vision can be realized step by step.

We are already known worldwide for the quality of our products and service. We are therefore setting the benchmark in the sector. The thought of partnership in our customer relations is the fundamental foundation for our growth together and for the sustainable development of our business. As well as offering professional order and delivery handling, we work with our partners from all corners of the earth on continuative concepts and trend-setting solutions to problems. This offers our customers the possibility of having a valuable cutting-edge role in their own markets.

STEPSTAR: VORTEILE AUF EINEN BLICK

- Ein Treppenkantensystem für Laminat-, Kork-, Furnier- und Mehrschichtparkett-Bodenbeläge mit einem Aufbau von 7 - 18,5 mm
- Einfache Montage mit dem Höhenausgleichselement
- Enorme Reduzierung der Typenvielfalt bisheriger Treppenkantensysteme im Lager: Vereinfachung der Bestell- und Verkaufsabläufe, geringere Kapitalbindung
- Flächenbündig zur Trittstufe
- Austauschbarkeit des Deckprofils
- Hochwertiges Deckprofil aus Flüssigholz mit Furnier- oder Laminatoberfläche
- Unsichtbar verschraubte Grundschiene aus Aluminium
- Optimales Einrasten des Deckprofils auf der Aluminiumgrundschiene
- Gebrauchsmusterschutz für das Höhenausgleichselement mit 11 Faltschichten im 1 mm und einem 0,5 mm Schritt für die Feinjustierung der Rasterverbindung zwischen Träger- und Deckprofil
- Einzeln schrumpfverpackt inkl. Montageset passend für jeden Boden
- Im Neu- und Renovierungsbau bei Treppen aus allen Materialien wie Beton, Holz, Stein einsetzbar
- Die sonst aufwendige Artikelvielfalt im Treppenkantenbereich gebündelt in einem einzigen Produkt
- Gebrauchsmusterschutz (Nr. 2020006018790.1)

STEPSTAR: ADVANTAGES

- A stair nose system for laminate, cork, veneered and multilayer parquet floors between 7 - 18,5 mm [1/4 - 23/32 in]
- Simple installation with a tool for height accountability
- Enormous reduction in variety of stair nose models in the warehouse: Simplification of the ordering and selling process which results in a reduction of capital costs
- Perfect horizontal fit – no overlapping
- Interchangeable profile
- High value profile made out of liquid wood, with a veneered or matching melamine laminate surface
- Invisible screwed basic aluminium rail
- Optimal engagement of the profile and the aluminium basic rail
- The height accountability tool with 11 spacers measuring 1 mm and one 0,5 mm has a design patent on it, as well as the click connection used between the aluminium rail and profile
- Individually shrink wrapped including an installation set, which is suitable for every floor
- Can be used in construction, as well as in renovation construction, for stairs made of any material such as concrete, wood or stone
- The otherwise expensive article variety costs for stair noses are capped with one single product
- Design patent (Nr. 2020006018790.1)

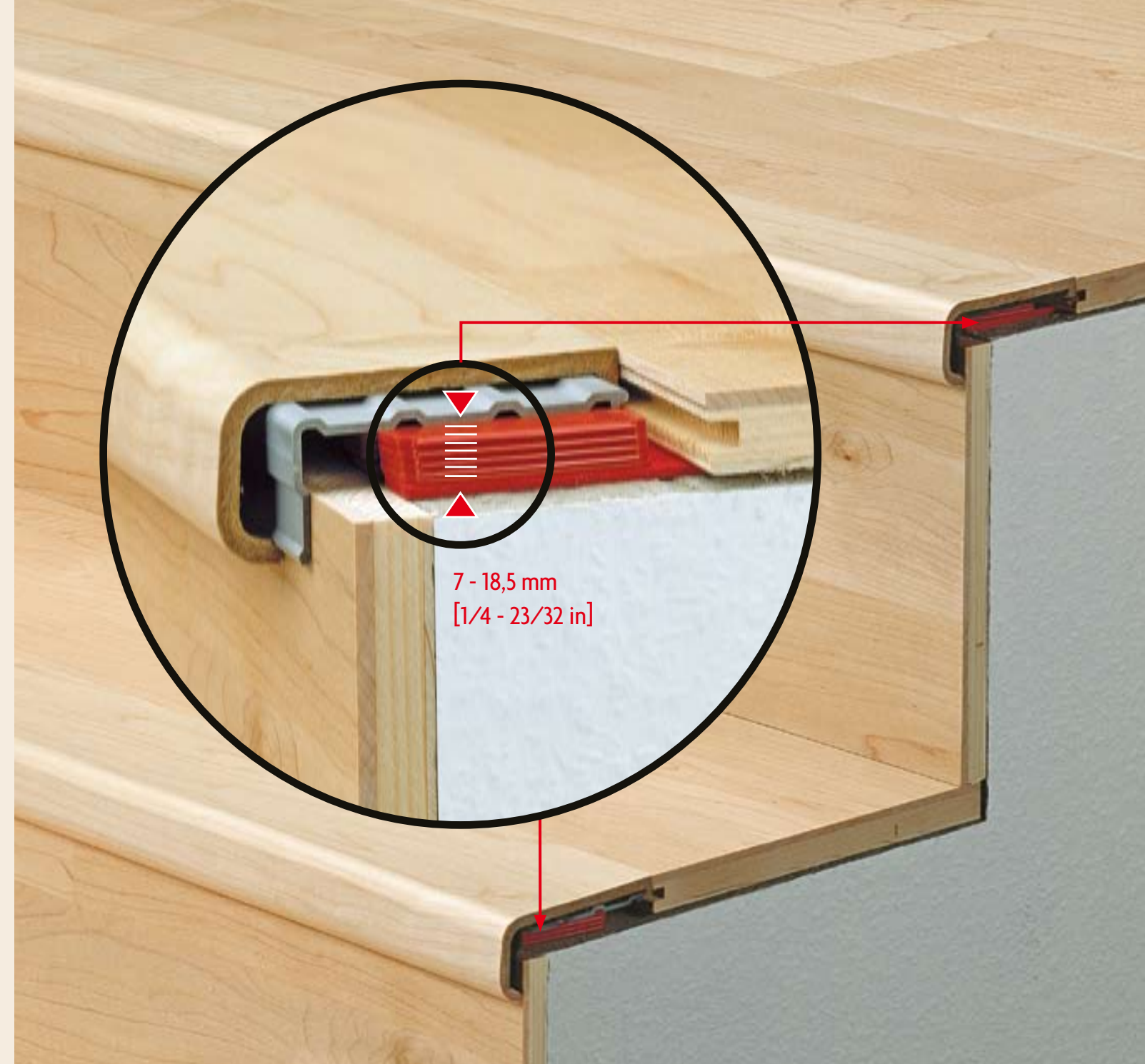

VERPACKUNG

Einzeln schrumpfverpackt inkl. Montageanleitung, Aluminiumgrundschiene, Höhenausgleichselemente. 6 Stück verpackt im Karton. Längen: 120 cm und 240 cm

PACKAGING

Individually shrink wrapped, including installation instructions, an aluminium basic rail and height accountability tools. 6 pieces packed in cardboard. Lengths: 120 cm and 240 cm [47 1/4 - 94 1/2 in]

COMBISTAR: VORTEILE AUF EINEN BLICK

- Ein Profil passend für alle gängigen Laminat-, Kork-, Furnier- und Mehrschichtparkett-Bodenbeläge
- Kombination von Übergangs- und Ausgleichsfunktion
- Übergang bei gleichen Belagsstärken von 5 - 19 mm
- Ausgleich bei unterschiedlich hohen Belagsstärken von 0 - 17 mm
- Automatische Anpassung an Höhe und Neigung durch Dreh-Kipp-System
- Montagewise zum Schrauben oder Kleben
- Einfache Abtrennung des Höhenstegs durch Anritzen mit Teppichmesser
- Keine Schrauben für die Verlegung des Deckprofils notwendig
- Gebrauchsmusterschutz [Nr. 202004018084.4]

COMBISTAR: ADVANTAGES

- One profile which is suitable for all popular laminate, cork, veneered and multilayer parquet flooring
- A combination of the transition and reducer functions is possible
- Transition board for same flooring heights between 5 - 19 mm [3/16 - 3/4 in]
- Reducer for different flooring heights between 0 - 17 mm [0 - 11/16 in]
- Automatic adaptability to heights and slopes thanks to the adjustable turning system
- Installation rail which can be screwed or glued
- Simple detachment of the height accountability bar by scoring it with a carpet knife
- No screws are necessary for laying the profile
- Design patent [Nr. 202004018084.4]



- Bsp. einer der vielen Anwendungsmöglichkeiten
- Ex. of one of the various possibilities

Übergang
5 - 19 mm
Transition
[3/16 - 3/4 in]

- Bsp. einer der vielen Anwendungsmöglichkeiten
- Ex. of one of the various possibilities

Ausgleich
0 - 17 mm
Reducer
[0 - 11/16 in]

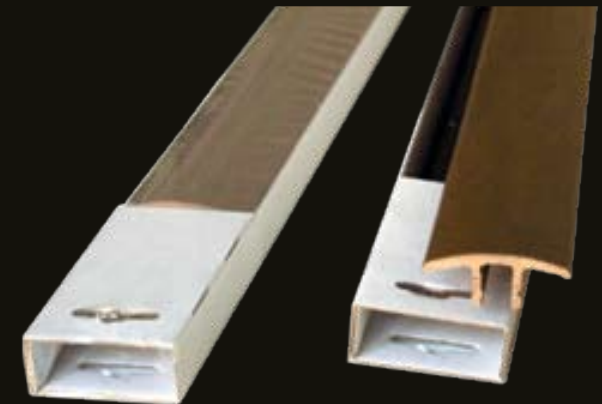
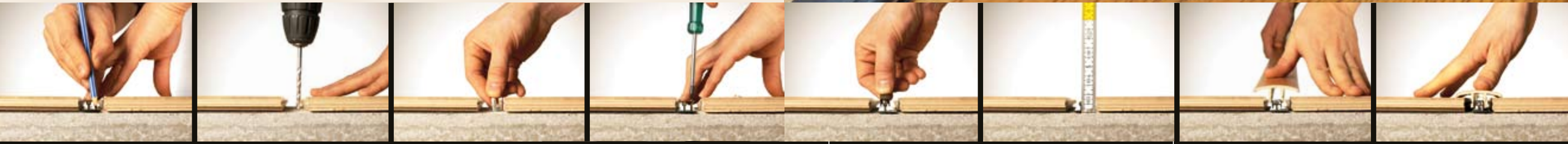

VERPACKUNG

Schrumpfverpackt inklusive Montageanleitung, PVC-Grundschiene, PVC-Clips, Schrauben und Dübel. 10 Stück im Karton verpackt. Längen: 90 cm, 100 cm, 180 cm, 200 cm, 240 cm.

PACKAGING

Shrink wrapped including installation instructions, PVC rail, PVC clips, screws and dowels. 10 pieces packed in cardboard. Lengths: 90 cm, 100 cm, 180 cm, 200 cm, 240 cm [35 7/16 in, 39 3/8 in, 70 7/8 in, 78 3/4 in, 94 1/2 in].

CLIPSTAR

PEDROSS CLIPSTAR, das neue, technisch einzigartige Befestigungssystem, steht für eine hochwertige und innovative Leistenbefestigung der Extraklasse. Das Steckfußsystem mit Gebrauchsmusterschutz (Nr. 202005005425.9) kann für alle Leisten von 40 - 100 mm Höhe und von 14 - 22 mm Stärke verwendet werden. Die Verarbeitung hochwertigster Materialien in Kombination mit einer flexiblen Verlegetechnik sichern sowohl dem Handwerker als auch dem Heimwerker eine optimale Montage.

CLIPSTAR

PEDROSS CLIPSTAR is a new and technologically unique way of mounting skirting boards to the wall. The system can be used for all skirting boards from 40 - 100 mm height [1 1/2 - 4 in] and 14 - 22 mm [9/16 - 7/8 in] thickness. The use of first grade materials in combination with its flexible application ensures ease of use for craftsmen as well as handymen.

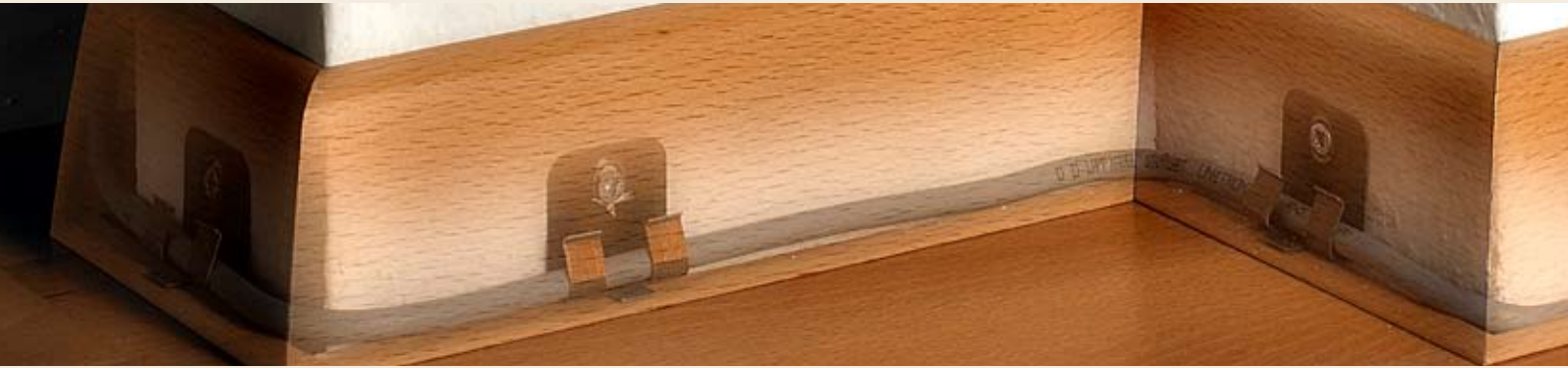

VORTEILE AUF EINEN BLICK

- Weltweit einzigartiges „Push & Press“ System
- Optimale Anpassung an unregelmäßiges Mauerwerk
- Keine unschönen Verlegefugen
- Ein System für alle Profile von 40 - 100 mm Höhe und 14 - 22 mm Stärke
- Stahlclipse aus Federstahl mit Korrosionsschutzschicht
- Kabelkanal für Kabel bis zu 7 mm ø, auch nachträgliche Kabelverlegung möglich
- Kein Absinken des Kabels in die Dehnungsfuge
- Mehrfaches Montieren und Demontieren der Leiste oder auch Leisten-austausch ohne Verwendung von Werkzeug möglich
- Zeitsparende Verlegung durch Befestigungssteg
- Verlegung gemeinsam mit Außen- und Innenecken sowie Endstücken möglich

ADVANTAGES

- Unique „Push & Press“ System
- Optimum adapting to uneven walls
- No unsightly gaps
- One system for all profiles from 40 - 100 mm [1 1/2 - 4 in] in height and 14 - 22 mm [9/16 - 7/8 in] in thickness
- Steel clips made of spring steel with corrosion protection
- Cable duct for cables up to 7 mm ø [9/32 in]; even cable laying after initial installation possible
- No way for cables to sink down into expansion gap
- Repeated mounting and removal of skirting boards or exchange of boards without the need of any tools possible
- Time saving fixing to wall due to attachment extension
- Mounting in combination with inner and outer corner pieces as well as end pieces possible



PUSH & PRESS

Die geschützte „Push & Press“ Wirkung (DGB Anmeldung Nr. 202005005425.9) erlaubt es, auch bei unregelmäßigem Mauerwerk und im Renovierungsbau Leisten unsichtbar zu befestigen. Die Nachdrückbarkeit und kinderleichte Montier- und Demontierbarkeit runden das System ab.

PUSH & PRESS

The protected „Push & Press“ mechanism (registered for protected design patent 202005005425.9) makes invisible mounting easy even when walls are uneven. The system also leaves room for adjustability. Easy repeated attachment and detachment of the boards round off the system's functionality.

POS SYSTEME

Als serviceorientierter Hersteller bieten wir unseren Partnern zusätzlich vielfältige Präsentationsmöglichkeiten unserer Qualitätsprodukte. Unsere speziell entwickelten POS Systeme sind ein gerne in Anspruch genommener Teil der Marketingunterstützung, der speziell auf den optimalen Verkauf an den Endkunden ausgerichtet ist. Je nach Bedarf und Platz im Schauroum kann der Kunde aus verschiedenen Modulsystemen und -größen die optimale Präsentationslösung in hochqualitativer Ausführung finden. Besondere Beschriftungen sowie kundenspezifische Anpassungen sind auf Wunsch machbar.

MEHRFACH DISPLAY | MULTIPLE DISPLAY

Der modulare Aufbau der eleganten Verkaufshilfe ermöglicht die perfekte Kombination der benötigten Elemente. Die Displays, die auch jeweils einzeln bezogen werden können, verfügen über eine Vorrichtung zum Hängen von Leisten, COMBISTAR und STEPSTAR, sowie Haken für das Einhängen der CLIPSTAR Boxen. Sie sind individuell beschriftbar und somit anpassbar an Ihre Wünsche.

The modular bodywork of the elegant sales support makes it possible to combine the required elements perfectly. The displays which can also be ordered singularly, come with an apparatus which makes it possible to hang or position skirting boards, COMBISTAR and STEPSTAR. Furthermore, CLIPSTAR boxes can be hung up on the stand. Each display can be labeled individually according to your requests.



EINZEL DISPLAY | SINGLE DISPLAY

Dieses Display ermöglicht klein und stabil die Präsentation des vollständigen Sortiments – vorne CLIPSTAR Boxen, hinten Leisten und Profile. Für eine ordentliche Schichtung der Ware sorgen die inneren Unterteilungen. Auch hier trägt eine seitliche Beschriftung dem Wunsch der kundenspezifischen Anpassung Rechnung.

This presentation option makes it possible to present the full product range in a small and stable way: CLIPSTAR boxes at the front and to the rear the skirting boards and profiles. The inner subdivisions offer a neat adjustment. It is once again also possible to request labeling for the side of the display, which can be customer-specific.

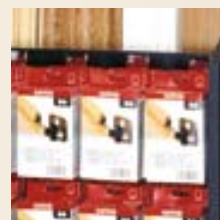

POS SYSTEMS

As a service orientated producer we offer our partners our quality products but also offer additional presentation solutions. Our specially developed POS systems are very well accepted as part of our marketing service, which is especially aimed at supporting the optimal sale to the end customer. Depending on the need and space in a showroom, business partners can choose from different module systems and sizes so that the optimal presentation solution is found in a high quality design. Special labeling options as well as customer-specific adaptations are possible on demand.

PRÄSENTATIONSSÄULE

Die platzsparende Verkaufshilfe mit elegantem Design für Schauroum und Messe ist individuell bestückbar. Die abnehmbaren Tafeln ermöglichen ein optimales Matching zu den Böden Ihres Sortiments. Die Bestückung erfolgt nach Wunsch mit den Profilen und Holzarten, die Sie Ihren Kunden anbieten. Eine Prospekthaltertasche sowie der Crowner für Bilder/Logo runden den Präsentationsstander imagemäßig ab.

PRESENTATION DISPLAY

It is possible to define exactly which profiles will be presented on this sales support stand. The stand is made in an elegant design which is well appreciated in showrooms and at fairs as space is saved with this option. The boards can be individually removed in order to match the skirting boards with the flooring in your range. You can choose the profiles and wood species to be displayed. A box for brochures as well as a heading board for pictures/logo round up the presentation stand's image.



LEISTEN - ZUBEHÖR

Passende Außen-, Innenecken und Endstücke:

- Schnelle und einfache Verlegung
- Wegfallen des Gehrungsschnitts
- Unifarben, lackiert oder mit Holzmaserung bedruckt in vielen Standarddekoren erhältlich

Für die Profile 40/22 und 60/22 gibt es passende Außen- und Innenecken sowie Endkappen in den folgenden Farbtönen: Ahorn, Aluminium (nur 40/22), Birke, gedämpfte Buche, Buche unged., Kirsch, Kork (nur 40/22), Eiche, Mahagoni, Merbau, Esche weiß, Erle.

Für das Profil KS 60 gibt es passende Außen- und Innenecken sowie Endkappen in den folgenden Farbtönen: Ahorn, Aluminium, Birke, gedämpfte Buche, Buche unged., Kirsch, Lärche, Eiche, Nuss, Mahagoni, Merbau, Esche, Esche weiß, Weiß deckend, Erle.



SKIRTING BOARDS - ACCESSORIES

Matching Inner and Outer Corners and End Pieces

- Quick and easy mounting
- No more mitre cut
- Available in plain, painted or with wood grain decors

For the profiles 40/22 and 60/22 suitable matching inner/outer corners and end pieces are available for the following colours: Maple, Aluminium (only 40/22), Birch, Steamed Beech, Unsteamed Beech, Cherry, Cork (only 40/22), Oak, Mahogany, Merbau, White Ash, Alder.

For the profile KS 60 suitable matching inner/outer corners and end pieces are available for the following colours: Maple, Aluminium, Birch, Steamed Beech, Unsteamed Beech, Cherry, Larch, Oak, Walnut, Mahogany, Merbau, Ash, White Ash, White, Alder.

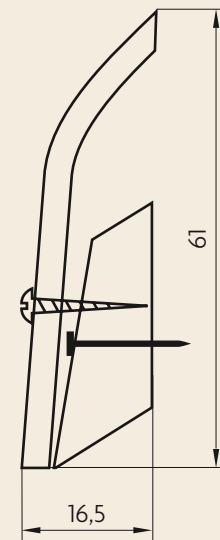

EUROFORMLEISTE | EUROFORM BOARD



EUROFORM 6 [5/8" x 2 3/8"]

ZUBEHÖR | ACCESSORIES



VERPACKUNG | PACKAGING

Die Leisten werden in 400 cm Standardlänge angeboten.

The boards are available in 400 cm [156 in].



HOLZARTEN & OBERFLÄCHEN

WOOD TYPES & SURFACES

Änderungen der Holzfarbe und -maserung sind naturbedingt und zeugen für die Echtheit des Holzes als individuelles Naturprodukt. Daher kann die gezeigte Musterauswahl auch nicht farbverbindlich sein.

Changes and diversity in colour and structure are a natural characteristic of wood. They prove the genuineness of this natural product. Every image is an indication of and not an exact colour definition.

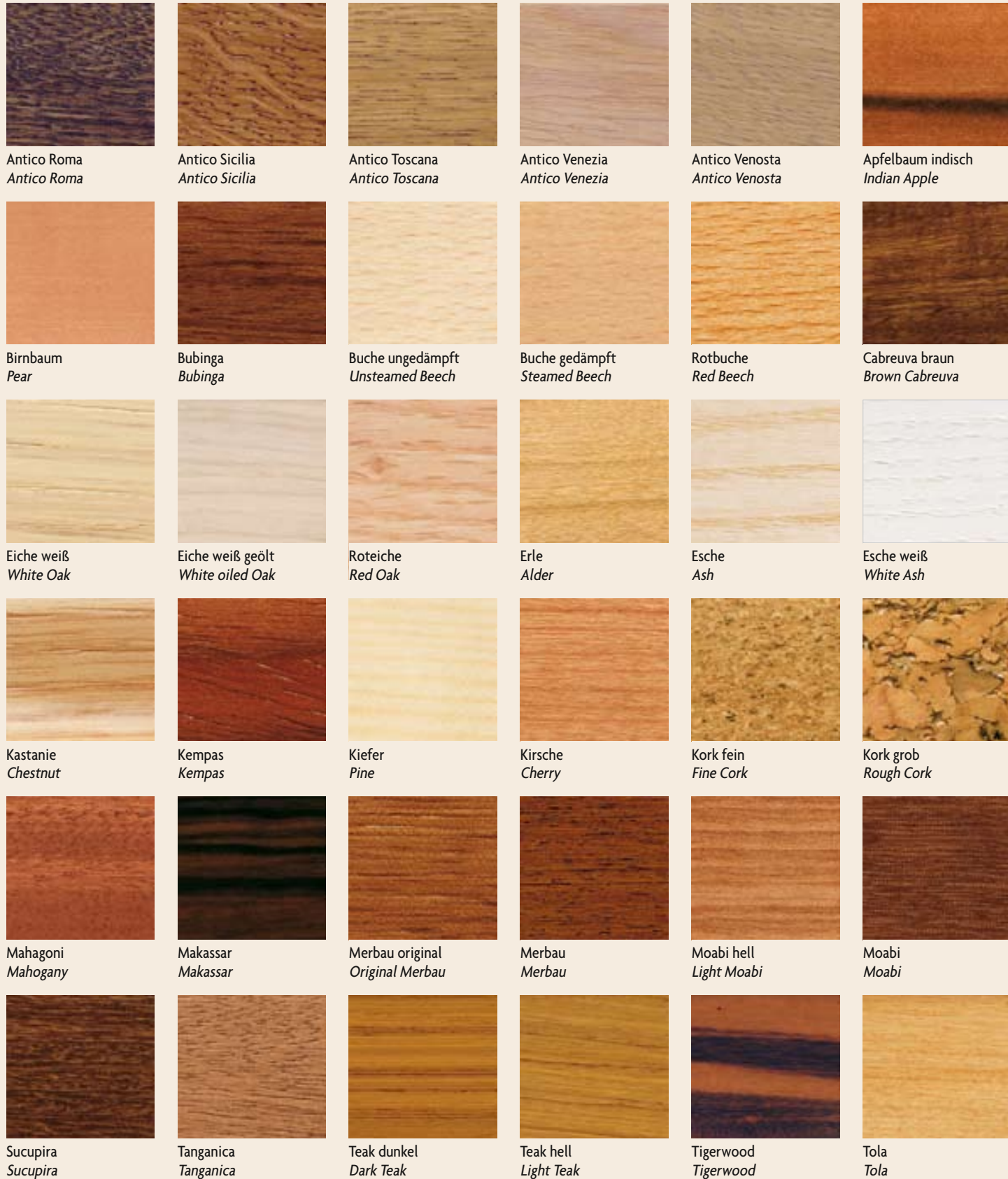



PEDROSS

LEISTENHERSTELLUNG - WOODEN PROFILES - LISTELLI IN LEGNO

Karl Pedross AG/S.p.A.
I-39021 Latsch/Laces (BZ) - Industriezone 1c Zona Industriale
Tel +39 0473 722200 - Fax +39 0473 722300
info@pedross.com - www.pedross.com